



UNIVERSITATEA DE STAT DIN MOLDOVA

INSTITUTUL CERCETARE ȘI INOVARE

***Sesiune națională
cu participare internațională
de comunicări științifice studențești***

Ediția XXIV

Volumul I

Chișinău, 2020



UNIVERSITATEA DE STAT DIN MOLDOVA

INSTITUTUL CERCETARE ȘI INOVARE

***Sesiune națională
cu participare internațională
de comunicări științifice studențești***

Ediția XXIV

Volumul I

Chișinău, 2020

Sesiune națională cu participare internațională
de comunicări științifice studențești,
Ediția XXIV

Comitetul științific:

Gheorghe Ciocanu	Universitatea de Stat din Moldova, Rector, dr. hab., prof. univ.
Florentin Paladi	Universitatea de Stat din Moldova, Prorector pentru activitatea științifică, dr. hab., prof. univ.
Evghenia Șavina	Universitatea de Științe Economice din Federația Rusă „G.V. Plekhanova”, dr., conf. univ.
Evgen Sinitza	Universitatea Națională „Taras Șevcenco” din Kiev, dr., conf. univ.
Irina Manolescu	Universitatea „Al. I. Cuza” din Iași, Facultatea Economie și Administrarea Afacerilor, dr., conf. univ.
Nelu Florea	Universitatea „Al. I. Cuza” din Iași, Facultatea Economie și Administrarea Afacerilor, dr., conf. univ.
Viorel Vizureanu	Universitatea din București, Decan al Facultății de Filosofie, dr., prof. univ.
Florentina Nițu	Universitatea din București, Decan al Facultății de Istorie, dr., conf. univ.
Tatiana Bulimaga	Universitatea de Stat din Moldova, ICI, Șef secție, responsabil de ediție, responsabil Secțiunea științe ale naturii și exacte
Marianna Savva	Universitatea de Stat din Moldova, Specialist principal, responsabil Secțiunea științe sociale și Secțiunea științe juridice și economice
Violeta Macovei	Universitatea de Stat din Moldova, Specialist principal, responsabil Secțiunea științe umanistice
Ludmila Cojocaru	Universitatea de Stat din Moldova, secretar științific, dr., conf. univ.
Mihai Leșanu	Universitatea de Stat din Moldova, Decan al Facultății de Biologie și Pedologie, dr., conf. univ.
Viorica Gladchi	Universitatea de Stat din Moldova, Decan al Facultății de Chimie și Tehnologie Chimică, dr., conf. univ.
Valentina Nicorici	Universitatea de Stat din Moldova, Decan al Facultății de Fizică și Inginerie, dr., conf. univ.
Galina Rusu	Universitatea de Stat din Moldova, Decan al Facultății de Matematică și Informatică, dr., conf. univ.
Sergiu Brînză	Universitatea de Stat din Moldova, Decan al Facultății de Drept, dr. hab, prof. univ.
Galina Ulian	Universitatea de Stat din Moldova, Decan al Facultății de Științe Economice, dr. hab., prof. univ.
Sergiu Matveev	Universitatea de Stat din Moldova, Decan al Facultății de Istorie și Filosofie, dr., conf. univ.
Viorica Lifari	Universitatea de Stat din Moldova, Decan al Facultății de Litere, dr., conf. univ.
Georgeta Stepanov	Universitatea de Stat din Moldova, Decan al Facultății de Jurnalism și Științe ale Comunicării, dr. hab., prof. univ.
Alexandru Solcan	Universitatea de Stat din Moldova, Decan al Facultății de Relații Internaționale, Științe Politice și Administrative, dr., conf. univ.
Vladimir Guțu	Universitatea de Stat din Moldova, Decan al Facultății de Psihologie, Științe ale Educației, Sociologie și Asistență Socială, dr. hab., prof. univ.

Culegerea înglobează rezumatele comunicărilor studenților participanți la Sesiune națională cu participare internațională de comunicări științifice studențești, Ediția XXIV. Responsabilitatea asupra conținutului textelor aparține în exclusivitate autorilor și îndrumătorilor acestora.

BIOLOGIE ȘI PEDOLOGIE

CARTAREA SEMINOLOGICĂ A ARBORETELOR DIN CADRUL OCOLULUI SILVIC VĂRZĂREȘTI

*Andrei BOTNARESCU, student,
Facultatea Biologie și Pedologie*

Întemeierea culturilor forestiere sănătoase și stabile, cu o mare valoare economică prin calitatea producției de biomasă și cantitatea realizată la o anumită etapă, presupune utilizarea materialului forestier de reproducere ameliorat. În acest sens, selecția proveniențelor valoroase, delimitarea acestora ca arborete-surse de semințe și transformarea lor în rezervații de semințe constituie un obiectiv preponderent într-o primă etapă a strategiei de ameliorare genetică complexă a materialului seminologic folosit la multiplicarea speciilor lemnoase. Pentru început, sunt întreprinse lucrări de cartare seminologică a pădurilor, având la bază principiul identificării celor mai corespunzătoare arborete, din punctul de vedere al producției, calității și rezistenței la acțiunea factorilor biotici și abiotici dăunători, iar pe viitor constituirea rezervațiilor de semințe pe baza unor arborete-sursă de semințe [2, 3]. Ca obiectiv primordial, cartarea seminologică urmărește promovarea în cultură cu prioritate a proveniențelor locale și să se limiteze pe cât posibil transferul de semințe dintr-o regiune de recoltare în alta până la obținerea rezultatelor în culturile comparative de proveniențe ce vor fi instalate pe teritoriul țării [2].

Cartarea seminologică a pădurilor decurge în trei faze, și anume: *documentarea, lucrări de teren și redactarea studiilor*. Criteriile principale care stau la baza selectării arboretelor-sursă de semințe sunt: *condițiile staționale, productivitatea, originea, proveniența, compoziția, vârsta, consistența, izolarea împotriva polenului străin genetic inferior, rezistența la adversități* [2].

În acest studiu de caz, cartarea seminologică a fost efectuată doar pentru cvercinee (gorun și stejar pedunculat). Au fost utilizate materialele de amenajare a pădurilor [4, 5], iar pentru creșterea calității selectării arboretelor-sursă de semințe au fost utilizate tehnologiile

Sistemului Informațional Geografic (GIS) [1]. Astfel, arboretele au fost triate după criteriile mai sus-amintite. S-a optat ca pentru fiecare formațiune forestieră în parte să fie constituit cel puțin câte un arboret-sursă de semințe. Au fost luate în studiu doar arboretele cu productivitate superioară (clasa I și a II-a de producție). Se constată că arboretele de clasa I de producție sunt într-o proporție mai mică (38,33 ha), în schimb prevalează cele de clasa a II-a (659,19 ha). În ceea ce privește calitatea arboretelor, în cazul celor două specii selectate, pentru majoritatea arboretelor, elagajul este în jur de 60%. Dacă punem accent pe proveniența arboretelor, suprafața celor regenerate natural în cazul gorunului este de 122,21 ha, iar a stejarului pedunculat este de 22,94 ha. Din aceste arborete, au fost selectate doar cele care au vârste mai mari de 45 de ani și cel puțin 6 unități de participare a speciei (stejar pedunculat sau gorun) în compoziția actuală. După aceste criterii, suprafața pentru care se propune de a fi constituite arborete-sursă de semințe pentru stejar pedunculat este de 21,69 ha, iar pentru gorun 12,81 ha.

În concluzie, este de remarcat că condițiile staționale din Ocolul silvic Vărzărești sunt prielnice pentru creșterea și dezvoltarea arboretelor de stejar pedunculat și gorun. Arboretele selectate ca arborete-sursă de semințe, pentru moment, pot asigura cu ghinda necesară lucrările de regenerare și împădurire planificate în proiectul de amenajare.

În același timp, utilizarea tehnologiilor GIS crește productivitatea muncii și calitatea produsului. Pentru o gestionare mai eficientă a timpului de lucru, se recomandă implementarea în practică a tehnologiilor GIS în cartarea seminologică a arboretelor.

Referințe:

1. CASTRAVEȚ, T. ș. a. *Inițiere în SIG. Curs universitar*. Chișinău: Artpoligraf, 2013. 92 p.
2. CUZA, P. *Recomandări privind crearea bazei seminciere în fondul forestier de stat din Republica Moldova – Chișinău*, 2002. 40 p.
3. GUMENIUC, Ia. *Seminologie și pepiniere silvice*. Chișinău 2006. 171 p.
4. *** Amenajamentul silvic Vărzărești, Icas Chișinău, 2009. 244 p.
5. *** Harta arboretelor Ocolului silvic Vărzărești, Icas Chișinău, 2009.

*Recomandat
Gheorghe FLORENȚĂ, dr., lector univ.*

**STUDIUL GEODEMOGRAFIC AL SATULUI
NĂVÂRNEȚ, RAIONUL FĂLEȘTI**

Corina DIMA, studentă, Facultatea Biologie și Pedologie

Studiul geodemografic al localității natale a avut ca scop principal evidențierea problemei demografice, și anume, declinul numeric al populației. Potrivit indicatorilor rezultați din investigația localității, am demonstrat că situația demografică se înrăutățește considerabil. Satul Năvârneț, de rând cu majoritatea satelor Republicii Moldova, devin principalele focare de scădere a numărului populației, cu urmări negative care se reflectă în diferite aspecte ale întregii societăți. Năvârneț este un sat cu statut administrativ de primărie din raionul Fălești, care se situează în partea nord-vestică a Republicii Moldova. Distanța directă până la orașul Chișinău este de 155 km. Satul a fost menționat documentar pentru prima dată în anul 1616 [1, p. 171]. Conform datelor recensământului din 2014 numărul populației constituia 2.724 de locuitori [Tab.] <http://recensamant.statistica.md>.

Tabel

Dinamica numerică a populației satului Năvârneț, raionul Fălești

Anul	Nr. de loc.	Sursa
1859	629	Recensământ (publicat peste 2 ani la Sankt Petersburg)
1870	695	Date de către statisticianul Alexandr Egunov
1905	1175	Publicat la Sankt Petersburg
1915	880	Itinerar documentar-publicistic
1940	1978	Înregistrat de către sovietici
1949	1684	Itinerar documentar-publicistic
1979	2700	Recensământ
2004	2755	Recensământ
2014	2724	Recensământ

Năvârneț nu este singurul sat care trece prin această situație demografică destul de gravă. În ultimele decenii, în localitate a fost marcată o scădere continuă a numărului de locuitori. Conform tuturor surselor analizate (recensăminte, înregistrări statistice etc.), dinamica

numerică a populației s-a aflat într-o ușoară creștere până în anul 1905, însă din numeroase cauze (epidemii/boli, războaie, probleme social-economice la etapa respectivă), în evoluția numerică a populației s-au produs schimbări de scădere și de creștere a numărului populației. O creștere considerabilă s-a manifestat începând cu anul 1950 (1.684 de locuitori) până la recensământul din 2004 (2.755 locuitori). Potrivit datelor de la primăria localității privind mortalitatea și natalitatea, situația demografică este și mai dificilă (în anul 2019 s-au înregistrat 29 de decese și 13 copii născuți). Diferențele dintre rata mortalității și natalității se măresc, ca urmare are loc procesul de îmbătrânire a populației, înregistrându-se valori negative ale bilanțului natural. Structura pe sexe a populației este dezechilibrată și poartă amprenta cauzelor provocate de accidente, traumatisme, vicii, chiar și cel de-al Doilea Război Mondial. Astfel, predomină populația feminină, fapt dovedit în urma recensămintelor din 1979 (bărbați – 1.295, femei – 1.405) 1989 (bărbați – 1.241, femei – 1.355), 2004 (bărbați – 1.357, femei – 1.392), 2014 (bărbați – 1.321, femei – 1.403) [2, p. 74-81].

De asemenea, criza demografică în localitate se manifestă pe fondul degradării structurii pe vârste a populației, prin creșterea ponderii populației adulte (72%) și diminuarea ponderii populației tinere (18%) în numărul total al populației. Structura etnică este omogenă, majoritatea absolută a populației o constituie moldovenii/românii (99,02%). Din totalul populației, 72% o constituie populația aptă de muncă, printre care bărbații înregistrează cea mai mare pondere (39%). Evoluția proceselor demografice, în mare măsură, depinde de numărul căsătoriilor. În ultimii ani (2007-2019) numărul căsătoriilor a oscilat (2007 – 23 de căsătorii; 2009 – 18; 2014 – 21; 2017 – 15; 2019 – 10), însă cu tendința de scădere a acestora [2, p. 74-81]. Sub raport economic, populația din localitate este concentrată în agricultură și în diverse instituții publice: școală (40 de angajați), grădiniță (30 de angajați), primărie, oficiul poștal, centrul medical.

Concluzii. În urma studiului geodemografic, s-a constatat că satul Năvârneț riscă, ca și întreaga țară, să se confrunte cu probleme demografice și mai mari: îmbătrânirea demografică exagerată, reduce-

rea natalității, case abandonate, familii destrămate, fluxul de emigrație, deficitul de brațe de muncă etc. [3, p.28-35]. Atâta timp cât Republica Moldova nu va rezolva problemele social-economice, situația demografică se va agrava. În sate sunt necesare investiții în informarea, educația și sănătatea tinerilor, precum și în crearea oportunităților de angajare, în dezvoltarea infrastructurii. În acest context, menționăm că acțiunile și măsurile de politici în domeniul demografic, trebuie concentrate pe calitatea vieții oamenilor încă rămași în țară.

Referințe:

1. EREMIA, A., RĂILEANU, V. *Localitățile Republicii Moldova. Ghid informativ documentar*. Chișinău, 2008. 312 p.
2. *Itinerar documentar-publicistic ilustrat*. Colectiv de autori. Chișinău: Draghiște, 2009, vol. 9, pp. 74-81.
3. SOCHIRĂ, V., MĂTCU, M. *Geografia umană a Republicii Moldova. Manual pentru clasa a 9-a*. Chișinău: Arc, 2016.
4. <http://recensamant.statistica.md> [citat 12 noiembrie 2019]

Recomandat

Vitalie SOCHIRĂ, dr., conf. univ.

**FORMULA LEUCOCITARĂ ÎN DIABETUL
EXPERIMENTAL LA ȘOBOLANII ALBI DE LABORATOR
PE FUNDALUL ADMINISTRĂRII EXTRASULUI APOS DIN
*CALOTHRIX sp.***

Elena GANJA, studentă, Facultatea Biologie Pedologie

Diabetul zaharat este o maladie gravă, cu un tratament de lungă durată, având o incidență crescută în rândul populației. Această maladie este cea mai frecventă boală endocrină și este caracterizată prin complicații care afectează în special ochii, rinichii, nervii și vasele sangvine. Dereglările hematologice, în special dereglările indicilor leucocitari, au o importanță din ce în ce mai mare pentru evaluările diagnostice, terapeutice, controlul diabetului și pentru evaluarea tendințelor la anumite complicații [2].

În Republica Moldova, actualmente sunt peste 107 mii de bolnavi cu diabet, dintre care 8.000 de tipul I. Cu toate că s-au efectuat multiple cercetări în domeniul endocrinologiei diabetului zaharat, problema tratamentului rămâne a fi una dintre cele mai importante. Un interes deosebit prezintă studiul anumitelor preparate ce pot influența decurgerea diabetului sau atenua, într-o anumită măsură dereglările metabolice [1].

Actualmente, în tratamentul multor boli metabolice, un rol deosebit îl ocupă preparatele naturiste, printre care și unele tulpini de alge care pot fi surse de substanțe biologice active. În compoziția chimică a speciei de alge cianofite *Calothrix sp.* au fost identificate proteine, carbohidrați, lipide, aminoacizi și un complex de antioxidanți [3]. Prin intermediul antioxidanților și aminoacizilor această algă posedă acțiune biostimulatoare asupra glandelor endocrine, indicilor hematologici și, îndeosebi, asupra leucocitelor.

Astfel, scopul acestui studiu a fost cercetarea formulei leucocitare în diabetul experimental la șobolanii albi de laborator pe fundalul administrării extrasului apos din *Calothrix sp.*

Investigațiile experimentale au fost realizate pe șobolanii albi de laborator, de ambele sexe, cu greutatea corporală cuprinsă între 160-190 g, divizați în patru loturi experimentale. Pentru modelarea diabetului experimental, s-a administrat intraperitoneal soluție de alloxan (5%), iar alga a fost administrată câte 4 ml/șobolan peroral. Testarea glucozei în sânge a fost determinată cu glucometrul „On Call Pluss”, indicii hematologici cu ajutorul analizorului hematologic ERMA PCE 210.

Rezultatele obținute au determinat instalarea diabetului experimental prin majorarea concentrației de glucoză în lotul cu diabet. La administrarea extrasului apos din *Calothrix sp.* pe fundalul diabetului experimental, s-a observat o reducere a nivelului glucozei în sânge, a cărui valoare se apropie de limitele normei. Deci, putem menționa că extrasul apos din *Calothrix sp.* posedă particularități specifice și benefice, de acțiune biostimulatoare asupra insulelor pancreatice, efect demonstrat prin proprietatea sa de hipoglicemiant.

În urma experiențelor efectuate, am observat schimbări semnificative în numărul leucocitelor din sânge în cadrul lotului Alloxan – $9,22 \cdot 10^9$ /l în comparație cu lotul martor al cărui număr de leucocite

ȘTIINȚE ALE NATURII ȘI EXACTE

Biologie și Pedologie

este $6,07 \cdot 10^9$ /l. La administrarea extrasului apos din *Calothrix sp.* pe fundalul diabetului alloxanic, se observă normalizarea acestui indice – $8,17 \cdot 10^9$ /l. Acest lucru se datorează substanțelor biologice active, care măresc considerabil capacitatea de rezistență a organismului față de modificările survenite pe fundalul acestei patologii. Diabetul experimental provoacă, de asemenea, creșterea numărului de monocite și granulocite în sânge – $2,12 \cdot 10^9$ Mo/l și $2,7 \cdot 10^9$ Gr/l în comparație cu lotul martor – $0,97 \cdot 10^9$ Mo/l și, respectiv, $1,15 \cdot 10^9$ Gr/l. Astfel, creșterea numărului de monocite și granulocite indică prezența disfuncțiilor sangvine și instalarea diabetului. Acțiunea imunomodulatoare a extrasului apos din *Calothrix sp.* se evidențiază în loturile mixte, unde valoarea acestor indici se apropie de normă – $1,82 \cdot 10^9$ Mo/l și $1,82 \cdot 10^9$ Gr/l. Schimbări semnificative în numărul limfocitelor nu s-au evidențiat, totuși în diabetul alloxanic s-a observat o tendință de majorare a acestui indice – $4,85 \cdot 10^9$ Ly/l în comparație cu celelalte loturi – $3,95 \cdot 10^9$ Ly/l (martor), $4,42 \cdot 10^9$ Ly/l (mixt).

Concluzii. Diabetul zaharat afectează toate organele și sistemele de organe, printre care și sistemul sangvin – cele mai sensibile primar fiind leucocitele. Evoluția dereglărilor indicilor leucocitari se exprimă prin creșterea numărului de monocite, granulocite și limfocite. Administrarea extrasului apos din *Calothrix sp.*, datorită proprietăților sale hipoglicemice și imunomodulatoare, mărește considerabil capacitatea de rezistență, prin reorganizarea leucocitară în modificările survenite pe fundalul diabetului alloxanic.

Referințe:

1. BACALOV, Iu., CRIVOI, A., ENACHI, T. *Diabetul alloxanic (experimental). Îndrumar instructiv-metodic.* Chișinău, 2007, pp. 22-25.
2. MINCU, I. *Diabetul zaharat și sângele.* București: Viața medicală, 1978, pp.225-247.
3. TROFIM, A., ȘALARU, V., ZOSIM, L., DOBROJAN, S., DONȚU, N., STRATULAT, I., SEMENIUC, E. Cyanobacterium *Calothrix Elenkinii* Kossinsk. – a promising source of bioactive compounds. In: *International Scientific conference on Microbial biotechnology.* Ediția a 3-a, 2016, p. 159.

Recomandat

Aurelia CRIVOI, dr. hab., prof. univ.

Iurie BACALOV, dr., conf. univ.

**UTILIZAREA METODELOR MOLECULAR-GENETICE
PENTRU STUDIUL UNOR SPECII DE COLEOPTERE
ÎN REPUBLICA MOLDOVA**

Sorina ISTRATI, studentă, Facultatea Biologie și Pedologie

Coleopterele (Insecta, Coleoptera) reprezintă unul dintre cele mai numeroase ordine din regnul animal, cu o varietate extraordinară de specii care populează toate regiunile biogeografice, cu excepția Antarcticii continentale. Fauna mondială a coleopterelor constituie cca 400 mii de specii descrise, însă numeroase specii de coleoptere așteaptă încă a fi descoperite și descrise. Necesitatea pregătirii specialiștilor în taxonomie crește odată cu intensificarea efectelor adverse, ale activității umane și schimbărilor climatice asupra biodiversității. Rata de extincție a speciilor este estimată la mii, chiar zeci de mii de specii anual [6]. Cunoașterea incompletă a biodiversității globale, numărul insuficient de experți și distribuția lor dezzechilibrată pe glob a condus la apariția așa-numitului „impediment taxonomic”. Printre limitările metodelor clasice de identificare a speciilor, sunt menționate: lipsa mijloacelor taxonomice, în special a celor pentru identificarea stadiilor imature ale multor specii, timpul consumat pentru identificare, plasticitatea fenotipică a caracterelor folosite pentru recunoașterea speciilor care duce la identificări incorecte ș.a. [3]. Aceste dificultăți pot fi soluționate prin utilizarea metodelor molecular-genetice, și anume, ADN barcoding. Secvențele ADN barcoding-ul reprezintă segmente scurte ale genomului, utilizate pentru identificarea speciilor, pentru animale acestea reprezintă un segment de aproximativ 650 pb din capătul 5' al genei mitocondriale care codifică subunitatea I a citocromoxidazei c (COI) [4]. ADN barcoding-ul este un instrument aplicat pentru studiul biodiversității, care permite identificarea obiectivă a speciilor de către taxonomiști experți și nonexperți.

Scopul studiului de față a constat în caracterizarea diversității coleopterelor în zona de stepă a Republicii Moldova cu utilizarea metodelor molecular-genetice. Zonele de stepă din R. Moldova fac parte din ecosistemul unic de stepă eurasiatică, acestea susțin o floră

ȘTIINȚE ALE NATURII ȘI EXACTE

Biologie și Pedologie

și faună bogată, oferind servicii ecosistemice de neprețuit. Totodată, stepele sunt puțin implicate în rețeaua de arii protejate și degradarea lor continuă. Comunitățile de coleoptere din stepele Republicii Moldova sunt puțin studiate.

Insectele adulte au fost colectate în perioada lunilor mai-iulie 2017 în 6 localități din nordul și sudul Republicii Moldova. Pentru colectarea insectelor, au fost utilizate metode clasice entomologice [2]. Insectele au fost transportate în laborator în eprubete de plastic sterile, cu alcool etilic de 96% și plasate individual în cutii de plastic. Extragerea acizilor nucleici a fost efectuată folosind kit-ul de reactivi Qiagen. Amplificarea ADN s-a realizat cu utilizarea perechii de primeri LepF1 și LepR1 [5]. Produsul PCR apoi expediat pentru secvențiere către laboratorul StarSEQ Germania. Secvențele regiunii ADN barcoding obținute au fost analizate folosind instrumentul BLAST [1] și baza de date NCBI GenBank. Criteriile utilizate pentru identificare au fost: gradul de suprapunere al secvențelor obținute cu cele din baza de date mai mare de 80%, similaritate la nivel de specie 99-100% și la nivel de gen 94-98%.

Ca rezultat al cercetărilor efectuate, cu utilizarea primerilor universali LepF1 și LepR1, a fost obținut produsul amplificării genei COI mitocondriale pentru 93% din exemplarele investigate. Au fost obținute succesiunile nucleotidice pentru 26 de specimeni, aparținând la 5 familii, 7 genuri și 10 specii. Dintre exemplarele de coleoptere investigate, 19 au fost identificate la nivel de specie, 4 la nivel de gen, iar 3 specimeni nu au putut fi identificați până la nivel de gen sau specie folosind baza de date NCBI GenBank. Exemplarele care nu au fost identificate la nivel de specie urmează a fi identificate folosind metodele clasice morfologice. Secvențele obținute vor fi depuse în bazele de date internaționale și vor completa biblioteca internațională de secvențe ADN barcoding. Tehnica ADN barcoding este un instrument molecular util, care face procedura de identificare a speciilor mai rapidă, în special pentru cei care nu sunt specialiști în taxonomie clasică, favorizând caracterizarea diversității coleopterelor. Această tehnică urmează a fi valorificată în scopul de a ușura munca taxonomiștilor clasici, a facilita cooperarea la nivel internațional, fa-

voriza descoperirea și descrierea speciilor, monitoriza și păstra biodiversitatea.

Referințe:

1. ALTSCHUL, S.F., GISH, W., MILLER, W., MYERS, E.W. and LIPMAN, D.J. Basic local alignment search tool. In: *J. Molec. Biol.*, 1990, no. 215 (3), pp. 403-410.
2. BACAL, S., COCÎRȚA, P. și MUNTEANU, N. *Metode și echipament de colectare a artropodelor*. Chișinău: AȘM, 2014. 88 p.
3. BHAVISTA, P.S. and VRINDA, S.T. DNA barcoding and traditional taxonomy: An integrated approach for biodiversity conservation. In: *Genome*, 2017, pp. 5-6.
4. HEBERT, P.D., CYWINSKA, A., BALL, S. L. and DEWAARD, J.R. Biological identifications through DNA barcodes. In: *The Royal Society*, 2003, pp. 313-314.
5. HEBERT, P.D., PENTON, E., BURNS, J., JANZEN, D. and HALL-WACHS, W. Ten species in one: DNA barcoding reveals cryptic species in the neotropical skipper butterfly *Astraptes fulgerator*. In: *PNAS*, 2004, vol. 101, no.41, pp. 14812-14817.
6. WILSON, E.O. What is Nature Worth? Part 1. In.: *Span*. Part 1: ZLIV-4, pp. 54-57; Part 2: XLIV, pp. 23-29.

Recomandat

Anna MOLDOVAN, lector univ.

Natalia MUNTEANU-MOLOTIEVSKIY, dr., conf. cercet.

REGULI DE FORMARE A LOTURILOR DE SEMINȚE FORESTIERE

Irina MICȘANSCHI, studentă, Facultatea Biologie și Pedologie

Producerea semințelor forestiere, în scopuri forestiere, este o activitate foarte importantă pentru realizarea de plantații forestiere. În același timp, personalul trebuie să aibă specializarea corespunzătoare. Punerea în aplicare a activității de producere a semințelor forestiere este dictată de cadrul organizatoric și legal caruia-i revine sarcina de a coordona toate etapele specifice legate de producerea și punerea pe piață a acestora. Scopul producerii semințelor forestiere constă în menținerea purității varietale a speciilor forestiere aflate în cultură,

cât și a performanțelor tehnologice și de productivitate, manifestate de acestea fiind un proces de ameliorare continuu [1]. Până în anul 2014, în ramura silvică din Republica Moldova, pentru producerea semințelor forestiere au fost utilizate standardele elaborate din timpul URSS. Odată cu semnarea Acordului de Asociere dintre Republica Moldova și Uniunea Europeană, producerea semințelor forestiere se face pe baza noilor standarde aprobate de Institutul de Standardizare din Moldova.

Scopul acestei lucrări constă în descrierea principalelor aspecte ce țin de regulile de formare a loturilor de semințe forestiere conform standardului SM SR 1808:2014 „Semințe de arbori și arbuști pentru culturi forestiere. Reguli de eșantionare” [2]. În ceea ce privește formarea loturilor de semințe după acest standard, s-au generat o serie de schimbări asupra terminologiei utilizate, a masei loturilor și a masei eșantioanelor pentru arbori și arbuști forestieri și a formularelor utilizate față de standardul GOST 13056.1-67 „Семена деревьев и кустарников. Отбор образцов”, elaborate din timpul URSS [3].

Prin urmare, un lot de semințe, conform standardului SM SR 1808:2014 nominalizat constituit la recoltare este definit ca o cantitate de semințe omogenă din punctul de vedere al identității botanice (specie, subspecie sau varietate) și genetice, obținut dintr-o singură unitate-sursă, într-un singur an de producție. Greutatea maximă a loturilor, conform standardului sus-amintit este precizată în Anexa A și poate fi depășită cu maximum 5%. Sunt considerate loturi mici cele a căror mărime este egală sau mai mică decât 1% din masa maximă indicată în Anexa A a standardului [2].

Pentru fiecare lot de semințe, unitatea care recoltează întocmește un certificat de proveniență, care însoțește conurile, fructele sau semințele în tot procesul lor de prelucrare, păstrare, semănare, respectiv de scoatere, livrare și plantare a puiștilor. Certificatul de proveniență este un formular cu regim special. Obținerea buletinului de analiză care confirmă calitatea semințelor se face prin prelevarea eșantionului de laborator de către eșantionator și expedierea la laboratorul de încercări. Eșantionoul – persoana instruită și cu experiență în eșantionare, este responsabil de respectarea regulilor specificate în standardul SM SR 1808:2014 „Semințe de arbori și arbuști pentru culturi forestiere. Reguli de

eșantionare”. Trebuie să fie independent de orice interes comercial care ar putea influența corectitudinea eșantionării, iar eșantionarea pentru obținerea buletinului de analiză se executată în prezența beneficiarului.

Condițiile pe care trebuie să le îndeplinească lotul de semințe, conform standardului SM SR 1808:2014 „Semințe de arbori și arbuști pentru culturi forestiere. Reguli de eșantionare”, sunt:

- să provină dintr-o unitate-sursă din care se formează unul sau mai multe loturi;
- să fie identificabil printr-un număr de referință, atribuit oficial;
- să fie omogen din punctul de vedere al identității și al condițiilor de calitate și uniform din punctul de vedere al aspectului seminței, al tipului de ambalaj, al greutateii ambalajelor sau al numărului de semințe în ambalaj;
- să fie marcat, pentru identificare în depozit, printr-un sistem acceptat de comun acord cu Agenția Moldsilva.

Pe toată durata procesului de producție, producătorul fiecărui lot de semințe este obligat să asigure identitatea și identificarea acestuia, prin schițe, după caz, plăci indicatoare, etichete.

După producerea materialului forestier de reproducere, producătorul completează, pentru fiecare lot, în Registrul de evidență propriu, datele de identificare pentru lotul obținut din materialul de bază aprobat. La livrarea semințelor, total sau parțial, se emite și se eliberează copii de pe certificatul de proveniență original, aceste copii însoțesc semințele până la ultimul beneficiar. Certificatul de proveniență original rămâne întotdeauna la unitatea care recoltează semințele.

În concluzie, regulile de formare a loturilor de semințe forestiere, conform noului standard aprobat, contribuie substanțial, calitatea evidenței activității de producere a semințelor forestiere.

Referințe:

1. GUMENIUC, Ia. *Seminologie și pepiniere silvice*. Chișinău, 2006. 171 p.
2. *** SM SR 1808:2014 „Semințe de arbori și arbuști pentru culturi forestiere. Reguli de eșantionare”.
3. *** GOST 13056.1-67 „Семена деревьев и кустарников. Отбор образцов”.

*Recomandat
Gheorghe FLORENȚĂ, dr., lector. univ.*

CHIMIE ŞI TENNOLOGIE CHIMICĂ

РАЗРАБОТКА РЕЦЕПТУРЫ ПРОДУКТА ДЛЯ УВЕЛИЧЕНИЯ, ПИТАНИЯ И УВЛАЖНЕНИЯ ГУБ

*Алёна КОВАЛЬЧУК, студентка, факультет химии
и химической технологии*

В XXI веке значение красоты сложно переоценить: мы встречаем её везде, каждый стремится стать красивее, из-за чего индустрия красоты набирает всё большие обороты. Одной из наиболее обширных сфер «beauty» индустрии является индустрия косметики. Именно благодаря ей мы можем становиться красивее без инъекций, походов к косметологу, а не редкость – и к хирургу. На сегодняшний день вновь ценится естественность. Брови можно подрисовать, тон нанести, ресницы накрасить, но что, если природа не наградила пухлыми губами? Не так давно косметические марки принялись за выпуск такой категории продуктов, как пламперы. Их цель – реальное увеличение объема губ, и не только визуальный эффект, как от блесков, а воздействие особенных компонентов изнутри, которые «заполняют» кожу губ влагой или стимулируют кровообращение.

Изучение состава известных марок, принципа действия необходимых веществ позволило разработать рецептуру исключительно из натуральных ингредиентов.

Всё многообразие пламперов можно разделить на:

1) действующие как раздражители, действие их напоминает укус пчелы при котором участок кожи опухает. К ним относятся продукты, в состав которых входит корица, капсаицин, кофеин, ментол и имбирь, а также ниацин, который расширяет кровеносные сосуды, и витамин B₆, который стимулирует кровообращение;

2) действующие гораздо медленнее, однако с более длительным эффектом. Это продукты, стимулирующие выработку коллагена и эластина, естественных волокон кожи. В состав таких средств входят палмитоил трипептид, олигопептиды и различные аминокислоты.

Поскольку действие пламперов основано на простейших натуральных ингредиентах, приготовить их не так сложно. В

основу можно взять коричневое масло, красный перец, ментоловое масло или масло перечной мяты, пчелиный воск, масло витаминов В₃ и В₆. Для того чтобы уменьшить неприятное ощущение жжения и увлажнить кожу губ, к смеси можно добавить мед, оливковое или кокосовое масло, масло жожоба или любое другое растительное масло [1].

Помимо смеси активных веществ, в качестве активного вещества используется гиалуронат натрия и трипептид GHK (Tripeptide-1). Трипептид был заменен на экстракт имбиря, а для основы использовались натуральные масла и консерванты.

Гиалуроновая кислота заполняет пространство между волокнами коллагена, образующими полимерную сеть, которая действует как желеобразная среда, выполняющая поддерживающую и связывающую функцию. Гиалуроновая кислота широко используется в косметике как главный увлажнитель кожи ввиду главных её качеств: возможности связывать воду и свойства образовывать пленку [2].

Имбирь также играет роль активного компонента, так как в имбире содержится гингерол и шогаол, которые отвечают за жгучие свойства имбиря и как следствие – за прилив крови к губам при использовании продукта с их содержанием. Помимо этого, гингерол оказывает антисептическое, тонизирующее и противовоспалительное действие.

Основу плампера создает кокосовое масло, которое содержит большое количество насыщенных и ненасыщенных кислот, благодаря чему масло обладает смягчающим, питательным и увлажняющим действием, а витамины А и Е стимулируют обновление клеток и делают увлажнение более интенсивным.

Необработанный пчелиный воск обладает смягчающим, питательным и противовоспалительным действием. Он образует на губах защитную пленку, которая замедляет процесс обезвоживания и старения кожи.

Масло ши проявляет антиоксидантное и регенерирующее действие, стимулирует синтез коллагена, а также, ввиду наличия коричневой кислоты и витамина Е, обладает солнцезащитным эффектом, защищая от свободных радикалов и УФ-лучей.

Было добавлено и какао-масло, так как оно очень стабильно и увеличивает срок годности продукта, смягчает кожу губ и насыщает их питательными веществами.

Витамин С играет роль антиоксиданта и препятствует преждевременному старению, а витамин Е замедляет процессы старения и ускоряет выработку эластиновых волокон и коллагена, увлажняет кожу, восстанавливая водный баланс и предотвращая шелушение.

Полученный продукт обладает ожидаемым эффектом, но требует доработки и качественного анализа.

Литература:

1. Пламперы: все, что нужно знать. True-Lady, ©2017 [цитировано 02.03.2020]. Доступно на сайте: <https://true-lady.ru/kosmetika/plampery-13>
2. Товар Hilurlip™. Интернет-магазин Aroma Vita, ©2015 [цитировано 02.03.2020]. Доступно на сайте: https://aroma-vita.com.ua/store/kosmeticheskie_ingredienty/hilurlip

Рекомендовано
Мария КУЛЯ, преподаватель

**UNGUENT DE TIP EMULSIE CU PROPRIETĂȚI
ANTISEPTICE PE BAZĂ DE PEROXID DE HIDROGEN
ȘI ULEI DIN SÂMBURI DE PIERSICI**

*Carolina GRIGORAȘ, studentă, Facultatea Chimie
și Tehnologie Chimică*

Sănătatea unei persoane constituie un element esențial din viața acesteia. Pielea, reprezentând cel mai mare organ al corpului uman, necesită o atenție sporită, pentru aceasta este vital a realiza totalitatea măsurilor de îngrijire adecvată, evitând apariția unor boli și conferind pielii un aspect estetic. Stratul de impurități care se acumulează pe suprafața epidermului împiedică desfășurarea normală a funcțiilor acesteia. Pentru a anihila multiplicarea microorganismelor din stratul de impurități și a menține starea de sănătate a tegumentului, este absolut necesară alegerea corectă a unei forme farmaceutice sau cosmetice,

în funcție de starea fiziologică a pielii. Indiferent de tipul pielii, hidratarea este foarte importantă pentru menținerea sănătății acesteia, fisurile din piele reprezentând adevărate cuiburi pentru microorganisme, iar transportul către și dinspre aceste fisuri realizându-se foarte ușor.

În acest sens, a fost preparat un unguent de tip emulsie cu proprietăți antiseptice care are capacitatea de a împiedica multiplicarea sau inhiba activitatea microorganismelor sau a altor germeni patogeni, fie prin distrugerea lor, pentru prevenirea sau limitarea infecției la nivelul pielii.

Pentru prepararea unguentului de tip emulsie cu proprietăți antiseptice, au fost respectate etapele de preparare, precum: topirea, dizolvarea, dispersarea, emulsionarea, omogenizarea și alegerea modului potrivit de preparare pentru forma farmaceutică propusă. Nu mai puțin important este și stabilirea unei recepturi potrivite, și studierea proprietăților componentelor unguentului, a substanței active și a excipienților.

Soluția de peroxid de hidrogen este o soluție limpede, incoloră, caustică, aproape fără miros, care se dizolvă în apă, etanol și eter în orice proporție. Formula de structură arată că cei doi atomi de oxigen sunt legați direct unul cu celălalt. Acest tip de legătură face molecula instabilă. Descompunerea peroxidului de hidrogen are loc cu degajarea oxigenului. Lumina, temperatura, mediul bazic și substanțele reductoare conduc la descompunerea peroxidului de hidrogen. Pentru a împiedica sau a diminua acest proces, la soluțiile de peroxid de hidrogen se adaugă diferiți stabilizanți – pirofosfatul de sodiu $\text{Na}_2\text{P}_4\text{O}_7$, acizi – uric, salicilic, barbituric și antifebrină. Preparatul farmaceutic conține ca stabilizator antifebrina. Uleiul din sâmburi de piersici este un ulei vegetal obținut prin presarea la rece, în compoziția chimică predominând trigliceridele monoacide ale acidului oleic (85%) și linoleic (12%), în cantități mici gliceridele acizilor palmitic și stearic.

Au fost stabilite cantitățile de substanțe medicamentoase și excipienți necesari pentru prepararea unguentului de tip emulsie. Toate operațiile au fost realizate în condiții aseptice pe tot parcursul etapelor de preparare, în conformitate cu cerințele înaintate de Farmacopeea de Stat. Ca rezultat, a fost preparat un unguent de tip emulsie cu proprietăți antiseptice care are drept componente de bază peroxidul de

hidrogen și uleiul din sâmburi de piersic, cel din urmă manifestând efect emolient și cicatrizant.

Unguentul obținut se eliberează într-un vas, de culoare închisă.

Sănătatea pielii este strâns legată de respectarea regulilor de igienă. Prepararea unui unguent de calitate, necesită respectarea tuturor regulilor de preparare și condițiile de lucru sterile, în caz contrar, produsul poate cauza iritații, eczeme sau alergii, astfel producând efecte nedorite.

Referințe:

1. *Igiena pielii*. Academia.edu, ©2019 [citată 19.10.2019]. Disponibil: https://www.academia.edu/12724553/IGIENA_PIELII
2. DIUG, E., TRIGUBENCO, I. *Tehnologia medicamentelor în farmacie*. Chișinău: Universitas, 1992. 346 p.
3. CULEA, M. *Chimia farmaceutică, Lucrări practice (pentru specialitatea Tehnologia Produselor Cosmetice și Medicinale)* [online]. Chișinău: CEP USM, 2016 [citată 19.10.2019]. Disponibil: <http://chimie.usm.md/wp-content/uploads/2019/01/13.-CULEA-M.-Chimia-Farmaceutica.-Lucrari-practice.-Chisinau-CEP-USM-2016-229-p..pdf>
4. GURANDA, D. *Tehnologia medicamentelor extemporale, Lucrări practice (pentru studenții anului III facultatea de farmacie)* [online]. Chișinău: USMF, 2011 [citată 20.10.2019]. Disponibil: <https://teo.usmf.md/wp-content/blogs.dir/64/files/sites/64/2018/04/Indicatii-metodice-Tehnologia-medicamentelor-extemporale.pdf>
5. BOBEICA, V. *Farmacognozie specială: Note de curs. Partea 1*. [online]. Chișinău: CEP USM, 2018 [citată 20.10.2019]. Disponibil: <http://chimie.usm.md/wp-content/uploads/2019/01/12.-BOBEICA-V.-Farmacognozie-speciala.-Vol.-I.-Chisinau-CEP-USM-2018-161-p..pdf>
6. *Farmacopeea română. Ediția a-X-a* [online]. București: Editura Medicală, 1993. 660 p. [citată 20.10.2019]. Disponibil: <https://dokumen.tips/documents/farmacopeea-romana-editia-a-x-a.html>

Recomandat

Maria CULEA, lector univ.

**ИЗУЧЕНИЕ КООРДИНАЦИОННЫХ СОЕДИНЕНИЙ
МЕДИ (II) И БИСМУТА (III) С НЕКОТОРЫМИ
ТИОСЕМИКАРБАЗОНЫМИ И
АМИНОПОЛИКАРБОКСИЛАТНЫМИ ЛИГАНДАМИ**

*Александр СТРАТУЛАТ, студент, факультет химии
и химической технологии*

Онкологические заболевания являются второй из основных причин смерти в мире. Основная цель мировой науки – разработать препараты, проявляющие высокую биологическую активность при низком уровне токсичности. Тиосемикарбазоны представляют широкий спектр фармакологических противоопухолевых, противовирусных и антимикробных агентов [1]. Среди биологически активных металлокомплексов тиосемикарбазонов, наиболее эффективны медь(II) содержащие. Применение соединений висмута в химиотерапии заключается в их способности уменьшать побочные эффекты противоопухолевых препаратов (цисплатин) без влияния на их противораковую активность. С точки зрения биологической активности до сих пор были исследованы лишь гетерометаллические соединения Cu(II)-Bi(III) на основе тиосемикарбазона салицилового альдегида [2]. Целью данной работы явился синтез и исследование комплексных соединений сульфата меди(II) с тиосемикарбазонами 3-метокси и 5-хлор салицилового альдегида (H₂L), гетеролигандных соединений Cu(II) с этими же тиосемикарбазонами и аминополикарбоксилат (APC) ионами edta⁴⁻, cdta⁴⁻ и dtpa⁵⁻, а также гетерометаллических соединений Cu(II)-Bi(III) с вышеперечисленными тиосемикарбазонами и APC лигандами. Синтез проходил в несколько этапов по следующей схеме: на первом этапе из тиосемикарбазида и соответствующего производного салицилового альдегида был получен соответствующий тиосемикарбазон. Второй этап состоял в реакции полученного тиосемикарбазона и Cu₂APC, с получением гетеролигандного комплекса. На третьем этапе тиосемикарбазон, полученный в первой реакции, был добавлен в реакционную

смесь к $\text{Cu}[\text{Bi}(\text{APC})]_2$, и в результате были получены гетерометаллические комплексы с общими формулами $[\text{Cu}(\text{HL})\text{Bi}(\text{APC})]$ и $[\{\text{Cu}(\text{HL})\}_2\text{Bi}(\text{APC})]$. Структура синтезированных соединений была подтверждена по результатам элементного анализа и ИК спектроскопии.

Литература:

1. HAMEED, A., AL-RASHIDAB, M., UROOSC, M. et. al. Schiff bases in medicinal chemistry: a patent review. In: *Expert opinion on therapeutic patents*, 2017, 27, 1, pp.63-79.
2. GULEA, A., POIRIER, D., ROY, J. et. al. In vitro antileukemia, antibacterial and antifungal activities of some 3d metal complexes: Chemical synthesis and structure - activity relationships. In: *J. Enzym. Inhib. Med. Chem.*, 2008, no.23(6), pp.806-818.

Recomandat

Ion BULIMESTRU, dr., conf. univ.

**WATER-SOLUBLE METALLPHTHALOCYANINE
GRAFTED COPOLYMERS AND THEIR FURTHER
APPLICATION PERSPECTIVE**

Pavel ȚIULEANU, student, Facultatea Chimie și Tehnologie Chimică

Nowadays, due to many problems associated with various diseases, such as cancer, the optimization of the production and use of electricity and other types of household issues, polymer chemistry is gaining wider horizons for application. This study examined copolymers based on water-soluble forms of zinc phthalocyanine. Transition metal phthalocyanines are known to have pronounced photosensitive properties, which are used in the prevention of tumor diseases in PDT, and also manifest themselves as bactericidal agents in various compositional compounds with water-soluble polymers [2].

The beneficial qualities of phthalocyanines cannot be fully utilized due to their lack of solubility in various organic solvents, as well as its complete absence in water. This problem was solved by us after obtaining a water-soluble form of zinc phthalocyanine with a copolymer of

acrylic chloride and N-vinylpyrrolidone, which is non-toxic and soluble in water, which also allows us to suppose it to be used it in many areas of medicine, as well as to improve the properties we need, with the proposed formation of zinc tetravinyloxyphthalocyanine (Image) [1, 3].

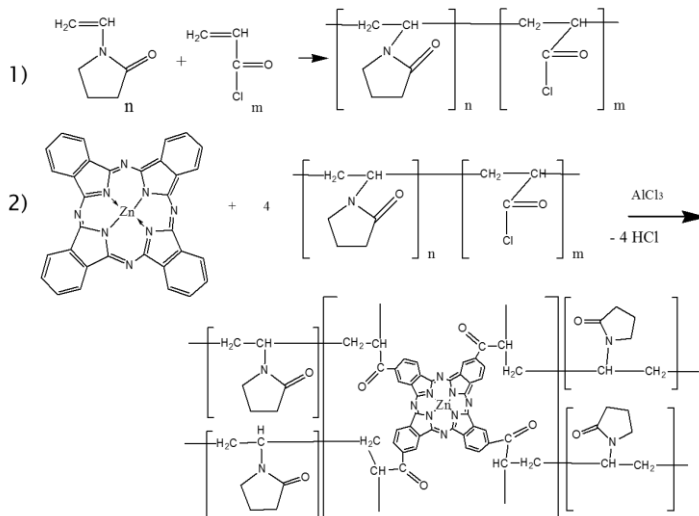

Image. Synthesis of the copolymer of N-vinylpyrrolidone with zinc vinyloxyphthalocyanine:

- 1) Synthesis of copolymer of N-vinylpyrrolidone and acrylic chloride;
- 2) Grafting the obtained polymer with zinc phthalocyanine

The obtained compound was tested with the prospect of using in PDT [4], but most important are studies of its bactericidal properties, carried out on some groups of bacteria, such as *S. Aureus*, *S. Epidermalis*, *S. Aeruginosa*, *Acinetobacter Baumannii*. Due to obtained water-solubility of compound, there are many further ways to study it, with the prospects of its use in medicine.

References:

1. ГОРБУНОВА, М.Н. Прикладные аспекты химии N-винилпирролидона и его полимеров. В: *Вестник Пермского федерального исследовательского центра*, 2012, №1.

2. ЛОБАНОВ, А.В. и др. Комплексы фталоцианинов железа и марганца с полимерами. Агрегационные свойства и биоцидная активность. В: *Вестник Казанского технологического университета*, 2015, №2.
3. ЦИУЛЯНУ, П.А. К вопросу синтеза и исследования сополимеров N-винилпирролидона, привитых фталоцианинами переходных металлов. В: *Материалы Международной конференции студентов, аспирантов и молодых ученых "Ломоносов-2019"*, секция "Химия", МГУ им. М.В. Ломоносова. Москва: Перо, 2019. [Электронное издание], с. 226.
4. TIULEANU, P., ROBU, S., PRISAKARI, V., FURTUNA, V., RUSNAC, R., POTLOG, T. Synthesis of New Zinc Phthalocyanine with Block Copolymers in Nanomedicine Applications. In: *Proceedings of ICNBM-2019*, September 18-21, 2019, Chisinau, Publishing: Springer Nature Switzerland AG, 2020, pp.727-730.

Recomandat

Ștefan ROBU, dr., conf. univ.

SINTEZA ȘI PROPRIETĂȚILE AZACHALCONELOR – PRECURSORI AI COMPUȘILOR COMPLECȘI ȘI HETEROCICLICI

Natalia BAERLE, studentă, Facultatea Chimie și Tehnologie Chimică

Chalconele sunt considerate derivați ai flavonoidelor și izoflavonoidelor, în componența cărora există două inele aromatice conectate printr-un fragment de prop-2-en-1-onă [1]. Posibilitatea modificării naturii inelelor aromatice creează o varietate imensă de substanțe cu potențial de utilizare în industria farmaceutică și de producere a medicamentelor [2]. Scopul cercetării constă în obținerea tiosemicarbazonelor pe baza azachalconelor noi și complexarea compușilor obținuți cu metale 3 d, pentru cercetarea potențialului biologic al acestora.

Cea mai convenabilă metodă de sinteză a chalconelor este reacția clasică Claisen-Schmidt, care, în general, decurge cu un randament înalt [3]. Situația se schimbă radical în cazul în care are loc condensarea benzaldehidelor cu 2-acetilpiridina, deoarece reacția nu se oprește la etapa de obținere a azachalconei și este urmată de adiția Michael dintre azachalcona formată și carbanionul 2-acetilpiridinei.

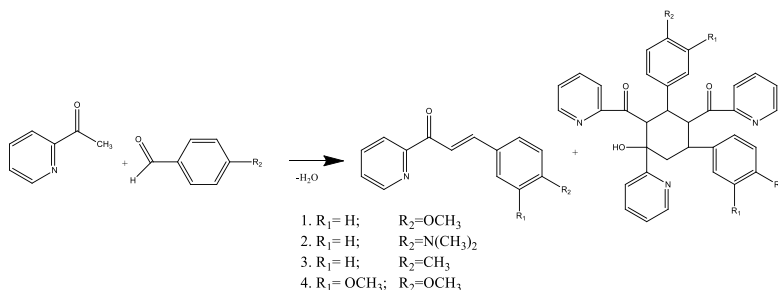

Schemă. Sinteza azachalconelor substituie pe baza 2-acetilpiridinei

Pentru obținerea azachalconelor fără produși secundari, a fost elaborată o nouă metodică de sinteză. Parametrii optimali includ mediul apos-alcoolic, temperatura de $0^{\circ}C$, și picurarea soluției apoase de KOH. Respectând condițiile enumerate, pe baza 2-acetilpiridinei au fost sintetizate 4 azachalcone, structura cărora a fost confirmată prin metode spectrale: 1H -RMN; ^{13}C -RMN; IR.

În următoarea etapă a fost realizată reacția de condensare dintre azachalcona (1) și 4-ciclohexiltiosemicarbazida, cu scopul de a sintetiza tiosemicarbazone noi, cu toxicitate redusă și selectivitate față de celulele tumorale. Pentru tiosemicarbazona N-ciclohexil (4-metoxifenil) a azachalconei a fost posibilă investigarea structurală cu ajutorul difracției cu raze X pe monocristal:

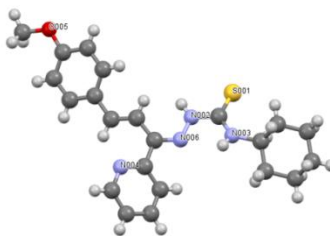

Fig. Structura moleculară a ligandului HL

Studiile arată că activitatea anticancerigenă este mai mare pentru complexii metalici decât pentru moleculele organice (liganzi) aproximativ de 5-10 ori, mecanismul de inhibiție al proliferării celulelor de

cancer fiind unul bazat pe interacțiunea dintre metal și enzimă [5]. Tiosemicarbazona obținută a fost folosită pentru obținerea compușilor complecși ai cuprului pe baza sării $\text{Cu}(\text{NO}_3)_2 \cdot 3\text{H}_2\text{O}$. Structura monocristalelor compusului complex $[(\text{Cu}(\text{L})\text{NO}_3)_2]$ a fost cercetată cu ajutorul razelor.

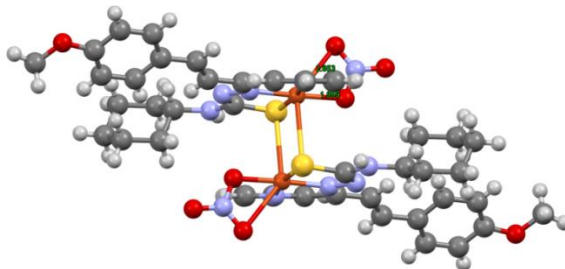

Fig. Structura moleculară a compusului complex $[(\text{Cu}(\text{L})\text{NO}_3)_2]$

Referințe:

1. ROZMER, Z., PERJÉSI, P. Naturally occurring chalcones and their biological activities. In: *Phytochemistry Reviews*, 2016, vol. 15, no. 1, pp. 87-120.
2. PIEROTTIM, A. The molecular understanding of cancer: from the unspeakable illness to a curable disease. In: *Ecancer medical science*, 2017, 11:747.
3. NOWAKOWSKA, Z. Structural assignment of stilbenethiols and chalconethiols and differentiation of their isomeric derivatives by means of ^1H - and ^{13}C -NMR spectroscopy, 477-485, 2005, 10.1081/SL-200062816.
4. BOTNARU, M., RUSNAC, R., BAERLE, N., ȚAPCOV, V., ȘOVA, S., GULEA, A. Sinteza tiosemicarbazonelor noi pe baza unor azachalcone. În: *Rezumate ale comunicărilor. "Științe ale naturii și exacte"*. Chișinău: CEP USM, 2019, pp. 220-222.
5. GULEA, A. Noi inhibitori de proliferare a celulelor de cancer. În: *Aka-demos*, martie 2013, pp. 102-106.

Recomandat
Maria BOTNARU, dr., conf. univ.

COMBINAȚII COODINATIVE ALE Cu(II) ȘI Fe(II, III)
CU LIGANZI ÎN BAZA TERȚ-BUTIL
TIOSEMICARBAZONELOR ALE
DERIVAȚILOR 2-FORMILPIRIDINEI

Virginia RUSU, studenta, Facultatea Chimie și Tehnologie Chimică

Conform ultimelor estimări deja în anul, 2030 principala cauză a decesurilor mondiale vor fi bolile de cancer. La etapa actuală problema constă în sinteza unor noi agenți de inhibare a proliferării celulelor de cancer, eficienți și mai puțin toxici [1]. Tiosemicarbazonele și combinațiile coordinative ale acestora cu metalele 3d au atras atenția cercetătorilor datorită proprietăților biologice pronunțate. Combinațiile coordinative ale Cu(II) și Fe(II, III) cu tiosemicarbazone reprezintă o clasă importantă de compuși care au fost propuse ca agenți anticancerigeni cu mai puține efecte secundare decât cisplatina [1]. Capacitatea azotului piridinic de a forma legături de hidrogen cu ADN, în funcție de poziția sa în inel, a fost determinată din calcule teoretice. Măsurătorile experimentale ale proprietăților antiproliferative au demonstrat că moleculele ce conțin azot în inelul piridinic în poziția α au activitate de 1000 de ori mai mare față de pozițiile β și γ [2].

În lucrarea dată a fost urmărit scopul de a obține combinații coordinative noi ale Cu(II) și Fe(II, III) cu terț-butiltiosemicarbazona 2-formilpiridinei (HL), 2-acetilpiridinei (HL¹) și 2-benzoilpiridinei (HL²) și de a cerceta proprietățile biologice ale acestora.

Pentru atingerea scopului propus, a fost efectuată sinteza liganzilor conform schemei de reacție:

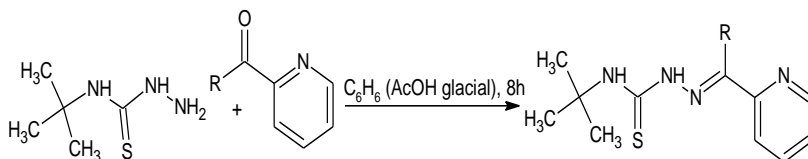

R = H, CH₃, C₆H₅

Fig. Schema de sinteză a liganzilor

În cazul când $R = H$ (HL) reprezintă un solid microcristalin de culoare albă cu t_{top} este de 122-123⁰C, $\eta = 91\%$, $R_f = 0,51$.

În cazul când $R = CH_3$ (HL¹) sedimentul depus la fundul vasului este de culoare albă, având t_{top} de 130-131⁰C, $\eta = 84\%$, $R_f = 0,46$.

În cazul $R = C_6H_6$ (HL²) sedimentul depus este de culoare albă, cristalină, aciformă, cu t_{top} de 140-141⁰C, $\eta = 98,7\%$, $R_f = 0,49$.

În urma interacțiunii soluției etanolice ale tiosemicarbazonelor date cu sărurile de Cu(II) și Fe(II, III), în raport molar de 1:1 și, respectiv, 2:1 au fost sintetizați compușii complecși.

Compoziția și structura combinațiilor coordinative a fost stabilită cu ajutorul analizei elementelor, spectroscopiei IR, ¹H RMN și difracției cu raze X.

În spectrele infraroșii ale combinațiilor coordinative dispar benzile de absorbție $\nu(C=S)$ din domeniul 1251-1257 cm^{-1} , iar benzile $\nu(S-H)$ în domeniul 2500-2700 sunt absente, ceea ce denotă că la coordonare liganzii trec în formă tiolică și se deprotonează. Modul de coordonare a ligandului la metal este sugerat de benzile de absorbție $\nu(M-N)$ și $\nu(M-S)$ din domeniile 467-519 cm^{-1} și, respectiv, 370-430 cm^{-1} , acestea denotă faptul că ligandul coordonează la metal ca ligand tridentat, prin intermediu atomilor de azot azometinic și piridinic, dar și a sulfului tiolic.

Au fost cercetate proprietățile antimicrobiene și antifungice ale complecșilor sintetizați față de diferite specii de fungi și diferite specii de bacterii gram pozitive și gram negative.

O activitate antifungică pronunțată față de specia *Criptococcus neoformans* o manifestă combinațiile coordinative cu codul de sinteză RV-28, RV-29. Compușii respectivi depășesc caracteristicile furacilinei de 1,7, respectiv, de 3,3 ori. Compușii cu codul de sinteză RV-25; 26; 27; 28 manifestă o activitate antifungică pronunțată față de fungi din clasa *Candida albicans*. Activitatea acestora este similară sau depășește de câteva ori caracteristicile Fluconozolului. Activitatea antimicrobiană față de bacteriile gram pozitive, a fost realizată față de speciile *Bacillus cereus* și *Staphylococcus aureus*. Majoritatea combinațiilor coordinative sintetizate manifestă proprietăți biologice pronunțate față de aceste specii. O activitate antimicrobiană pronunțată față de bacteriile gram negative din specia *E.coli* manifestă combina-

țiile coordinative cu codul de sinteză RV-14; 20; 33. Compușii respectivi depășesc de 2-4 ori caracteristicile medicamentului *Amicacina*.

Referințe:

1. SANDHAUS, Shayna, TAYLOR, Rosella, EDWARD, Tiffany. A novel copper (II) complex identified as a potent drug against colorectal and breast cancer cells and as a poison inhibitor for human topoisomerase. In: *Inorganic Chemistry Communications*, 2016, vol.64, pp. 45-49.
2. GULEA, Aurelian. Noi inhibitori de proliferare a celulelor de cancer. În: *Inovare, Cultură și Artă Akademos*, 2013, nr. 1 (28), pp.102-107.

Recomandat

Aurelian GULEA, dr. hab., prof. univ., acad.

SINTEZA ȘI ANALIZA FTIR A N-[TIOSEMICARBAZONEI-2-BENZOILPIRIDINEI], DERIVAT NOU AL 5-METIL-4-FENIL-4H-1,2,4-TRIAZOL-3-TIOLULUI

Liliana ȘERSCOV, studentă, Facultatea Chimie și Tehnologie Chimică

Tiosemicarbazonele sunt derivați ai tiosemicarbazidelor, obținuți prin condensarea acestora cu compuși carbonilici. Ele sunt intermediari pentru sintetizarea substanțelor farmaceutice și biologice, fiind extrem de utilizate în domeniul chimiei medicale. Activitatea lor biologică se află în mare dependență de substituții (radicali) folosiți. Literatura de specialitate evidențiază o serie de activități biologice, precum: antitumorale, antimalarice, antivirale, antibacteriene, antifungice, antiinflamatorii, anticonvulsante și anticancer ale unor tiosemicarbazone heterociclice [1]. Din aceste considerente scopul lucrării a fost sinteza unei N-[tiosemicarbazone-2-benzoilpiridinice] noi în baza 5-metil-4-fenil-4H-1,2,4-triazol-3-tiolului, cu o ulterioară posibilitate de a fi utilizată în calitate de ligand polidentat în formarea complexelor coordinativi. Precum a fost menționat, activitatea biologică a tiosemicarbazonelor este în funcție de substituții folosiți și pentru posibila îmbunătățire a unor bioactivități. Ca substituent în poziția N-4 a tiosemicarbazidei a fost folosit fragmentul 1,2,4-triazolic, care are o diversificată eficiență terapeutică, dintre care: antidepresantă (*Nefazodone*, *Aprepitant*) și fungicidă (*Voriconazole*, *Terconazole*, *Flucona-*

zole). Luând în considerație faptele menționate, obținerea compușilor noi ce conțin inelul 1,2,4-triazol este o topică actuală în chimia medicală. De asemenea, în literatura de specialitate este evidențiat faptul că substituenții în poziția N-1 a tiosemicarbazonei ce conțin inele heterociclice hexaatomice sau heptaatomice micșorează toxicitatea și îmbunătățesc activitatea biologică a acestora, motiv pentru care tiosemicarbazida a fost condensată cu fenil(piridin-2-il)metanonă. Pentru atingerea scopului propus, ca substanță inițială a fost folosită *p*-nitroanilina, care ulterior a fost trecută prin 11 etape de sinteză, mai jos fiind atașată schema generală de sinteză a tiosemicarbazonei H₂L.

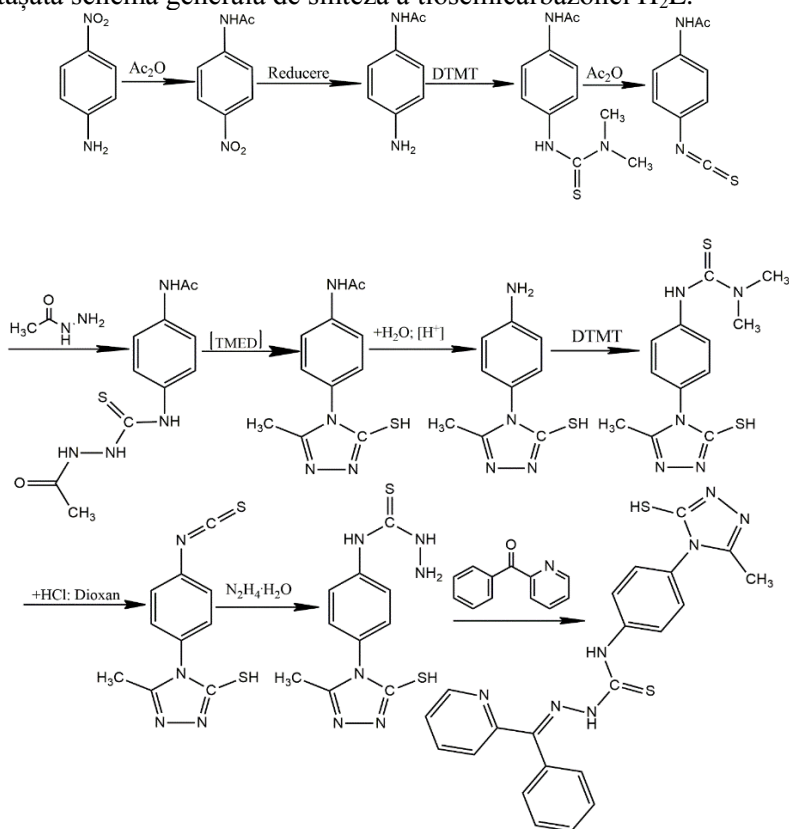

Schema generală de sinteză a tiosemicarbazonei H₂L

A fost obținut un compus nou (*E*)-N-(4-(3-mercapto-5-metil-4H-1,2,4-triazol-4-il)fenil)-2-(fenil(piridin-2-il)metilen)hidrazinocarbotioamidei, puritatea căruia a fost determinată cu ajutorul cromatografiei pe strat subțire, $R_f=0,81$ (benzen-izopropanol 2:1). FTIR, cm^{-1} : $\nu(\text{N}^4\text{H}/\text{N}^2\text{H})$ 3828.2, 3265.1; $\nu(\text{C-H, Ar})$ 3047.0; $\nu(\text{C-H, CH}_3)_{\text{as/si}}$ 2915.0, 2851.2; $\nu(\text{SH})$ 2749.5; $\nu(\text{C=N})_{\text{azometin}}$ 1588.9; $\nu(\text{C=N})_{\text{inel}}$ 1578.1; $\nu(\text{C=C})_{\text{inel}}$ 1322.4; $\nu(\text{C=S})$ 1279.4; $\nu(\text{N-N})_{\text{inel}}$ 1035.2; $\delta(\text{C=S})$ 869.2; (1,4-substituție aril) 831.2.

Referințe:

1. RIFAT JAWARIAA, M.M.Z. Synthesis, crystal structure analysis, spectral characterization and nonlinear optical exploration of potent thiosemicarbazones based compounds: ADFT refine experimental study. In: *Inorganica Chimica Acta*, 2019, no. 486, pp. 162-172.

Recomandat

Roman RUSNAC, cercetător științific, asistent univ.

STUDIUL OXIDĂRII A UNOR SULFAMIDE ÎN SISTEMUL $\text{S-H}_2\text{O}_2\text{-}h\nu$ ÎN MEDIU OMOGEN

*Edera BALAN, Cornelia NIRONES, studente,
Facultatea Chimie și Tehnologie Chimică*

Apele reziduale ale industriei farmaceutice sunt puternic poluate cu diferite preparate medicinale, care pot nimeri în sol și în apă, fiind o sursă puternică de poluare. Recent a apărut o direcție nouă de oxidare avansată a substanțelor nocive folosind agenți chimici omogeni și eterogeni, printre care se menționează și sistemele $(\text{Fe(II)})/\text{H}_2\text{O}_2/h\nu$ (foto-Fenton) care sunt capabile să oxideze compușii organici. Succesul acestui sistem constă în generarea radicalilor hidroxilici, care se formează la descompunerea H_2O_2 în mediul acid. Pe lângă acest fapt, fierul nu este toxic și poate fi eliminat din apele tratate prin metodele de coagulare, iar peroxidul de hidrogen este un oxidant pur din punct de vedere ecologic și se consumă practic total în procesul de degradare [1-2]. Introducerea iradierii accelerează procesul de oxidare în sistemul Fenton.

Sulfamidele – o clasă de antibiotice sintetice, care acționează bacteriostatic, adică au activitate în infecții cauzate de bacterii gram pozitive și gramnegative, unele protozoare (agenți patogeni ai malariei, toxoplasmoză), dar și proprietăți antimicrobiene cu spectru larg [3]. În lucrare au fost utilizați doi reprezentanți din clasa sulfamidelor – acetazolamida (AC) și ftalazolul (FL), structurile cărora sunt prezentate în schemă:

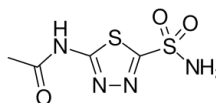
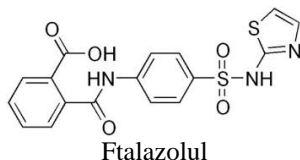

Ftalazolul

Acetazolamida

La prima etapă s-a indentificat absorbanta maximă a AC și FL, lungimea de undă maximă este $\lambda=266$ nm pentru AC și $\lambda=283$ nm pentru FL. Coeficienții de extincție determinați în condițiile menționate au valorile $\varepsilon=5.7 \cdot 10^3$ l/(mol·cm) și, respectiv, $\varepsilon=3,98 \cdot 10^3$ l/(mol·cm). Pentru studiul influenței peroxidului de hidrogen asupra oxidării preparatelor sub lampa de presiune înaltă «DPT-1000», a fost necesar în prealabil de estimat iradierea medicamentelor în sistemul S – hv. Concentrația preparatelor utilizate a variat între 10^{-4} - $2,5 \cdot 10^{-3}$ mol/l. Vitezele de degradare variază între 10^{-6} - $8 \cdot 10^{-6}$ mol/(l·min). Pentru o oxidare mai completă în sistem, a fost adăugat H₂O₂ în calitate de oxidant cu concentrația ce a variat între $1 \cdot 10^{-3}$ și $3 \cdot 10^{-3}$ mol/L. În prezența peroxidului se observă o oxidare mai intensivă ce este redată pe ex FL (Fig. 1).

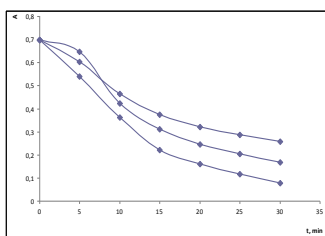

Fig. 1. Curbele cinetice de degradare în sistemul FL-H₂O₂-UV: [FL] = 0,002 M, [H₂O₂]= $1-3 \cdot 10^{-3}$ M

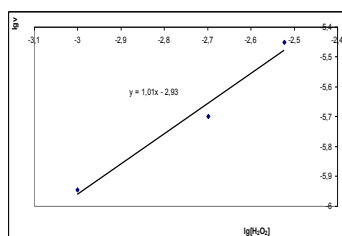

Fig. 2. Determinarea ordinului parțial de reacție în raport cu H₂O₂

A fost determinat că gradul de oxidare a preparatului constituie 64-90% la variația concentrației oxidantului de la $1 \cdot 10^{-3}$ mol/l până la $3 \cdot 10^{-3}$ mol/l. Prin metoda vitezelor inițiale a fost determinat ordinul parțial de reacție în raport cu oxidantul, care este de 0,42. (Fig 2). În mod asemănător variind concentrația FL, am determinat ordinul de reacție în raport cu acesta = 0,97.

Analiza datelor obținute ne-a permis să concluzionăm că procesul de fotoliză a Ftalazolului în prezența H_2O_2 constă din următoarele etape:

1. $S + hv \rightarrow S^*$ (starea excitată)
2. $H_2O_2 + hv \rightarrow 2 OH^*$
3. $S + OH^* \rightarrow P$
4. $OH^* + H_2O_2 \rightarrow HO_2^* + H_2O$

Prima reacție are viteză mică în comparație cu a 2-a, de aceea Ftalazolul se oxidează după reacția 3, pornind de la aceasta, se poate de concluzionat că la mărirea concentrației de H_2O_2 , se mărește probabilitatea reacției etapei a 4-a, ce duce la frânarea procesului de oxidare, de aceea folosirea concentrației mai mari de oxidant nu este rațională.

Referințe:

1. PEREZ-MOZA, M., GRAELLS, M., CASTELLS, G., AMIGO, J. Characterization of the degradation performance of the sulfamethazine antibiotic by photo-Fenton process. In: *Water Research*, 2010, no. 44, pp. 2533-2540.
2. СТРАЧУНСКИЙ, Л., КОЗЛОВ, С. *Сульфаниламиды. Современная антимикробная химиотерапия. Руководство для врачей*. Москва, 2002. 432 с.
3. Фталазол (Phthalazolium) [citat 12 februarie 2020]. Disponibil: https://www.rlsnet.ru/tn_index_id_5378.htm.

*Recomandat
Tatiana ISAC-GUȚUL, dr., conf. univ.*

SINTEZA ȘI STUDIUL UNOR DERIVAȚI AI PIRAZOLULUI POTENȚIAL BIOLOGIC ACTIVI

*Maria BUȘILĂ, studentă, Vladimir SADOHIN, masterand,
Facultatea Chimie și Tehnologie Chimică*

Bolile infecțioase prezintă o cauză serioasă a mortalității la nivel mondial. Rezistența antimicrobiană la agenții antimicrobieni reprezintă o amenințare enormă la adresa rasei umane fiind o preocupare globală de sănătate publică. Compușii heterociclici, datorită activității lor specifice, ar putea fi utilizați în tratamentul bolilor infecțioase prin proiectarea de noi medicamente [1]. Studiile de cercetare au indicat eficiența farmacologică remarcabilă a derivaților pirazolului (Fig. 1).

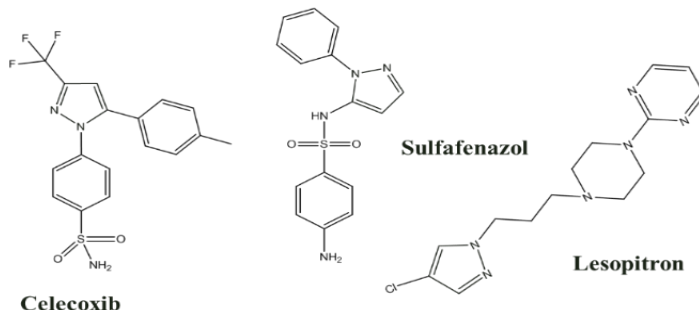

Fig. 1. Exemple de medicamente, care conțin ciclul pirazolic, aprobate de FDA

Pirazolul și derivații săi prezintă un interes aparte din cauza diversității activităților biologice.

În această lucrare, am avut ca scop obținerea unor semicarbazone ale 3-aryl-1-fenilpirazol-4-carbalhidei (Fig. 2). Fenilhidrazonele **2** au fost obținute în urma reacției de condensare dintre acetofenonele substituie **1** și fenilhidrazina, care au fost luate într-un raport echimolar, dizolvate în alcool etilic, iar amestecul obținut a fost refluxat timp de 2 h. Randamentul obținut variază între 80-90%. 3-Aril-1-fenil-1H-pirazol-4-carbalhidele **3** au fost sintetizate în urma tratării fenilhid-

razonei substituite **2** cu reactivul Vielsmeier, în raport molar 1:2. Reacția s-a efectuat la temperatura camerei timp de 24 h. Randamentul obținut este de 70-80% [2, 3].

Sinteza semicarbazonelor 3-aryl-1-fenilpirazol-4-carbaldehidelor **4** a fost realizată prin reacția de condensare a acestora cu clorhidratul semicarbazidei în alcool etilic în prezență de acetat de sodiu. Amestecul a fost refluxat timp de 1h, etapă în care se observă formarea cristalelor. Randamentul semicarbazonelor obținute variază între 75-95% [4].

Structura semicarbazonelor sintetizate a fost confirmată cu ajutorul analizei elementale, datelor spectrale IR și $^1\text{H-RMN}$.

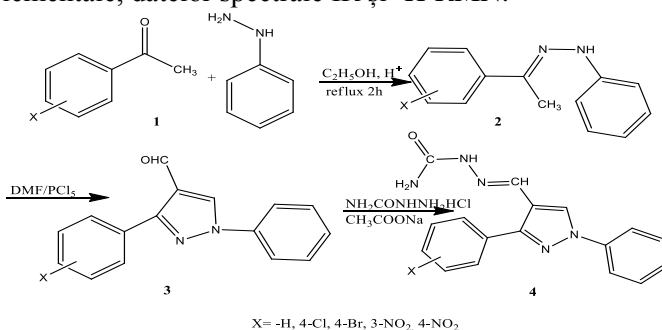

Fig. 2. Schema reacțiilor de obținere a semicarbazonelor
3-aryl-1-fenilpirazol-4-carbaldehiei

În spectrele IR ale acestor compuși apare o bandă intensă de absorbție la $1681-1702\text{ cm}^{-1}$ caracteristică oscilațiilor de valență $\nu(\text{C}=\text{O})$ și altă bandă la $3462 - 3473\text{ cm}^{-1}$ pentru $\nu(\text{NH}_2)$.

A fost efectuat un Screening virtual cu ajutorul programului PASS (*Prediction of Activity Spectra for Substation*). Rezultatele arată că semicarbazonele 1-fenil-3-aryl-pirazol-4-carbaldehiei posedă activități biologice înalte (probabilitatea de activare $> 0,8$) în cazul următoarelor afecțiuni: cancer, lupus eritematos, rinită, boli inflamatorii ale tractului intestinal.

Referințe:

1. UMESHA, K.B., RAI, K.M.L., HARISH NAYAKA, M.A. Antioxidant and Antimicrobial Activity of 5-methyl-2-(5-methyl-1,3-diphenyl-1H-py-

- razole-4-carbonyl)-2,4-dihydro-pyrazol-3-one. In: *International Journal of Biomedical Science*, 2009, p.1.
2. GUȚU, I., SADOHIN, V., CALANCEA, S., BUȘILĂ, M., PRISCARU, V. Synthesis and biologic properties of some N'-((3-aryl-1-phenyl-1H-pyrazol-4yl)methylene) isonicotinohydrazides. In: *International Conference Achievements and Perspectives of Modern Chemistry*, 2019, p. 55.
 3. SADOHIN, V., BUȘILĂ, M. Sinteza și studiul unor derivați ai 1,3-diaril-1h-pirazol-4-carbaldehidei. În: *Sesiune națională de comunicări științifice studențești*, 2019, p.22.
 4. NASRULLAH, M., AIN, K.M., NAEEM, K.M. Synthesis and Characterization of Diaryl Pyrazole-4 carbaldehyde Semicarbazones Metal Complexes. In: *Asian Journal of Chemistry*. 2013, vol. 25, no. 13, pp. 7293-7296.

Recomandat

Iacob GUȚU, dr. hab., prof. univ.

**СИНТЕЗ И БИОЛОГИЧЕСКАЯ АКТИВНОСТЬ
КОМПЛЕКСОВ Cu(II) НА ОСНОВЕ
4-ЦИКЛОГЕКСИЛТИОСЕМИКАРБАЗОН-
2-БЕНЗОИЛПИРИДИНА И 2-ФОРМИЛХИНОЛИНА**

*Алина ЗАРОВАЯ, студентка, факультет химии
и химической технологии*

Новые механизмы устойчивости к антибиотикам появляются и распространяются повсюду, угрожая способности лечить распространенные инфекционные заболевания. Все больше инфекций становится труднее, а иногда и невозможно лечить из-за снижения эффективности антибиотиков [1]. По этой причине необходимо создание новых препаратов, обладающих выраженной противомикробной активностью. В литературе описываются некоторые тиосемикарбазоны с α -N-гетероциклическим фрагментом лиганда, которые проявляют противогрибковую, противомикробную и антипролиферативную активность и способны преодолевать резистентность к стандартной химиотерапии, а также проявляют селективность и сниженную токсичность [2]. Комплексы Cu(II) привлекают внимание, так как медь, будучи важнейшим элемен-

том всех организмов, участвует во многих физиологических процессах, в том числе в развитии и прогрессировании рака. Медь обладает также бактерицидными свойствами, проявляющимися в отношении некоторых метициллин-устойчивых штаммов *Staphylococcus aureus* [3]. Целью данной работы являлся синтез и изучение биологической активности комплексов Cu(II) на основе 4-циклогексил-тиосемикарбазона-2-бензоилпиридина и 2-формилхинолина. Лиганды были синтезированы по классическому методу конденсации тиосемикарбазида с карбонильными соединениями в этанольном растворе и рефлюксе в течение 5-ти часов [4]. Полученные продукты были идентифицированы тонкослойной хроматографией, ИК-спектроскопией, ЯМР ^1H и ^{13}C , а также с помощью рентгенно-структурного анализа на монокристалл. Структура HL^{Q} описывается впервые, структура HL^{B} ранее была описана в литературе [4]. Оба лиганда находятся в тионной форме и являются E-изомерами.



Рис. 1. Кристаллическая структура HL^{Q}



Рис. 2. Кристаллическая структура HL^{B}

На основе данных лигандов были синтезированы комплексы Cu(II). Их структура была установлена с помощью ИК-спектроскопии, элементного анализа и рентгенно-структурного анализа на монокристалл.

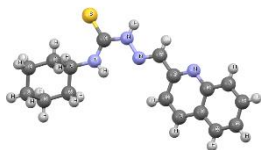

Рис. 3. Структура комплекса $[\text{Cu}(\text{L}^{\text{B}})\text{NO}_3]_2$

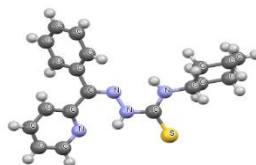
Данный комплекс является димерным, роль мостика между атомами Cu выполняют тиольные серы из обоих лигандов. Сами

лиганды являются монодепротонированными, что доказывает длина связи S-C в 1,740 Å и 1,750 Å. Атомы кислорода из остатка азотной кислоты также координируют к центральным атомам. Некоторые из комплексов проявили противомикробную активность на штамм *Staphylococcus aureus*.

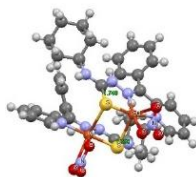

Рис.4. Минимальная ингибирующая концентрация(мкг/мл) комплексов для штамма *Staphylococcus aureus*

Комплексы на основе HL^B как минимум в 2 раза активнее, чем комплексы на основе HL^Q. Возможно, это вызвано стереохимическими факторами. Комплекс- [Cu(L^B)Br]₂ в 4 раза активнее, чем Ванкомицин (антибиотик широкого спектра действия). Была изучена также активность на штаммы грибов *Candida albicans* и *Cryptococcus neoformans*. Большинство комплексов проявили выраженную селективность против *Cryptococcus neoformans* со значениями МИК 0,48-0,97мкг/мл, что в 1,5-4 раза активнее чем Флуконазол. Комплексы были изучены на антиоксидантную активность по методу АВТС. Один из них в 13 раз активнее чем препарат Тролокс. Предстоит дальнейшее изучение комплексов на токсичность, а также на антипролиферативную активность.

Литература:

1. <https://www.who.int/news-room/fact-sheets/detail/antibiotic-resistance> (посещен 05.10.19)
2. DENG, J.G. et al. Co (III) complexes based on α-N-heterocyclic thiosemicarbazone ligands: DNA binding, DNA cleavage, and topoisomerase I/II inhibitory activity studies. In: *Journal of Molecular Structure*, 2018, vol. 1167, pp. 33-43.
3. MURALISANKAR, M. et al. Synthesis, X-ray crystal structure, DNA/protein binding, DNA cleavage and cytotoxicity studies of N(4) substituted

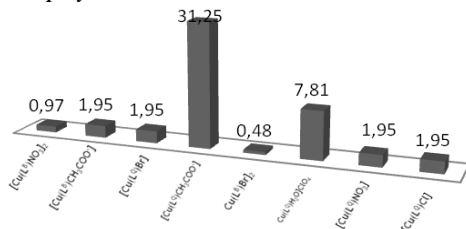
- thiosemicarbazone based copper(II)/nickel(II) complexes. In: *Inorganica Chimica Acta*, 2016, 449, pp.82–95. doi:10.1016/j.ica.2016.04.043.
5. MARTHAKUTTY, Joseph et al. Synthesis, spectral characterization and crystal structure of 2-benzoylpyridine N (4)-cyclohexylthiosemicarbazone. In: *Journal of molecular structure*, 2004, 705.1-3, pp.63-70.

*Рекомендовано
Мария БЫРКЭ, докт., конф.*

ИНГИБИРОВАНИЕ ПРОЦЕССА КАТАЛИТИЧЕСКОГО ОКИСЛЕНИЯ ЛИПИДОВ С ИСПОЛЬЗОВАНИЕМ КАРОТИНОИДОВ

*Людмила ЛЕВЧЕНКО, студентка, факультет химии
и химической технологии*

Окисление ненасыщенных жиров под воздействием кислорода, или самоокисление, является радикальным окислительным процессом. Образующиеся свободные радикалы очень нестабильны и необратимо разрушают клеточные компоненты (разрушаются клеточные липо-протеиновые мембраны).

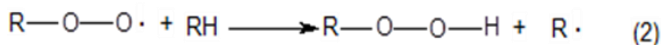
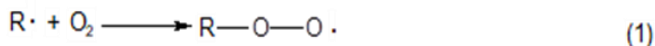

Основная составляющая кремов – это растительные и животные жиры. Трудность состоит в том, что при неправильном хранении жиры могут прогоркнуть, так как под воздействием кислорода воздуха в них образуются продукты окисления, придающий жирам горький вкус и неприятный запах, что может оказывать негативное воздействие на кожу.

В результате окисления липидов образуются органические перекиси, которые можно определить титриметрическим анализом. Процесс окисления абрикосового масла был изучен в зависимости от концентрации и от H_2O_2 и Fe^{2+} , было установлено также изменение перекисного числа в зависимости от этих параметров.



Рис. 1. Изменение перекисного числа при окислении абрикосового масла реагентом Фентона в зависимости от $[H_2O_2]$, где $[Fe^{2+}] = 1 \cdot 10^{-4}$, М (а); в зависимости от $[Fe^{2+}]$, где $[H_2O_2] = 1 \cdot 10^{-3}$, М. (b)

Нами было исследовано каталитическое окисление абрикосового масла реагентом Фентона. Для изучения процессов окисления липидов абрикосовое масло было подвергнуто жесткому окислению под действием реагента Фентона. Для этого были созданы различные модельные системы, в которых концентрация пероксида водорода и ионов двухвалентного железа изменяется. Системы состояли из масла, хлороформа, H_2O_2 , Fe^{2+} . В результате окисления липидов образуются органические перекиси, которые можно определить титриметрическим анализом (идометрическим методом).

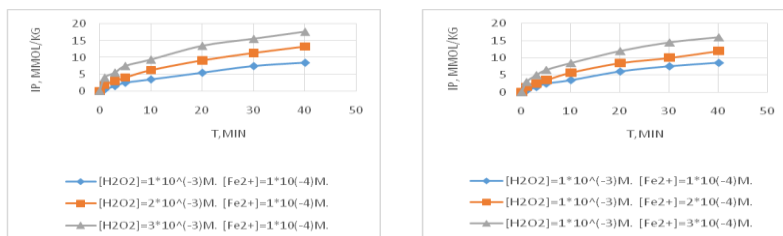

Рис. 2. Изменение перекисного числа при окислении абрикосового масла реагентом Фентона, $[Fe^{2+}] = 1 \cdot 10^{-4}$ М и $[H_2O_2] = 1 \cdot 10^{-3}$ М, с добавлением экстракта каротиноидов (15 мг/л)

Каталитический процесс окисления пероксидом водорода и двухвалентным железом был изучен для ускорения скорости

окисления липидов. Было установлено, что с увеличением концентраций H_2O_2 и Fe^{2+} перекисное число растёт, что свидетельствует об увеличении скорости перекисного окисления. При тщательном анализе состава косметических продуктов было обнаружено, что окислительная деградация также представляет опасность для косметических продуктов, особенно для косметических кремов, поскольку они содержат в основном ненасыщенные структурные элементы (животные, растительные или минеральные жиры).

Для ингибирования процессов окисления использовались натуральные антиоксиданты – каротиноиды, которые были получены из облепихи.

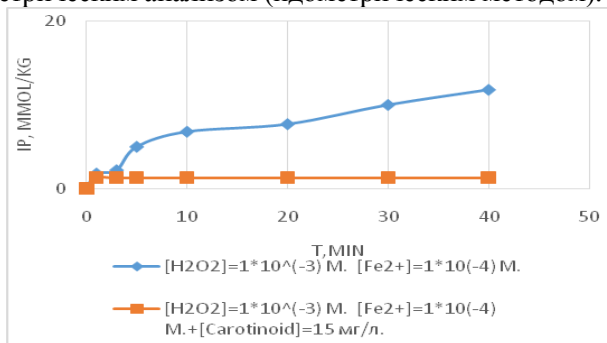
По данным Рис. 2 можно заметить, что при добавлении **каротиноидов** перекисное число снижается при концентрации **15 мг/л**. Это говорит о том, что антиоксидантные их свойства способствуют ингибированию процесса окисления липидов в абрикосовом масле.

Литература:

1. COSSU, A., POSADINO, M., GIORDO, R., EMANUELI, C., SANGUINETTI, A.M., PISCOPO, A., POIANA, M., CAPOBIANCO, G., PIGA, A., PINTUS, G. Apricot Melanoidins Prevent Oxidative Endothelial Cell Death by Counteracting Mitochondrial Oxidation and Membrane Depolarization Annalisa. In: *PLOS ONE*, November 2012, Vol.7, Issue 11, pp. 1-12.

Рекомендовано

Мария ГОНЦА, докт. хаб., проф. унив.

FIZICĂ ȘI INGINERIE

ОБЪЕКТНО-РЕЛЯЦИОННЫЕ ПРОЕКТОРЫ. DOCTRINE ORM. HIBERNATE ORM

*Александр ПУНГА, Михаил СЫРГИ,
студенты, факультет физики и инженерии*

Ввиду популярности объектно-ориентированной парадигмы программирования и реляционного представления данных, возникла необходимость в преобразовании данных из объектного представления в реляционное и наоборот. Эту задачу решают объектно-реляционные проекторы/преобразователи (ORM). ORM – это приложение, которое предоставляет возможность взаимодействовать с данными, представленными в реляционном виде в объектном стиле.

Задачи ORM:

1. Инкапсуляция логики хранения данных, с предоставлением лишь интерфейсов для управления этим процессом (реализация инкапсуляции – одного из основных принципов объектно-ориентированного программирования).

2. Реализация возможности взаимодействия между различными системами управления базами данных (СУБД) через единый интерфейс (реализация шаблона проектирования Адаптер).

3. Кэширование данных для уменьшения накладных расходов на установку соединения с базой данных.

Плюсы ORM:

1. Возможность написания объектно-ориентированных приложений в едином стиле, так как отсутствует необходимость работы со структурами данных определенной СУБД.

2. Возможность описания хранения данных, используя нативные конструкции языка.

3. Ускорение работы с частыми однотипными запросами, поскольку полученные данные кэшируются, как правило, в файловый кэш.

Минусы ORM:

1. ORM являются уровнем абстракции, поэтому для их работы необходимы накладные расходы.

2. При работе с большими объемами данных возникают проблемы с производительностью либо по причине занимаемого программой пространства ОЗУ, либо, в случае нехватки ОЗУ, из-за расходов на порционное получение данных, в связи с чем увеличивается кол-во запросов в базу данных.

3. В небольших проектах ORM являются избыточными, поскольку несут в себе огромное кол-во методов для взаимодействия с СУБД, что может сказываться на производительности приложения.

ORM используются в крупных фреймворках, написанных на разных языках программирования, например: Symfony (PHP), Ruby on Rails (Ruby), Spring (JAVA), Entity Framework (C#), Django (Python), Express.js (JavaScript). Мы рассматриваем два проекта, реализующих ORM: Doctrine ORM для языка PHP и Hibernate ORM для языка JAVA.

Основой любой ORM являются сущности. Это наше представление данных в реляционной базе. Как правило, класс сущности является представлением таблицы, свойства объекта класса – колонками, а сам объект этого класса – строкой данных. Разметка реляционного представления может находиться в сущностях (например, в аннотациях), либо в отдельных файлах, связанных с этой сущностью (XML, YAML и т.п.). Сущность может содержать также правила для валидации входных данных.

Репозитории – хранилища сущностей. Данный компонент хранит методы для получения и манипулирования сущностями. Отличительной особенностью Doctrine и Hibernate является использование альтернативного синтаксиса языка SQL (в Doctrine – это DQL, в Hibernate – HQL). Суть этих диалектов в том, чтобы запрашивать данные не из базы данных, а из сущностей, и получать их в виде объекта или массива объектов сущностей.

Менеджер Сущностей – центральная точка доступа к ORM во всем приложении. Хранит данные о состоянии сущностей, управляет загрузкой сущностей из базы данных и в нее, удалением данных сущностей из базы данных, а также управляет транзакциями и очередью загрузки. Является реализацией шаблона проектирования Фасад.

События – позволяют выполнять определенные действия, во время определенного этапа работы программы. Например, шифрование пароля перед загрузкой в базу данных и расшифровка при получении.

Вывод. ORM является мощнейшим инструментом в руках опытного программиста, однако, несмотря на многочисленные плюсы, нельзя отбрасывать необходимость в знаниях обычного SQL. ORM не является панацеей, и в случае работы с большим объемом данных следует отказаться от использования ORM в пользу нативного SQL. В то же время при использовании сложной логики хранения данных, использование ORM будет отличным решением для быстрого проектирования логики хранения данных. В случае «нагрузки» на оба аспекта, на программиста накладывается огромная ответственность за оптимизацию работы приложения.

Источники:

1. Официальная документация Doctrine ORM. Доступно по ссылке: <https://www.doctrine-project.org/index.html>
2. Официальная документация Hibernate ORM. Доступно по ссылке: <https://hibernate.org/orm/>

*Рекомендовано
В.Е. ЧОБУ, докт., конф. унив.*

**ROLUL HEXAMETHYLENETETRAMINEI (HMTA) ÎN
SINTEZA STRATURILOR NANOSTRUCTURATE PE PROBE
DE ZnO OBȚINUTE PRIN PULVERIZARE CU PIROLIZĂ**

*Ivan GADIAC, student, Ion LUNGU, drd.,
Facultatea Fizică și Inginerie*

Proprietățile fizice și chimice ale nanostructurilor ZnO cu banda interzisă de 3,3 eV și energia excitonului (60 meV) ar putea fi optimizate prin dopaj selectiv și prin controlul morfologiilor acestora. I. Yang și colaboratorii utilizează substraturi de ITO pentru obținerea nanorodurilor de ZnO prin metoda depunerii chimice din soluție cu conținut de nitrat de zinc și HMTA [1]. Y. Hames și colaboratorii obțin nano-

roduri pe substraturi de ZnO prin metoda băii electrochimice ce se menține strict la o temperatură de 80° [2]. A. Yengantiwar și colaboratorii, în 2011 au depus nanoroduri de ZnO direct pe straturi de ITO prin metoda spin coating [3].

În această lucrare obținerea nanorodurilor de ZnO a fost efectuată pe substraturi de ZnO obținute prin metoda pulverizării prin piroliză. După ce au fost obținute straturile de ZnO:Al, acestea au fost utilizate pentru obținerea nanorodurilor de ZnO prin metoda evaporării din soluție chimică. A fost dizolvat în 100 ml de apă deionizată 0,3 M de nitrat de zinc ($Zn(NO_3)_2$) și 0,1 M de HMTA ($C_6H_{12}N_4$). Substraturile au fost menținute deasupra soluției timp de 3 ore la temperatura de 85°C, apoi au fost tratate în vid timp de o oră la diferite temperaturi.

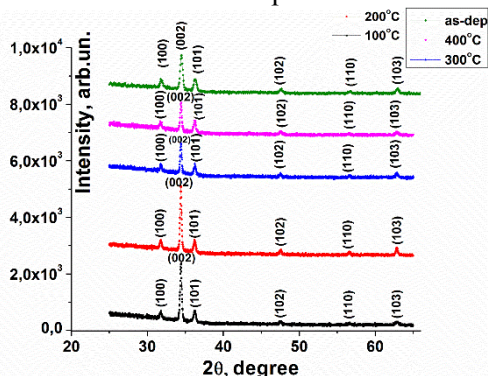

Fig. 1. Difractogramele XRD ale nanorodurilor de ZnO în funcție de temperatura tratării termice în vid

Tabel

Proprietățile structurale ale nanorodurilor de ZnO

T, °C	2θ	d, Å	hkl	D, Å	ε*10	FWHM
as-dep	34,48	2,5988	0002	231,42	5,061	0,0062
100	34,43	2,6024	0002	362,18	3,239	0,0040
200	34,42	2,6032	0002	378,63	3,099	0,0038
300	34,43	2,6024	0002	362,18	3,239	0,0040
400	34,42	2,6032	0002	347,08	3,380	0,0041

Studierea difractogramelor de raze X arată că toate probele obținute au structură policristalină hexagonală de tip *wurtzite* și sunt în acord cu baza de date (Card No. 00-036-1451). În Tabel sunt prezentați para-

metrii structurali ai nanorodurilor de ZnO pentru planul de difracție (0002). Tratarea nanorodurilor de ZnO mărește distanța interplanară (de la 2,6003 Å la 2,6047 Å) în comparație cu proba netratată, însă nu se modifică cu modificarea temperaturii de tratare termică. Deformarea rețelei cristaline (ϵ) se modifică esențial în raport cu cea netratată termic.

Pentru înțelegerea efectului tratării termice asupra morfologiei nanorodurilor de ZnO, a fost utilizată microscopia SEM. Imaginile SEM ale nanorodurilor de ZnO tratate la 100°C și 400°C în vid sunt prezentate în Figura 2(a) și 2(b), respectiv. Forma granulelor pentru proba tratată la $T = 100^\circ\text{C}$ este de tip conică cu diametrul predominant $0,2 \div 0,3 \mu\text{m}$, pe când tratarea la $T = 400^\circ\text{C}$ redă granulelor formă cilindrică și omogenitate mai bună, diametrul predominant este de $0,1 \div 0,14 \mu\text{m}$. În Figura 3(a) sunt prezentate spectrele de transmitanță a probelor obținute în domeniul vizibil (300- 900 nm). Valoarea medie a transmitanței este cuprinsă în intervalul (80-85%).

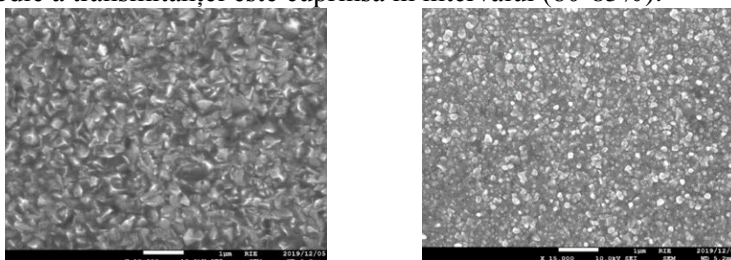

Fig. 2. Imaginile SEM ale nanorodurilor de ZnO tratate la:
 (a) 100°C și (b) 400°C

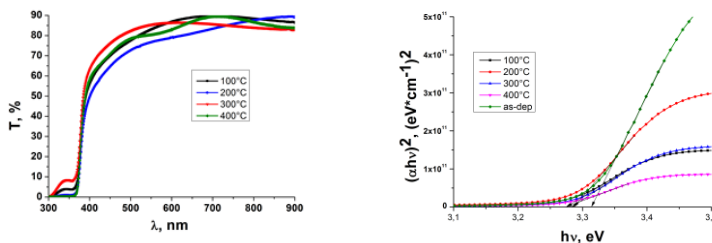

Fig. 3. Transmitanța nanorodurilor de ZnO (a)
 și dependența $(\alpha h\nu)^2 = f(h\nu)$ (b)

Potrivit graficelor din Figura 3 a fost estimată valoarea lărgimii benzii interzise care se micșorează de la 3,31 eV (stratul ZnO netratat) până la 3,28 eV (stratul ZnO tratat termic la 400°C).

Referințe:

1. YANG, J., LANG, J., YANG, L., ZHANG, Y., WANG, D., FAN, H., GAO, M. Low-temperature growth and optical properties of ZnO nanorods. In: *Journal of Alloys and Compounds*, 2008, 450(1-2), pp.521-524.
2. HAMES, Y., ALPASLAN, Z., KÖSEMEN, A., SAN, S.E., YERLI, Y. Electrochemically grown ZnO nanorods for hybrid solar cell applications. In: *Solar Energy*, 2010, 84(3), pp. 426-431.
3. YENGANTIWAR, A., SHARMA, R., GAME, O., BANPURKAR, A. Growth of aligned ZnO nanorods array on ITO for dye sensitized solar cell. In: *Current Applied Physics*, 2011, 11(1), SS.113-116.

Recomandat

Tamara POTOLOG, dr., conf. univ.

PUȘCULIȚA ELECTRONICĂ DIGITALĂ

Cristin BURDUJA, student, Facultatea Fizică și Inginerie

Proiectul dat a fost conceput ca o utilită personală de organizare a banilor, iar cea mai bună idee a fost crearea unei pușculițe pentru noile monede. Scopul de bază era redarea la ecran a sumei monedelor și salvarea acestei valori în memoria permanentă. Toate aceste obiective au fost mai confortabil de îndeplinit utilizând platforma arduino. Funcționalitatea acestui proiect nu se limitează doar la monedele din Republica Moldova, de asemenea pușculița se poate calibra pentru majoritatea valurilor existente. Utilizând componente de calitate mai bună și elaborarea unui mecanism mai sofisticat poate ridica capacitatea de prelucrare a banilor. Proiectul reprezintă o pușculiță digitală, care recunoaște monedele după mărime. Pușculița face suma monedelor și o redă grafic la ecran. La fel, la ecran se reprezintă și o statistică a monedelor (Fig.).



Fig.

Funcționalitatea proiectului:

- 1) Recunoașterea mărimii monedelor și legarea mărimii cu valoarea adevărată a fiecărei monede.
- 2) Calcularea sumei totale a monedelor în pușculiță.
- 3) Statistica fiecărui tip de monede introduse.
- 4) Toate setările pușculiței se salvează în memoria independentă, astfel ele se vor salva chiar după deconectarea de la curent electric.
- 5) Regim de ultraeconomie a energiei, pușculița poate consuma în așteptare circa 0,07 mA.
- 6) Se pot calibra oricare număr de monede de diferite mărimi.
- 7) Calibrarea automată a tipurilor de monede.
- 8) Setare cu curățire a numărului de monede.

Odată cu apariția noilor monede, circulația banilor de fier a luat o nouă amploare. Problema monedelor este că sunt greu de calculat comparativ cu bancnotele. Proiectul reprezintă unul dintre puținele invenții care au la bază senzor infraroșu, ceea ce ne permite analiza și calculul pentru fiecare monedă în parte, faptul favorizează utilizarea sistemului în scopuri casnice, de exemplu ca în cazul dat, o pușculiță.

Astăzi sistemele de calcul monetar sunt bazate mai mult pe o analiză din punctul de vedere al greutateii, care este predestinat mai mult pentru calculul la nivel industrial. Dar, pentru utilizarea casnică, această metodă este excesivă. La schimb poate interveni sistemul dat de recunoaștere a monedelor prin senzor infraroșu. De asemenea, proiectul poate fi dezvoltat prin adăugarea funcționalităților sistemului bazat pe greutatea monedelor. În sumă se va obține o masină universală, rapidă și foarte precisă de calcul.

Materiale și componente:

Arduino NANO 3,0 bazat pe microprocesorul Atmega328

1. Display de tip 1602.
2. Senzor infraroșu de apropiere.
3. Taste și componente radio.
4. Acumulatori.

Recomandări de utilizare:

- Pușculița electronică digitală elaborată este recomandată pentru utilizarea casnică.

Concluzii

- Pușculița face suma monedelor și o redă grafic la ecran. La fel, ecranul redă și statistica monedelor.

- Astăzi sistemele de calcul monetar sunt bazate mai mult pe o analiză din punctul de vedere al greutății, care este predestinat mai mult pentru calculul la nivel industrial. Dar, pentru utilizarea casnică, această metodă este excesivă. La schimb poate interveni sistemul dat.

- Funcționalitatea acestui proiect nu se limitează doar la monedele din Republica Moldova, de asemenea, pușculița se poate calibra pentru monedele celorlalte țări.

- Utilizând componente de calitate mai bună și elaborarea unui mecanism mai sofisticat, poate ridica și capacitatea de prelucrare a banilor.

De asemenea, proiectul poate fi dezvoltat prin adăugarea funcționalităților sistemului bazat pe greutatea monedelor. În sumă se va obține o mașină universală, rapidă și foarte precisă de calcul.

Recomandat

Veaceslav SPRINCEAN, lector univ.

**DEZVOLTAREA ȘI IMPLEMENTAREA UNEI
APLICAȚII DE SCHIMB VALUTAR BAZAT
PE LIMBAJUL DE PROGRAMARE JAVA**

Petru JELEHOVSCHI, student, Facultatea Fizică și Inginerie

În luna mai 2019, prin intermediul băncilor licențiate au fost transferate din străinătate în favoarea persoanelor fizice mijloace bănești în

valoare netă de 108,35 mil. de dolari. Conform provenienței geografice, transferurile în favoarea persoanelor fizice provin din următoarele trei zone: din UE – o pondere de 47,2 la sută, din CSI – o pondere de 21,7 la sută și din restul lumii – o pondere de 31,1 la sută, deci mijloacele bănești provenite din străinătate, de obicei, sunt în valută străină [1]. Una din cele mai frecvent adresate întrebări de către persoanele fizice care primesc aceste mijloace bănești este unde se poate face un schimb valutar mai convenabil. Pentru a răspunde la această întrebare, una din soluții ar fi elaborarea unei aplicații ce ar permite efectuarea schimbului valutar offline, fără conexiune la internet, ce ar afișa cel mai apropiat și cel mai convenabil schimb valutar, indiferent că este o bancă sau o casă de schimb valutar.

Cursul de schimb, sau cursul valutar, reprezintă prețul unei unități monetare din moneda unei țări, exprimat în unități monetare ale altei țări. O definiție mai exactă a cursului de schimb ia în considerare tipul de cotație care leagă cele două monede participante la raportul de schimb [2].

Elaborarea unei aplicații este bazată pe un limbaj de programare. Un limbaj de programare este un limbaj formal de expresii și reguli (sau tehnici) valide de formulare a instrucțiunilor pentru un computer. Un limbaj de programare are definite un set de reguli sintactice și semantice. El dă posibilitatea programatorului să specifice în mod exact și amănunțit acțiunile pe care trebuie să le execute calculatorul, în ce ordine și cu ce date [3].

Unul dintre cele mai populare limbaje de programare este limbajul JAVA (Fig 1).



Fig. 1. Logotipul limbajului de programare JAVA

Java este un limbaj de programare orientat-obiect, puternic tipizat, conceput de către James Gosling la Sun Microsystems (acum filială Oracle) la începutul anilor '90, fiind lansat în 1995. Cele mai multe

aplicații distribuite sunt scrise în Java, iar noile evoluții tehnologice permit utilizarea sa și pe dispozitive mobile, spre exemplu telefon, agenda electronică, palmtop etc. În felul acesta se creează o platformă unică, la nivelul programatorului, deasupra unui mediu eterogen extrem de diversificat [3].

Partea experimentală a acestei aplicații constă în cererea și primirea unui fișier XML de la Banca Națională a Republicii Moldova (Fig. 2) și procesarea acestui fișier, astfel încât la ieșire să obținem obiecte (Fig. 3) cu toate valutele internaționale împreună cu cursul lor valutar și manipularea cu acestea în continuare.

```
▼<ValCurs Date="29.02.2020" name="Cursul oficial de schimb">
  ▼<Valute ID="47">
    <NumCode>978</NumCode>
    <CharCode>EUR</CharCode>
    <Nominal>1</Nominal>
    <Name>Euro</Name>
    <Value>19.4479</Value>
  </Valute>
  ▼<Valute ID="44">
    <NumCode>840</NumCode>
    <CharCode>USD</CharCode>
    <Nominal>1</Nominal>
    <Name>Dolar S.U.A.</Name>
    <Value>17.7711</Value>
  </Valute>
```

Fig. 2. Fișierul XML BNM

```
Valute{
  ID='47'
  NumCode='978'
  CharCode='EUR'
  Nominal='1'
  Name='Euro'
  Value='19.4362'}
-----
Valute{
  ID='44'
  NumCode='840'
  CharCode='USD'
  Nominal='1'
  Name='Dolar S.U.A.'
  Value='17.8568'}
```

Fig. 3. Obiecte Valute

Realizarea acestei aplicații are ca scop optimizarea sau ușurarea schimbului valutar, pentru a asigura o viteză bună de conversie, a mări și a optimiza crearea de sisteme informatice de achiziții de date bancare cu un grad ridicat de precizie.

Site-uri:

1. Transferurile-banesti-in-sacdere-Cati-bani-au-trimis-acasa-moldovenii-din-straintate.html [Acc. la 29 februarie 2020] Disponibil: <https://sputnik.md>
2. Curs_de_schimb [Acc. la 29 februarie 2020] Disponibil: <https://ro.wikipedia.org/>

3. Limbaj_de_programare [Acc. la 29 februarie 2020] Disponibil: <https://ro.wikipedia.org/>

Recomandat

Vladimir PRIMAC, lector univ.

ANALIZA ȘI CLASIFICAREA METODELOR DE MĂSURARE, MONITORIZARE ȘI PRELUCRARE A DATELOR COLECTATE DE UAV

Iuri CHISELI, student, Facultatea Fizică și Inginerie

Dronele sau UAV (*unmanned aerial vehicle*) pe zi ce trece obțin din ce în ce o mai largă scară de utilizare. Ca concept, însuși, ele au un potențial practic limitat doar de fantezia oamenilor care le folosesc și de domeniile în care pot fi aplicate. Industria dronelor în prezent se dezvoltă intens și în ea se investește mult capital care iarăși demonstrează că domeniul este foarte actual și în viitor dronele vor face strâns parte din viața noastră, așa cum deja astăzi smartphone-urile ocupă un rol important în viața majorității.

Scopuri, obiective și metode:

1. Analiza tipurilor de date colectate de UAV.
2. Analiza și clasificarea metodelor de prelucrare a acestora.
3. Prezentarea datelor reale realizate de către o dronă din laboratorul DroneLab.

Abordarea teoretică: Clasificarea datelor prelucrate de dronă: în urma efectuării unei analize a principiului de funcționare a dronei, am distins două tipuri de date:

1. De sistem: datele prelucrate de către Controlerul de zbor.
2. Cele operaționale: informația colectată de la aparatele auxiliare: date foto-video, datele despre componența, umiditatea, temperatura aerului etc.

– **Datele de sistem prelucrate de controlerul de zbor:** în componența controlerului de zbor intră un set de senzori (Accelerometru, Giroscop, Unitate de Măsurare a Inerției (IMU), Busolă/Magnetometru, Barometru, GPS) care transmit informații despre mediul înconjurător

unității centrale de comandă, unde sunt procesate de algoritmi de comandă.

– **Datele operaționale foto-video:** metodele de prelucrare și monitorizare a unui astfel tip de date de către drone poate fi efectuat de software specializat pe stația suport terestră (smartphone, computer) sau în „Cloud”(pe server).

Exemple de software care permit prelucrarea datelor colectate de dronă:

1. Pix4Dmapper o platformă largă ce permite realizarea imaginilor RGB, termice sau multispectrale cu orice cameră. La fel și automatizarea transferului de date și imagini cu ajutorul aplicației gratuite Pix4Dcapture.

2. FLIR Vue Pro Firmware and Software permite fixarea, automatizarea transferului de date și analiza imaginilor termice captate de pe camera termică Flir Vue Pro.

3. Azure Cognitive Services: sisteme de inteligență artificială care creează un set extrem de larg de instrumente ce permit dezvoltatorilor integrarea în proiectele sale, capacitatea de a vedea, auzi, vorbi, căuta și înțelege informații, precum și de a lua decizii mai rapid etc.

Abordarea practică: O regiune din Saharna fotografiată cu ajutorul unui dispozitiv UAV din laboratorul eDrone și prelucrată în Pix4Dmapper. În Figura din partea stângă (Fig.1) putem vedea modelul 3-dimensional ale regiunii, iar în partea dreaptă (Fig.2) harta ortofotografică.



Fig.1



Fig.2

Concluzii. Performanța și eficacitatea unei drone, în mare parte, depinde de faptul cât de rapid și de calitativ ea colectează, recepționează, și prelucrează datele. Costul unei drone depinde, în mare parte, nu

de echipamentul cu care e dotată, ci de software de la bord. Datorită algoritmilor de prelucrare a datelor, dronele deja acum servesc drept instrument puternic în misiuni ecologice, cum ar fi căutarea regiunilor vulnerabile în păduri, urmărirea aglomerărilor de gunoi în ocean (mici care nu se pot detecta de pe satelit) etc.

Referințe:

- *Site-uri:*

1. Din ce e compusă drona: revistă online pentru publicarea noutăților din lumea tehnologiilor înalte. 2020 © iot.ru [citată 23 februarie 2020]. Disponibil: <https://iot.ru/gadzhety/kak-ustroen-dron>
2. Despre Pix4Dmapper: portal specializat a companiei pix4d. © 2020 Pix4D SA, all rights reserved. Disponibil: <https://www.pix4d.com/product/pix4dmapper-photogrammetry-software>

Recomandat

Veceaslav SPRINCEAN, lector univ.

АЛГОРИТМЫ СЖАТИЯ ДАННЫХ

Эммануил КАРПОВ, факультет физики и инженерии

Объем данных в современном информационном мире, которые необходимо обрабатывать, хранить и передавать по электронным устройствам, постоянно возрастает. Поэтому задача эффективного сжатия данных без потери их информационной составляющей остается по-прежнему актуальной.

Сжатие данных является процедурой сокращения объема данных. Сжатие данных бывает двух типов: *сжатие с потерями* и *сжатие без потерь*.

Сжатие с потерями – это сжатие, при котором часть информации теряется, но при этом сохраняется достаточно хорошее информационное качество данных. При восстановлении видео- или аудиофайла, сжатого с потерями, он будет отличаться от оригинала на уровне сравнения «бит в бит», но практически неотличим для человеческого уха или глаза, что оказывается достаточным для большинства практических применений. Сжатие с потерями применяется в основном в аудио- и видеокодеках. При таком сжа-

тии, полное восстановление исходных данных, в принципе, невозможно.

Сжатие без потерь – это сжатие, при котором сжатый файл можно восстановить в оригинальный файл с точностью до бита, однако данное сжатие показывает обычно худшие степени сжатия, чем сжатие с потерями. Для сжатия данных без потерь используются специальные программы – **архиваторы**, а скопированные ими файлы называют **архивами**.

С целью исследования алгоритмов сжатия данных без потерь в работе был изучен и программно реализован алгоритм сжатия без потерь LZW (алгоритм Лемпеля-Зива-Велча), который не требует передачи таблицы замен, а составляет эту таблицу алгоритмически в процессе сжатия или восстановления данных. Сжатие происходит путем замены строк символов некоторыми кодами. Это делается без какого-либо анализа входного текста. Первые 256 кодов по умолчанию соответствуют стандартному набору ASCII символов. Далее код генерируется по определённым последовательностям символов (фразам). Аналогичное происходит при восстановлении исходного файла: для декомпрессии не надо сохранять таблицу строк в файле для распаковки.

Сжатие файлов естественным образом способствует их более быстрой отправке и получению за счет уменьшения первоначального размера. Но не все файлы сжимаются одинаково хорошо. Если применять сжатие LZW к уже сжатому файлу или файлу, который содержит случайные последовательности чисел, то получаемый на выходе алгоритма сжатия файл будет больше по размеру, чем исходный. Очевидно, что в таких случаях надо применять другие механизмы сжатия или вообще не сжимать данные.

Пример: последовательность “aaaaaaaaaaaaaaaaaaaaaaaaaaaaa” (28 байт) сжимается алгоритмом LZW в последовательность “a€@`P8\$” (8 байт), то есть на 71%. Текстовый файл произведения «Гамлет» Уильяма Шекспира, состоящий из 24535 слов (569 861 байт), сжимается до 108 119 байт, то есть на 81%, но при повторном сжатии файла у нас будет 144 071 байт, происходит увеличение в размере.



Рис. Интерфейс разработанной программы LZW сжатия

Вывод

Сжатие данных основано на устранении корреляций внутри информации, то есть на замене часто повторяющихся длинных последовательностей чисел (символов) более короткими последовательностями. Не существует “идеального” алгоритма сжатия данных, который бы эффективно сжимал данные любого типа. Алгоритм LZW является одним из относительно простых в реализации и эффективных алгоритмов сжатия без потерь, которые не требуют хранения и передачи таблицы замен.

Литература:

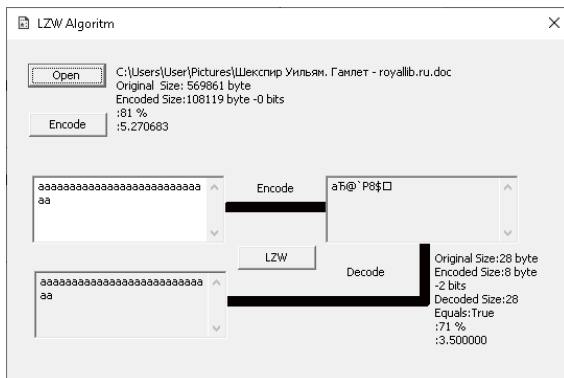
1. BLACKSTOCK, S. Объяснение LZW и GIF. Перевод А. Самохина. В: *Софтпанорама*, 1992, №4.
2. МАСТРЮКОВ, Д. Алгоритмы сжатия информации. Часть 4. Алгоритм LZW. В: *Монитор*, 1994, №3.
3. БАЛАШОВ, К.Ю. *Цифровая обработка изображений*. Сборник научных трудов. Институт технической кибернетики АН Беларуси. Минск, 1997.
4. ZIV, J., LEMPEL, A. A Universal Algorithm for Sequent Data Compression. In: *IEEE Transactions on Information Theory*, vol. 23, no. 3, May, 1977, pp. 337-343.

Рекомендовано
Д.Л. НИКА, проф., др. хаб.

ИЗУЧЕНИЕ КОНЦЕНТРАЦИИ ЭТАНОЛА В ВЫДЫХАЕМОМ ВОЗДУХЕ С ПОМОЩЬЮ АЛКОТЕСТЕРА

Дарья ЕРМИЧЕВ, студентка, факультет физики и инженерии

Цель: Изучить изменение концентрации этанола в выдыхаемом воздухе в зависимости от времени, возраста испытуемых и ИМТ. Проверить аппарат нового поколения с электрохимическим сенсором.

Актуальность: Точность подобных измерений актуальна для широких масс населения, особенно для водителей транспортных средств, пилотов, людей, работающих на потенциально опасных для здоровья предприятиях.

Объект исследования: Метрологическое исследование концентрации этанола в выдыхаемом воздухе с использованием алкотестера Dräger Alcotest 5820. Аппарат внесён в Государственный Реестр РМ. Он обладает электрохимическим сенсором, что отличает его от предыдущих моделей. Данный сенсор представляет собой две платиновые пластины, между которыми находится субстрат, пропитанный электролитом. При попадании на него молекул C_2H_5OH на одной из пластин образуется избыток ионов H^+ , а на другой – избыток электронов. При включении в электрическую цепь формируется разность потенциалов, пропорциональная количеству молекул этанола.



Рис. 1. Зависимость концентрации этанола в выдыхаемом воздухе от ИМТ (через 20 мин.)

Цена деления Dräger Alcotest 5820 – 0,01 мг/л. Погрешность алкотестера при измеряемой величине < 0,5 мг/л – 0,008 мг/л, при

$\geq 0,5$ мг/л – 1,7% от измеряемой концентрации. Измерения проводились на 12 испытуемых различного роста, веса, пола и возраста. Им предлагалось 20 г и 40 г этанола (50 г и 100 г водки соответственно).

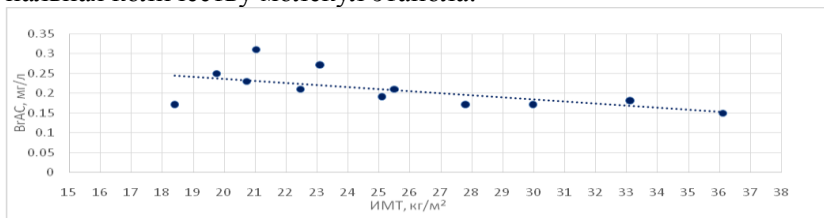

Рис. 2. Зависимость концентрации этанола в выдыхаемом воздухе от времени (20 г)



Рис. 3. Зависимость концентрации этанола в выдыхаемом воздухе от времени (40 г)

Теоретически максимальная концентрация этанола в выдыхаемом воздухе рассчитывается согласно выражению

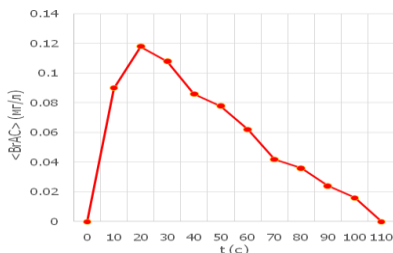
$$BrAC = \frac{A}{2,1 \cdot m \cdot 0,8},$$

где A – масса употреблённого этанола (г), m – масса тела (кг). По мере увеличения ИМТ (рис. 1) $BrAC$ незначительно уменьшается. На рис. 2 и рис. 3 представлены зависимости $BrAC(t)$ для различных количеств употребленного этанола.

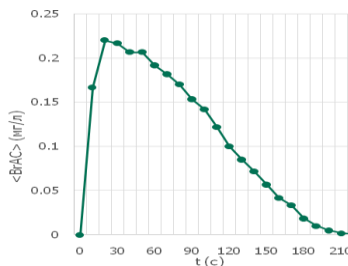
Выводы:

- С ростом ИМТ в 2 раза концентрация этанола в дыхании снижается с 0,25 до 0,15 мг/л.
- Увеличение количества употреблённого этанола в 2 раза приводит к росту $BrAC$ почти в 2 раза, но не наблюдается прямой зависимости между количеством выпитого этанола и временем выведения его из организма.

Литература:

1. Технический паспорт аппарата Dräger Alcotest 5820.

2. Dräger – Basics of alcohol measurement.
3. КОНОПЕЛЬКО, Л.А., КУСТИКОВ, Ю.А., ФАТИНА, О.В. Анализаторы паров этанола в выдыхаемом воздухе. Методика поверки, 2008.

Рекомендовано

Петру ЛОЗОВАНУ, докт., конф. унив.

ELABORAREA ȘI CONFIGURAREA UNUI FRAMEWORK DE TESTARE SOFTWARE PENTRU UN SITE INFORMATIV CREAT PE PLATFORMA DRUPAL

Felicia POJAR, studentă, Facultatea Fizică și Inginerie

Testarea software automată reprezintă o testare dinamică și analitică a unui produs software, care presupune utilizarea unui program pentru executarea procedurilor (*test case*) sau a întregilor scenarii de testare [1].

În ultimul timp, pentru testarea automata, se folosesc tot mai des *framework-uri de testare*. Un framework reprezintă o abstractizare în care software-ul care furnizează funcționalități generice poate fi modificat selectiv printr-un cod suplimentar scris de utilizator, oferind astfel un software specific aplicației [2]. Framework-urile permit testarea codului de program pentru a verifica programul în circumstanțe diferite [3]. De exemplu, aceleași proceduri de testare se folosesc pentru a testa comportamentul programului în diferite sisteme de operare, de asemenea sunt utilizate pentru a multiplica gradul de organizare și viteza de rulare a testelor și nu în ultimul rând pentru a spori productivitatea QA-ului.

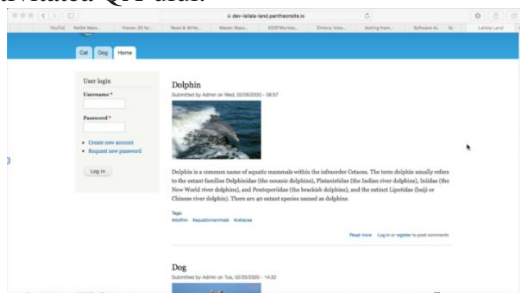

Fig. 1. Pagina principală a site-ului informativ creat

Pentru început, am creat un site informativ (Fig. 1) utilizând platforma Drupal, avantajul acestora fiind ușurința de creare a conținutului paginilor web, portabilitatea, scalabilitatea și securitatea înaltă, iar pe lângă toate Drupal (Fig.2) reprezintă o platformă multilingvistă larg utilizată pe scară mondială de către cei mai mari lideri din diferite industrii.



Fig. 2. Logo-ul platformei Drupal

Odată ce produsul software este creat, urmează etapa de testare, în cazul dat testarea funcțională, iar pentru a spori eficiența testării și timpul de executare a cazurilor de test am utilizat testarea automată. Astfel, am elaborat și am configurat un framework de testare pentru site-ul respectiv. Aceasta a presupus utilizarea Selenium-ului pentru a avea acces și a manipula cu elementele paginilor web, biblioteca specială yandex,qatools.html-elements pentru lucru cu elementele paginii web ca html elemente, TestNG-ul (acronim de la Test New Generation) pentru structurarea și în același timp delimitarea, în mod universal, a etapelor de execuție a cazurilor de test, în așa mod încât, în cazul apariției unui defect, va fi ușor de localizat unde anume a avut loc eroarea care a introdus respectivul defect în sistem etc.

În timpul scrierii codului de execuție pentru cazurile de test, consecutivitatea pașilor întreprinși a fost maxim apropiată cu pașii întreprinși de utilizator în cazuri reale, iar framework-ul propriu-zis a fost compus din patru elemente de bază: instrumente de automatizare (Selenium, TesNG), raportare și logging-ul (Test Reports, Defect Reports, Error and Exception Logs, Debug Logs), biblioteci functionale (apache.commons, apachpoi, Lombok, yandex, qatoo ls.html-elements etc.) și, în mod evident, resurse (fișiere de configurare, date de test, scenarii de test) .

Referințe:

1. Exploratory Testing, Cem Kaner, Florida Institute of Technology. In: *Quality Assurance Institute Worldwide Annual Software Testing Conference*, Orlando, FL, November 2006 [Accesat la 29 februarie 2020].
2. Software Automated QA Testing. Framework components [Accesat la 29 februarie 2020]. Disponibil: <https://www.qamentor.com/methodologies/-automation-methodology/>
3. Why we use Drupal. Drupal features [Accesat la 29 februarie 2020]. Disponibil: <https://www.drupal.com>

**DIFRAȚIA RAZELOR X ÎN COMPUȘII
SEMICONDUCTORI II-VI
(teorie vs experiment)**

Gheorghe GHILEȚCHII, student, Facultatea Fizică și Inginerie

Analiza materialelor (pulveri, straturi subțiri etc.) prin intermediul difracției razelor X (XRD) permite analiza de fază cantitativă și calitativă, fiind posibilă determinarea parametrilor rețelei cristaline, dimensiunilor medii ale cristalitelor, stres etc. Aplicabilitatea XRD pentru determinarea parametrilor structurali ai unui semiconductor pelicular, preparat pe suport de sticlă, a fost analizată prin intermediul difractometrului de raze X (Fig. 1), în configurație GI-XRD (Fig. 2).



Fig.1. Goniometrul
Difractometrului Empyrean
(Malvern PANalytical)

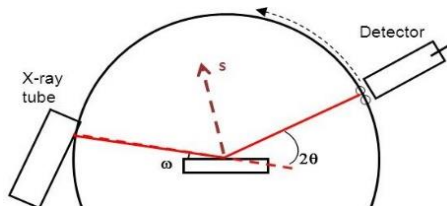

Fig.2. Configurația pentru cercetare în
GI-XRD

Tubul Roentgen cu anodul de Cu ($\lambda=1,54187 \text{ \AA}$), prin intermediul căruia are loc generarea razelor X în difractometru, este alimentat cu o tensiune de 45 kV. La interacțiunea razelor X cu materialul analizat se obține un tablou de difracție, distribuția maximelor de intensitate este dată de expresia lui Wulff-Bragg (1) [1], unde d_{hkl} este distanța dintre planurile familiei $h k l$, θ unghiul la care s-a înregistrat maximul, λ lungimea de undă a razelor X.

$$2d_{hkl} \sin \theta = n\lambda. \quad (1)$$

În configurația GI-XRD „optica incidentă” se fixează sub unghiul ω față de planul probei iar „optica difractată” se mișcă cu viteza de $2\theta/s$ în același plan cu proba și optica incidentă (Fig.2).

Pentru analiza tabloului de difracție a fost utilizat setul de programe FullProf Suite [2] printre softurile utilizate ale căruia sunt WinPlotr și DICVOL. Pentru indexarea difractogramei și determinarea parametrilor rețelei cristaline a fost utilizat DICVOL, care folosește metoda dihotomiei [3]. Pentru a găsi soluțiile ecuației (2), softul generează un fișier *.pcr fiind posibilă efectuarea unui Rietveld Refinement (Fig.3) [1] și compararea datelor experimentale cu cele teoretice. Pentru efectuarea calculului, s-au folosit expresiile din [4], iar pentru efectuarea comparării datelor obținute cu cele existente, s-a folosit baza de date [5].

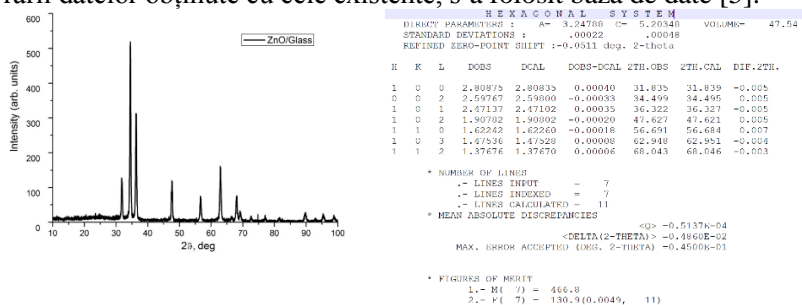

Fig.3. Difractograma experimentală (a) și soluțiile DICVOL pentru datele experimentale (b)

Principalele etape efectuate în analiza XRD a stratului semiconductor sunt:

- 1) determinarea distanței interplanare folosind expresia (1);
- 2) pornind de la expresia (2) [4] prin metoda dihotomiei cu ajutorul

programului DICVOL se determină h, k, l și parametrii rețelei cristaline

$$Q_i = f(a, b, c, \alpha, \beta, \gamma, h, k, l) = (d_i^*)^2 = h^2 a^{*2} + k^2 b^{*2} + l^2 c^{*2} + hka^*b^* \cos \alpha + klb^*c^* \cos \beta + hla^*c^* \cos \gamma = \frac{1}{d_{hkl}^2} \quad (2)$$

3) Rietveld Refinement: Metoda constă în găsirea minimumului funcției Φ (4) din condiția (3) și fitting-ul graficului cu ajutorul funcției Gauss, Lorentz sau Pseudo-Voight pentru precizarea (4).

$$Y_i^{obs} = kY_i^{calc} \quad (3)$$

$$\Phi = \sum_{i=1}^n w_i (Y_i^{obs} - Y_i^{calc})^2 = \sum_{i=1}^n w_i (Y_i^{obs} - (b_i + k \sum_{j=1}^m I_j y_j(x_j)))^2, \quad (4)$$

unde: Y_i^{obs} – intensitatea observată în punctul i pe difractogramă
 $w_i = (Y_i^{obs})^{-1}$; b_i – valoarea intensității backraund-ului; I_j – intensitatea integrată a maximului j ; $y_j(x_j)$ – funcția de fitting a graficului.

Deseori este utilizată funcția de aproximare Pseudo-Voight (pV) (5):

$$pV = I_j \eta G(x, H) + (1 - \eta) L(x, H), \quad (5)$$

unde: $G(x, H) = \frac{1}{\sigma\sqrt{2\pi}} e^{-\frac{(x-x_0)^2}{2\sigma^2}}$; $L(x, H) = \frac{1}{\pi} \frac{H}{(x-x_0)^2 + (H/2)^2}$;

H – lățimea maximului la jumate de înălțime; x_0 – poziția maximului;

$$\sigma = \frac{H}{2\sqrt{2 \ln 2}}.$$

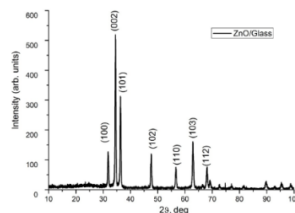
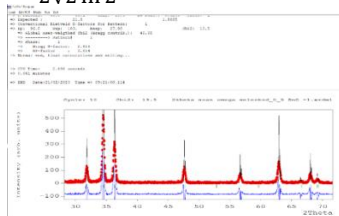

Fig.4. Rezultatul refinament-ului efectuat:

curba experimentală – roșu punctat; curba teoretică – negru continuu;
 diferența lor – (in partea de jos) albastru

Ca rezultat al cercetării s-a determinat că faza studiată este ZnO cu parametrii rețelei cristaline: $a=3,24788 \text{ \AA}$; $b=3,24788 \text{ \AA}$; $c=5,20348 \text{ \AA}$; $\alpha=90^\circ$; $\beta=90^\circ$; $\gamma=120^\circ$, rețeaua cristalină corespunde grupului spa-

țial P6/mm din singonia hexagonală, difractograma fiind și indexată (Fig.4).

Referințe:

1. PECHARSKY, V., ZAVALIJ, P. *Fundamentals of Powder Diffraction and Structural Characterization of Materials*. Second edition. Springer, 2009. 741 p.
2. FullProf suites: <https://www.ill.eu/sites/fullprof/php/downloads.html>
3. LOUËR, D., BOULTIF, A. Powder pattern indexing and the dichotomy algorithm. In: *Z. Kristallogr. Suppl.* 2007, **26**, pp. 191-196.
4. International tables for crystallography. Volume C: *Mathematical, physical and chemical tables*, 2006. 1020 p.
5. Crystallography Open Database <http://www.crystallography.net/cod/>

Recomandat

Sergiu VATAVU , dr., conf. univ.

МАТЕМАТИЦĂ ŞI INFORMATICĂ

АНАЛИЗ ЭФФЕКТИВНОСТИ ДОРОЖНОЙ СИСТЕМЫ НА ОСНОВЕ АЛГОРИТМА ФОРДА-ФАЛКЕРСОНА

*Анастасия ШМЫГАЛЁВА, студентка, факультет
математики и информатики*

Нами была проведена оценка эффективности дорожной системы города Кишинэу на основе сопоставления максимальной пропускной способности системы. Максимальная пропускная способность – количество автомобилей, способное уместиться в дорожной системе за единицу времени. Данная тема актуальна для исследования, так как представляет возможность моделирования различных изменений дорожной системы и оценки повышения эффективности.

Алгоритм Форда-Фалкерсона подразумевает представление дорожной системы в виде взвешенного ориентированного графа, где вершины – перекрестки, ребра – дорожные пути, соединяющие перекрестки. В качестве веса ребра в данной работе была использована проходимость дорожного пути, вычисленная по формуле: $(\text{длина дороги}) \cdot (\text{количество полос в данном направлении}) / (\text{средняя длина автомобиля} + \text{среднее расстояние между автомобилями})$.

Длина пути и количество полос рассчитывались по данным ресурса `map.md` – векторной карты города Кишинэу, средняя длина автомобиля – 3м, расстояние между автомобилями – 1м.

Суть алгоритма заключается в поиске пути от точки старта до точки финиша. После построения такого пути между ребер, входящих в состав данного пути, осуществляется поиск ребра с минимальным весом. Этот вес и будет пропускной способностью данного пути. Далее из веса всех ребер пути отнимается пропущенный через них поток. Данные действия продолжают до тех пор, пока не останется возможных путей от точки старта до точки финиша. На заключительном этапе ребра, через которые был пропущен поток, можно разгрузить, открывая таким образом возможность построения дополнительных путей. В итоге

получаем максимальный поток, пропускаемый через дорожную систему за единицу времени.

После реализации алгоритма для исследования был взят участок между бульв. Штефана чел Маре, ул. Измаил, ул. Василе Александри, ул. Григоре Уреке, так как дорожная система на данном участке является проблемной. В процессе исследования было установлено, что дорожная система на данном участке используется нерационально и допускает внедрение улучшений. Для повышения эффективности было предложено исследовать дорожные пути с односторонним движением и изменить направление движения в противоположную сторону. Далее был произведен расчет новой пропускной способности и сопоставлен с исходным значением. В результате исследования был получен результат: 98 автомобилей для исходного графа и 105 – для графа с измененным движением. Это доказывает возможность улучшения дорожной системы при внесении легкорезализуемых изменений.

Литература:

- *Книги:*
- 1. КОРМЕН, Томас Х. и др. *Алгоритмы: построение и анализ. Introduction to algorithms*. 2-е изд. Москва: Вильямс, 2006.
- *Сайты:*
- 2. *Алгоритм Форда-Фалкерсона на Algolist – Алгоритмы, методы, исходники*. Доступен по ссылке: algolist.manual.ru.
- 3. *Сети, потоки в сетях. Теорема Форда – Фалкерсона*. Minisoft – образовательный сайт. Доступен по ссылке: Mini-Soft.ru
- 4. *Векторная карта Кишинева – map.md*

ТЕОРИЯ КАТЕГОРИЙ В JAVASCRIPT

*Максим НЕГАЛЮК, студент, факультет
математики и информатики*

Изменения в железе и растущая сложность программного обеспечения заставляют нас переосмысливать основы программирования.

Абстракция – это одна из основных техник в ИТ. Любой язык программирования или моделирования, любая парадигма программирования (процедурная, функциональная, ООП, ...) дают ответ на вопрос, как и от чего нужно абстрагироваться. Причём, адепты каждого подхода предлагают какой-то свой вариант абстракции.

С помощью теории категорий можно единообразно описывать очень разные вещи.

Теория категорий – раздел математики, изучающий свойства отношений между математическими объектами, не зависящие от внутренней структуры объектов.

Категория – это очень простая концепция.

Категория состоит из объектов и стрелок, которые направлены между ними. Поэтому категории так легко представить графически. Связи между объектами – есть морфизмы.

Объект можно нарисовать в виде круга или точки, а стрелки – просто проставленные стрелки между ними. Но суть категории – композиция.

Свойства композиции:

1. Композиция ассоциативна.
2. Тожественный морфизм действует тривиально.

Основные типы категорий:

- Set – категория множеств и отображений между ними.
- Grp – категория групп и гомоморфизмов.
- Ring – категория ассоциативных колец и гомоморфизмов.

Для того, чтобы сконструировать категорию чего-то, необходимо помнить:

- каждый объект A имеет тождественный морфизм $\text{id}_A: A \rightarrow A$;
 - можно составлять морфизмы f, g , если целевой объект f соответствует исходному объекту g ;
 - композиция ассоциативна;
 - композиция с идентичностью возвращает тот же морфизм.
- Следующая фабрика абстрактно будет реализовывать категорию на JS.

```
function SetCategory() {  
}
```

```
SetCategory.prototype.object = function (elements) {  
  return new Set(elements);  
};
```

```
SetCategory.prototype.morphism = function (A, B, mapping) {  
  return new TotalFunction(A, B, mapping);  
};
```

```
SetCategory.prototype.id = function (A) {  
  return this.morphism(A, A).initId();  
};
```

```
SetCategory.prototype.compose = function (g, f) {  
  return g.compose(f);  
};
```

Данная фабрика позволяет создавать:

- объекты (которые являются множествами);
- морфизмы (которые являются функциями, отображающими элементы некоторого множества A на элементы некоторого множества B);
- тождественные морфизмы (которые являются тождественными отображениями некоторого множества A на себя);
- композиции двух морфизмов.

Функтор – отображение между категориями.

В чём заключается это обобщение теории категорий? В том, что в теории категорий мы полностью абстрагируемся от внутреннего устройства объектов и морфизмов. Вместо того, чтобы определять эти виды морфизмов через кружочки и стрелочки, они определены через соотношения с другими морфизмами.

Использование теории категорий помогает правильно организовывать код, правильно называть классы и функции. Теория категорий позволяет писать универсальные алгоритмы.

Литература:

1. CERBU, O. *The left exact reflector functor*. AGMF-2008, Tartu.
2. ADAMEK, J. *Abstract and Concrete Categories The Joy of Cats*, 2004.
3. *Category Theory in JS*. Disponibil: <https://jscategory.wordpress.com>

Рекомендовано

Ольга ЧЕРБУ, преподаватель

БЛОЧНЫЙ АЛГОРИТМ RC6. ШИФРОВАНИЕ И ДЕШИФРОВАНИЕ

Максим ГОРБАТИН, студент, факультет математики и информатики

Алгоритм RC6 – симметричный блочный криптографический алгоритм, который является производным от алгоритма RC5. В отличие от своего предшественника отличается лучшей производительностью и скоростью. Создателями данного алгоритма являются Рон Ривест, Мэтт Робшау и Рэй Сидней.

В основе алгоритма RC6 стоит блочная структура сети Фейстеля, где содержатся 4 ветви смешанного типа, где два четных блока используются для одновременного изменения содержимого двух нечетных блоков. После этого производится обычный для сети Фейстеля сдвиг на одно машинное слово, что меняет четные и нечетные блоки местами. Сам алгоритм схематично изображен на рис. 1.



Рис. 1. Обобщенная схема алгоритма шифрования методом RC6

Рекомендуется при шифровании использовать 20 раундов сети, однако их количество не регламентируется. При 20 повторах операции шифрования алгоритм имеет самую высокую скорость среди 5 финалистов AES.

Шифрование для RC6-w/r/b (w – длина слова в битах, r – ненулевое количество итерационных циклов шифрования, b – длина ключа в байтах) описывается следующим образом:

Вход:

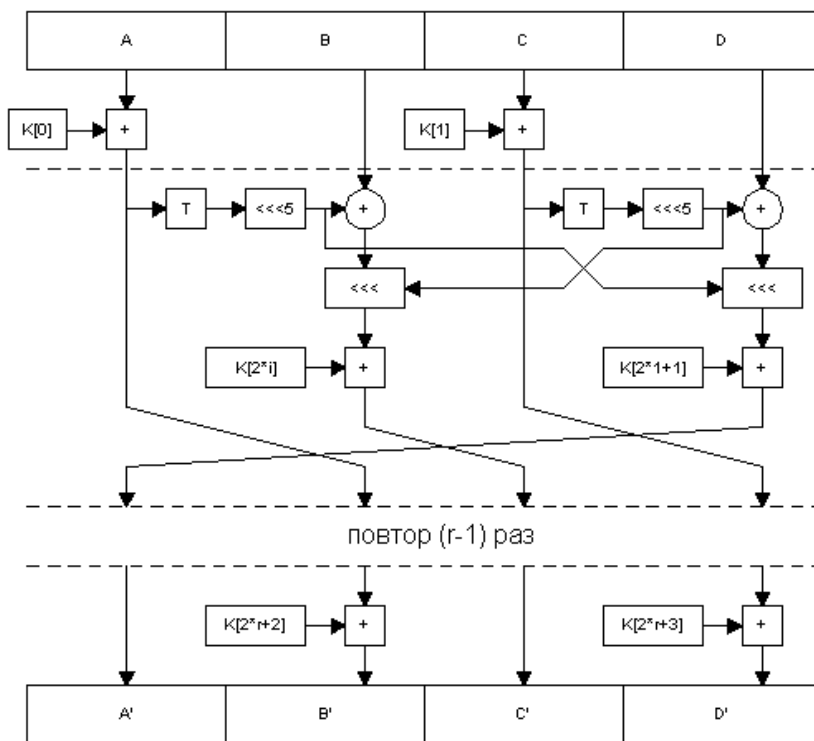
- Исходный текст, записанный в 4-х w -битовых регистрах A, B, C, D.
- Число циклов шифрования r .

- Ключевая таблица $S[0.. 2r + 3]$ w -битовых слов.

Вывод:

- Шифрованный текст в регистрах A, B, C, D
Рассмотрим процедуру, представленную на рис. 2.

```
B = B + S[0]
D = D + S[1]
for i = 1 to r do
{
    t = (B(2B + 1)) <<< lg w
    u = (D(2D + 1)) <<< lg w
    A = ((A ⊕ t) <<< u) + S[2i]
    C = ((C ⊕ u) <<< t) + S[2i + 1]
    (A, B, C, D) = (B, C, D, A)
}
A = A + S[2r + 2]
C = C + S[2r + 3]
```

Рис. 2. Процедура шифрования

Процедура дешифрования выглядит аналогично с учетом того, что все действия происходят в обратном порядке.

```
C = C - S[2r + 3]
A = A - S[2r + 2]

for i = r downto 1 do
{
    (A, B, C, D) = (D, A, B, C)
    u = (D(2D + 1)) <<< lg w
    t = (B(2B + 1)) <<< lg w
    C = ((C - S[2i + 1]) >>> t) ⊕ u
    A = ((A - S[2i]) >>> u) ⊕ t
}
D = D - S[1]
B = B - S[0]
```

Рис. 3. Процедура дешифровки

Литература:

- Сайты:
- 1. <https://www.wikiwand.com/ru/RC6>
- 2. https://en.wikipedia.org/wiki/Feistel_cipher

*Рекомендовано
Ольга ЧЕРБУ, преподаватель*

**ТЕХНОЛОГИИ ЯЗЫКА SWIFT И АРХИТЕКТУРЫ
VIPER В МОБИЛЬНОЙ РАЗРАБОТКЕ**

*Кристина ОНИШОРУ, студентка,
факультет математики и информатики*

Мобильная разработка является одной из наиболее востребованных и перспективных сфер IT. С каждым днем количество пользователей мобильных устройств растет, а значит растет спрос и на качественное и многофункциональное программное обеспечение. Современные смартфоны предоставляют нам такие услуги как:

- Доступ к интернет ресурсам.
- Просмотр медиаконтента.
- Досуг и развлечения.
- Ведение бухгалтерии.
- Планирование отпуска.
- Обмен информацией.

Целью моего исследования стало объединение сфер информационных технологий, бизнеса и рекламы. Ее реализацией послужило создание мобильного приложения под платформу IOS для продвижения продукции и услуг предпринимателей и компаний, посредством получения контактов, а именно email адресов, заинтересованной целевой аудитории. Подобный инструмент позволит легко находить будущих клиентов и повысить продажи в любой сфере бизнеса.

Данный проект является прототипом уже существующего десктопного приложения успешно продаваемого на AppStore.

Поэтому для удобства создания мобильной версии была выбрана нативная разработка. Кроме того, такой тип разработки имеет ряд преимуществ, так как позволяет использовать все функции операционной системы смартфона и приложение встраивается в программное обеспечение мобильного устройства. К тому же, дает возможность экономить расход энергии батареи и место в хранилище данных.

Современным языком программирования под операционную систему Iphone и Mac является Swift, представленный в 2014 году компанией Apple. Swift – быстрый, безопасный и интерактивный язык, который позволяет создавать приложения с расширенными возможностями. Благодаря своим характеристикам и устойчивости к ошибкам Swift стал инструментом для создания моего проекта.

Основой же или “скелетом” послужила архитектура VIPER. VIPER является реализацией чистой архитектуры (Clean Architecture) для IOS приложений. Чистая архитектура делит логическую структуру приложения на различные уровни обязанностей. Это упрощает изолирование зависимостей и тестирование взаимодействия на границах между уровнями.

Слово VIPER — бэкроним для View, Interactor, Presenter, Entity и Routing.

Таким образом, был разработан *Email Extractor* – программа, которая автоматически извлекает электронные почтовые адреса из Интернета и составляет их список, исключая дубликаты. Основной целью данного мобильного приложения является поиск и сбор емейл адресов с указанного веб-сайта и предоставление их пользователю для последующего использования. Программа обрабатывает html код сайта и с помощью определенных регулярных выражений находит электронные адреса. Используя специальные фильтры, отсеиваются фиктивные емейлы.

Основными пользователями данного приложения могут стать:

- частные лица;
- организаторы тематических мероприятий;
- предприниматели;
- компании;

- фирмы;
- магазины;
- коммерческие и некоммерческие организации.

Приложение нацелено помочь пользователям найти людей, которые заинтересованы в их товаре, идее или событии, благодаря поиску на сайтах с подходящим контентом. Такой проект может стать отличным инструментом для целевой рекламы с куда меньшими затратами, чем медиа реклама.

Библиография:

Сайты:

1. *Swift. Язык программирования с открытым кодом. Мощь, простота и потрясающие приложения.* <https://www.apple.com/ru/swift/>
2. *Введение в VIPER* <https://habr.com/ru/post/273061/>

Рекомендовано

Виорел ГРИГОРЧА, преподаватель

СТЕГАНОГРАФИЯ

*Михаил БАРКОВСКИЙ, студент,
факультет математики и информатики*

Стеганография – это наука о тайное передаче информации путем сокрытия самого факта передачи. Если криптография скрывает содержание сообщения, то стеганография призвана скрывать наличие самого сообщения. Криптография служит для того, чтобы злоумышленник, перехватив сообщение, не мог понять, о чем в нем говорится. Задача же стеганографии состоит в том, чтобы злоумышленник вообще не узнал о факте передачи сообщения. Эти два способа защиты не являются взаимозаменяемыми, однако они отлично дополняют друг друга.

Еще в древнем мире люди пытались решить проблему защиты информации. Стеганография появилась раньше криптографии, еще во времена, когда люди писали на деревянным табличках с нанесенным на них воском.

Перейдем к классификации стеганографии. На данный момент основными типами являются классическая, которую уже была

рассмотрена, но также есть компьютерная и цифровая стеганография. Я бы сказал, что цифровая стеганография является подмножеством компьютерной, ведь, в большинстве случаев, обработка цифровых данных происходит на компьютере, но в большинстве источников понятия компьютерной и цифровой стеганографии разделены.

Компьютерная стеганография – это направление классической стеганографии, основанное на особенностях компьютерной платформы.

В методах цифровой стеганографии встраивание секретного сообщения осуществляется в мультимедиа сигналы, имеющие физическую природу. К таким сигналам мы будем относить изображения, звуковые и видеофайлы. Внедряемая информация – сообщение, объект, в которые внедряется сообщение – контейнер. При внедрении информации в цифровые объекты происходит деформация контейнера, искажения. Но, как правило, вносится такое количество данных, которые вызовут искажения ниже порога человеческого восприятия, следовательно, что-то заметить очень трудно, даже, практически, невозможно. Кроме того, в оцифрованных объектах, изначально имеющих аналоговую природу, и так всегда присутствует шум. Обнаружить скрытые данные в таком случае можно будет только с помощью определенного софта или, если заранее знать, как хранится или передается скрытая информация.

В настоящее время можно выделить четыре тесно связанных между собой направления цифровой стеганографии: встраивание информации с целью её скрытой передачи или хранения, встраивание цифровых водяных знаков (ЦВЗ) (watermarking), встраивание идентификационных номеров (fingerprinting) и встраивание заголовков (captioning).

Начнем с сокрытия данных.

Простейший способ, доступный всем – банальное переименовать файл, а точнее его расширение. Например, у нас есть картинка с расширением JPG, меняем расширение картинки на RAR, теперь картинка не определяется системой как картинка. Но если

кто-то попытается открыть такой “архив”, то архиватор выдаст сообщение о том, что архив битый, что может вызвать подозрение.

Можно пойти дальше и с помощью определенных программ “склеить” архив и изображение. В итоге такой файл будет открываться и программами для просмотра изображений, и программами архиваторами.

Можно перезаписывать метаданные файлов, что никак не отразится на их работоспособности. Метаданные – информация о файле, какие-либо метаданные хранит большинство форматов. Это может быть, например, название компании, имя компьютера, сервер, на котором хранился файл, персональные комментарии, дата создания и так далее. Определенные метаданные могут быть изменены даже без использования специального программного обеспечения.

Разумеется, есть более продвинутые методы сокрытия сообщений в медиа сигналах. Самым простым из них будет алгоритм LSB – least significant bits.

Как работает этот алгоритм. Все знают, что любые данные в цифровом представлении состоят из байтов, те в свою очередь состоят из битов. Изображение представляется в виде массива байтов, текст также представляется в виде массива байтов. Предположим, что наше изображение состоит из 4 байт, а текст из одного. Алгоритм своим названием говорит, что будут использоваться младшие биты, что это значит? Выделим в каждом байте изображения по 2 младших бита. Если в изображении в каждом байте, отвечающим за отображение картинки на экран, заменить 1 – 2 младших бита на какие-либо другие, то человек не почувствует разницы в изображении до обработки и после. Воспользуемся этим. Разделим байт текста на 4 части по 2 бита. Теперь в каждом байте изображения заменим по 2 младших бита на биты текста. Получим изображения с заменой 2 младших бит в каждом байте. В итоге, зная, что мы заносили по 2 бита текста в каждый байт изображения, можно будет извлечь эти биты и собрать их в спрятанный текст.

Конечно, можно заменять не по 1 и не по 2 младших бита. Но чем больше битов мы заменим, тем больше будет шума.

Помимо этого алгоритма существует еще множество других, но если рассматривать всех их, то не хватит никакого доклада и

времени. Помимо скрытой передачи и хранения данных говорилось и о других задачах стеганографии. В наше время также очень часто используется встраивание цифровых водяных знаков. Они применяются для защиты от копирования и несанкционированного использования. Первые водяные знаки использовали, например, для защиты денежных купюр от подделывания.

Однако, сейчас говорится не о физических водяных знаках, а о цифровых, и, в отличие от классических, цифровые водяные знаки могут быть не только видимыми, но и невидимыми. Такие невидимые водяные знаки могут содержать в себе информацию о собственнике и любую другую информацию, подтверждающие личность владельца. Такие знаки анализируются специальным декодером, который выносит решение об их корректности.

Вот классический пример видимого цифрового водяного знака. При скачивании пробной версии любого видеоредактора все видео, смонтированные в данном редакторе, будут иметь видимый водяной знак. Знаки могут быть и невидимыми. Например, цифровые знаки, видимые только в определенном спектре.

Упоминалось и встраивание идентификационных номеров. Эта технология имеет много общего со встраиванием цифровых водяных знаков. Отличие заключается лишь в том, что водяной знак на всех копиях продукта должен быть одинаковым, а идентификационный номер – разным. Каждая защищенная копия продукта имеет свой уникальный встраиваемый номер. Благодаря этому номеру производитель может отслеживать, где и как используется та или иная копия его продукта. Например, кто из покупателей занимается незаконным тиражированием.

Осталось встраивание заголовков. Оно используется, например, при подписывании медицинских снимков, нанесении легенды на карту и так далее. Целью встраивания заголовков является хранение различной дополнительной информации. Это, пожалуй, единственное Фприложение стеганографии, где в явном виде отсутствует потенциальный нарушитель.

*Рекомендовано
Ольга ЧЕРБУ, преподаватель*

DREPT

INTELIGENȚA ARTIFICIALĂ – REGLEMENTAREA JURIDICĂ PE PLAN EUROPEAN

David MELINTE, student, Facultatea Drept

Progresul tehnico-științific din cele mai vechi timpuri a avut un impact direct asupra societății. În prezent, acesta a ajuns în a crea o nouă inteligență pe lângă cea naturală, și anume, inteligența artificială. IA astăzi nu mai este ceva din domeniul fantastic, ba chiar este prezentă în viața fiecăruia dintre noi, ea folosindu-se în: motoarele de căutare a Google, asistenții vocali de la Apple, Google și alții, procesoarele pe baza cărora funcționează laptop-urile, smartphone-urile la fel funcționează pe bază de inteligență artificială. Iată de ce în prezenta cercetare ne propunem să:

- 1) definim și să stabilim tipurile de inteligență artificială;
- 2) stabilim impactul IA asupra societății contemporane și a realilor juridice;
- 3) cercetăm reglementările cu privire la IA din UE;
- 4) determinăm facilitățile și pericolele dezvoltării IA.

Inteligența artificială reprezintă sisteme care manifestă comportamente inteligente prin analizarea mediului lor înconjurător și care iau măsuri – cu un anumit grad de autonomie – pentru a atinge obiective specifice. Aceste sisteme se clasifică în:

- 1) inteligență artificială analitică;
- 2) inteligență artificială inspirată de om;
- 3) inteligență artificială umanizată.

În Uniunea Europeană s-a constatat un deficit în ceea ce privește investițiile private în IA. Fără eforturi majore, UE riscă să nu valorifice oportunitățile oferite de IA, să se confrunte cu un exod de inteligență și să fie un consumator de soluții elaborate în altă parte. De aceea, strategia europeană privind IA a stabilit obiective ambițioase, dar realiste: în Uniune, trebuie făcute mai multe investiții publice și private în IA pentru care s-a propus de a se atinge obiectivul de 20

mld. EUR pe an în următorul deceniu. Faptul dat se observă bine în statisticile oferite de IFR WORLD ROBOTIC care a raportat datele cu privire la producerea roboților pe bază de inteligență artificială pentru substituirea muncii umane în domeniul industrial, agrar etc. Datele arată că dacă în 2008 acest număr nu depășea 200 de mii în 2020 acesta se estimează la circa 800 de mii de roboți. În acest sens, Comisia Europeană propune implicarea tuturor persoanelor în dezvoltarea inteligenței artificiale, a cât mai multor femei și chiar a persoanelor cu dizabilități, dar și promovarea interdisciplinarității, cu alte cuvinte, tinerii să fie încurajați/stimulați să studieze pe lângă domeniile în care doresc să facă o carieră și materii din sectorul inteligenței artificiale.

Astfel, în acest sens UE a elaborat unele strategii importante de dezvoltare a comunității, și anume:

Pregătirea pentru schimbări socioeconomice presupune: dezvoltarea de competențe digitale de bază, precum și competențe complementare care nu pot fi înlocuite de niciun fel de inteligență artificială; asistarea persoanelor ale căror locuri de muncă ar putea suferi cele mai mari transformări, sau ar putea dispărea ca urmare a automatizării, roboticii și inteligenței artificiale; instruirea unui număr cât mai mare de specialiști în inteligență artificială. Educația și formarea profesională sunt în principal de competența statelor membre, Uniunea putând să desfășoare numai acțiuni de sprijinire, de coordonare sau completare a acțiunilor întreprinse la nivel național. Ca atare, Comisia a adoptat o agendă pentru competențe în Europa, recomandând statelor membre modalități de perfecționare prin intermediul unei garanții de competențe, dar și un plan de acțiune privind educația digitală care urmărește promovarea aptitudinilor și a competențelor digitale pentru toți cetățenii. Or, schemele naționale vor fi esențiale în furnizarea acestor calificări și formări. Ele vor fi sprijinite prin fondurile europene structurale și de investiții, dar ar trebui să beneficieze de sprijin și din partea sectorului privat. Inteligența artificială a creat noi profiluri profesionale, însă există deficite semnificative de competențe, ceea ce impune un efort suplimentar al statelor membre.

Asigurarea unui cadru etic și juridic adecvat – cu toate că Uniunea Europeană dispune de un cadru de reglementare puternic și echilibrat pe care se poate baza în dezvoltarea și utilizarea inteligenței artificiale, aceasta nu exclude riscul de erori sau utilizarea inteligenței artificiale în scopuri negative. Ca atare, Comisia își propune să reunească toate părțile interesate, pentru ca, până la sfârșitul anului, să se elaboreze orientări etice privind inteligența artificială, cu respectarea Cartei drepturilor fundamentale ale Uniunii Europene. De asemenea, Parlamentul a invitat Comisia să prezinte o propunere de act legislativ privind aspectele juridice ale dezvoltării și utilizării roboticii și inteligenței artificiale preconizate în următorii 10-15 ani. În acest sens, Comisia ar trebui să țină seama de consecințele tuturor soluțiilor juridice posibile, cum ar fi: instituirea unui regim de asigurare obligatorie pentru 6 anumite categorii de roboți; crearea unui fond de compensare; crearea unei personalități juridice specifice roboților, astfel încât cel puțin cei mai sofisticăți roboți autonomi să poată avea un statut de persoană electronică responsabilă pentru repararea prejudiciilor pe care le cauzează.

Însă instituirea unui nou subiect de drept presupune și crearea unor mecanisme de responsabilizare a acestuia. În sensul dat, noi am propune instituirea unor astfel de sancțiuni ca:

- Deconectarea – ceea ce s-ar echivala cu pedeapsa cu moartea, care ar fi aplicabilă ca o sancțiune extremă doar în cazul existenței unui pericol deosebit pentru societate și securitatea colectivă.
- Reprogramarea – ar prezenta ștergerea practic a întregii personalități a programului.
- Reinstruirea – reprogramarea valorilor general umane.
- Amendă – fiind aplicabilă în cazul în care aceste sisteme de inteligență vor acumula venituri.

În urma celor menționate, ajungem la concluzia că inteligența artificială vine să propună nu doar nenumărate facilități de care noi toți va urma să beneficiem ci și o serie de pericole grave și credem că, în acest sens, ar trebui să ne punem întrebarea: „Cine vom fi noi în cazul lui Christofor Columb când a ajuns la malurile SUA, triburile de aborigeni sau lumea civilizată?”. Căci deși dezvoltarea sistemelor date

e doar o problemă de timp, dezvoltarea umană decurge cu mult mai încet. Astfel considerăm de o importanță majoră ca cercetările problematicii date să ia amploare cât mai curând, de altfel fără mecanisme juridice clare de reglementare a IA, noi vom fi supuși unor avalanșe de pericole și riscuri.

Bibliografie:

1. https://www.europarl.europa.eu/doceo/document/TA-8-2019-0081_RO.pdf
2. http://www.cdep.ro/afaceri_europene/afeur/2018/fi_2491.pdf
3. <https://ec.europa.eu/digital-single-market/en/news/communication-artificial-intelligence-europe>
4. <https://cyberleninka.ru/article/n/iskusstvennyy-intellekt-i-robototehnika-vozmozhnost-vtorzheniya-v-prava-cheloveka-i-pravovoe-regulirovanie-etih-protssesov-v-es-i-mire/viewer>
5. <https://www.agendadigitale.eu/cultura-digitale/il-futuro-della-robot-responsabilita-tutte-le-sfide-regolatorie/>
6. <https://www.agendadigitale.eu/sicurezza/privacy/intelligenza-artificiale-la-via-delleuropa-su-regole-e-investimenti/>

Recomandat

Natalia ZAMFIR, dr., lector univ.

**STRĂINI ÎN PROPRIUL CORP.
PROBLEMATICA TRANZIȚIEI DE GEN PRIN PRISMA
MODIFICĂRII ACTELOR DE STARE CIVILĂ**

Olesea PANCHIV, studentă, Facultatea Drept

În majoritatea societăților există un sistem binar de gen la care aderă cei mai mulți oameni și care impune o conformitate cu idealurile de masculinitate și feminitate. Prin urmare, majoritatea persoanelor sunt *cisgen*, adică identitatea de gen este bazată pe sexul desemnat la naștere. Totuși, la unele persoane sexul biologic poate să nu coincidă cu identitatea de gen. Prin „identitate de gen” înțelegem genul cu care persoana se identifică, așadar experiența conștientizată individual și profund psihologică a genului, care poate să nu corespundă sexului

atribuit la naștere și include un simț personal al propriului corp și al altor expresii de gen, cum ar fi: vestimentația, discursul, gesturile etc. Astfel, persoanele care se confruntă cu lipsa congruenței dintre sex biologic și identitate de gen sunt persoane *transgen*, persoane care se ciocnesc frecvent de fenomenul transfobiei și al discriminării.

Tranziția de gen este un proces complex, implicând probleme de ordin psihologic, social, economic, biologic și, nu în ultimul rând, juridic. Analiza laturii juridice a problemei în cauză se întemeiază pe dificultatea cu care persoanele transgen reușesc să obțină modificarea sexului în actele de stare civilă. Pornind de la conținutul art. 66 din Legea nr. 100 privind actele de stare civilă: „(2) Organul stare civilă soluționează cererea privind modificarea, rectificarea sau completarea actului de stare civilă, dacă nu există litigii între persoanele interesate, în cazurile când: [...] c) solicitantul rectificării prezintă un act oficial cu privire la schimbarea sexului său”. Totuși, constatăm existența unui *vid legislativ*, deoarece nici procedurile aferente, nici organele responsabile nu sunt clar definite.

Prin Ordinul nr. 1268 al Ministerului Sănătății din 17.12.2012 se înființează, în cadrul Spitalului Clinic de Psihiatrie, o comisie medicală de constatare a identității de gen care, drept rezultat al investigațiilor efectuate, emite un certificat ce stabilește solicitantului diagnosticul de „transsexualism nuclear”, ceea ce denotă atitudinea umilitoare față de persoanele transgen, deși Organizația Mondială a Sănătății a exclus transsexualitatea din lista bolilor psihice. Mai mult decât atât, statele membre ale Consiliului Europei, prin Rezoluția adoptată de Adunarea Parlamentară a Consiliului Europei în 2015, sunt îndemnate să garanteze că transgenderii nu vor fi considerați bolnavi mintal în clasificările naționale și internaționale. Cu certificatul sus-menționat solicitantul se poate adresa organului de stare civilă (Agenția Servicii Publice) cu o cerere de modificare a sexului în actele de stare civilă. În practică, angajații ASP nu recunosc respectivul document drept fiind acel „act oficial cu privire la schimbarea sexului” cerut în conformitate cu art. 66 lit. c) din Legea nr. 100, insistând asupra prezentării unui act care ar confirma schimbarea sexului printr-o intervenție chirurgicală, deși sistemul

medical din RM nu prestează asemenea servicii. În acest sens, art. 67 alin.(2) din aceeași lege reglementează posibilitatea contestării în instanța de judecată a deciziei, ASP prin care este respinsă cererea de modificare a actelor. Ulterior, prin hotărârea instanței de judecată ASP este obligată să opereze modificările solicitate. În activitatea GenderDOC-M au fost 13 cazuri în care beneficiarii au parcurs toate etapele menționate anterior pentru a obține o reatribuire legală a genului.

În statele UE, problema schimbării de gen este rezolvată diferit, în funcție de faptul dacă aceasta este sau nu condiționată de un tratament hormonal și/sau de intervenții chirurgicale, dar și de alte proceduri medicale, precum sterilizarea, practici care, potrivit Comisarului pentru Drepturile Omului al Consiliului Europei, sunt contrare principiului respectului pentru integritatea fizică a persoanei. Raportându-ne la practica CEDO, constatăm frecvența cazurilor în care, prin refuzul autorităților de a modifica actele de stare civilă, este încălcat art. 8 din Convenție (dreptul la respectarea vieții private și de familie), precum este *cauza B. împotriva Franței; Christine Goodwin împotriva Regatului Unit* etc. În cel din urmă caz, Curtea a constatat și încălcarea art. 12 (dreptul de a se căsători și de a întemeia o familie). Modificarea sexului în actele de stare civilă ridică probleme în cazul în care solicitantul este căsătorit/ă, or acceptarea cererii ar însemna recunoașterea căsătoriilor între persoane de același sex, care sunt interzise în multe state, inclusiv în RM. În acest context, propunem examinarea *cauzelor Parry împotriva Regatului Unit și R. și F. Împotriva Regatului Unit*. Un caz similar împotriva RM se află în prezent pe rolul Curții Europene. Codul familiei al RM, dar nici alte legi speciale, nu conțin reglementări privind cazul în care persoana transgender este căsătorită, în timp ce este diagnosticată cu „transexualism nuclear” și solicită modificarea sexului și prenumelui în acte. Prin urmare, cererea trebuie să fie precedată de divorț sau, potrivit opiniei unor doctrinari ruși, organul de stare civilă ar trebui să fie investit cu competența de a înceta căsătoria din oficiu odată cu modificarea genului.

În concluzie, considerăm drept fiind oportună dezvoltarea legislației în sensul includerii informațiilor esențiale și a pașilor

necesari pentru recunoașterea și schimbarea de gen, inclusiv completarea Instrucțiunii cu privire la modul de înregistrare a actelor de stare civilă din 2004 cu prevederi normative ce ar permite soluționarea pe cale administrativă a cererii persoanei transgender.

Referințe:

1. Legea nr.100 privind actele de stare civilă din 26.04.2001. În: *Monitorul Oficial al RM* din 17.08.2001, nr. 97-99.
2. Instrucțiunea nr. 4 cu privire la modul de înregistrare a actelor de stare civilă din 21.01.2004. În: *Monitorul Oficial al Republicii Moldova* din 15.04.2005, nr. 59-61.
3. Rezoluția nr. 2048 a Adunării Parlamentare a Consiliului Europei privind discriminarea persoanelor transgender în Europa din 22.04.2015.
4. <https://rm.coe.int/fifth-report-on-the-republic-of-moldova-translation-in-official-langua/16808de7d9>
5. <https://crjm.org/wp-content/uploads/2015/07/CRJM-Studiu-Compat-legislatie-MD-EU-2015-07.pdf>

Recomandat

Natalia MARKOVA, lector univ.

ПРОБЛЕМЫ И ПЕРСПЕКТИВЫ РАЗВИТИЯ ИНСТИТУТА БРАЧНОГО ДОГОВОРА В РЕСПУБЛИКЕ МОЛДОВА

Екатерина БРАГА, студентка, юридический факультет

Брачный договор – институт права, стремительно набирающий популярность в Республике Молдова. Следует отметить, что до появления брачного договора у супругов не было возможности самим выбирать правовой режим имущества. Об актуальности данного вида договора свидетельствует в разы увеличившееся количество нотариально удостоверяемых брачных договоров.

Материальными условиями формирования данного института права является появление частной собственности и возможности заниматься предпринимательской деятельностью. Для РМ – это новая реалья современного мира, возникшая сравнительно недавно.

Между тем необходимо отметить наличие ряда проблем законодательного регулирования и незначительный опыт правоприменения.

менительной практики в отношении брачных договоров, что обуславливает появление ряда дискуссионных вопросов. Для правильного понимания данного института права и сферы его деятельности следует обратиться к его правовой природе и рассматривать сквозь призму гражданского права, а также семейного права.

Существует множество аспектов, побуждающих будущих супругов заключить брачный договор: классовое неравенство, горький опыт, приобретённый в предыдущих браках, разница в возрасте, когда у одного из супругов хорошее финансовое положение, и т.д. Брачный договор в разных странах обладает своими специфическими чертами и особенностями, но основная его цель неизменна в любом государстве, где он практикуется.

Цель брачного договора – регулирование имущественных отношений супругов, что позволяет разграничивать право собственности мужа и жены. В ряде зарубежных стран обеспечен свободный доступ заинтересованных лиц для ознакомления с содержанием брачного договора, однако на территории РМ такая практика отсутствует. На наш взгляд, сведения из брачных договоров стоит сделать доступными, например – для защиты прав кредиторов.

Итак, брачный договор является гражданско-правовым инструментом регулирования семейных правоотношений. По поводу брачного договора, между РМ и зарубежными странами есть одно довольно существенное отличие: брачный договор в некоторых зарубежных странах может регулировать также и неимущественные отношения супругов, чего нельзя сказать о законодательстве РМ. Правильно ли поступил законодатель РМ, ограничив предмет брачного договора? В данном случае, полагаем, законодательство, пошло по правильному пути, т.к. различные соглашения, такие, например, как о принадлежности к религии, о распределении домашних обязанностей и пр. прописаны в Семейном кодексе и их повторение будет излишним.

Необходимо отметить также достаточно скудную судебную практику в этом вопросе, которая сводится, как правило, к признанию брачного договора недействительным.

Согласно статье 31 части 2 Семейного кодекса РМ, брачный договор может быть признан судебной инстанцией недействительным полностью или частично по основаниям, предусмотренным Гражданским кодексом, т.е. если данный договор ставит одного из супругов в крайне неблагоприятное положение.

В соответствии со статьей 343 части первой ГК РМ, сделка на крайне невыгодных условиях, которую лицо было вынуждено совершить вследствие стечения тяжелых обстоятельств, чем другая сторона и воспользовалась, определена как кабальная сделка, которая может быть признана судом недействительной по иску потерпевшего. Признаки кабальной сделки: стечение тяжелых обстоятельств, невыгодные для одной из сторон условия, действия другой стороны, которая этим воспользовалась.

Судебная практика крайне противоречива в данном вопросе. Так, крайне тяжелое положение как основание признание брачного договора кабальной сделкой усматривается лишь в том очевидном случае, когда, например, судом устанавливается, что все нажитое во время брака имущество и (или) все полученные доходы становятся собственностью другого супруга. В рамках исследуемой темы, нами были рассмотрены несколько судебных решений относительно признания брачного договора недействительным, и несмотря на то, что потерпевшее лицо во всех рассматриваемых случаях находилось в крайне неблагоприятных условиях, решения судов были разными.

Отметим, что не столько минусы действующего законодательства, сколько противоречивая судебная практика вызывает множество вопросов. Ее осмысление позволит правильно ориентироваться в законодательстве и правоприменении в условиях все большего распространения такого актуального и перспективного института регулирования имущественных отношений супругов, каковым является брачный договор.

Литература:

1. Гражданский кодекс Республики Молдова №1107-XV от 06.06.2002.
2. Семейный кодекс Республики Молдова №1316-XIV от 26.10.2001.
3. www.csj.md

Recomandat

Vlada CAMÎC, magistru, lector univ.

BUNUL DIGITAL – INOVAȚIE ÎN REFORMA CODULUI CIVIL

Victoria VOVCENCO, studentă, Facultatea Drept

În zilele de astăzi spațiul virtual ajunge să invadeze societatea contemporană instaurându-se drept o componentă *sine qua non* a vieții noastre. În acest context, sistemul juridic legiferează conceptul de „bun digital” prin articolul 477 Cod civil. Problema care trezește interes și pe care urmează să o examinăm este calificarea juridică a bunului digital și rolul acestuia în exercitarea drepturilor civile.

În literatura engleză întâlnim termenul de *digital content*, care reprezintă bunul sau serviciul livrat în formă digitală, a cărui utilizare este limitată la un dispozitiv tehnic și care nu include în niciun caz utilizarea materială a bunului. Dacă e să ne întoarcem la inovația din Codul civil, este necesar să menționăm că juriștii contemporani fixează următoarele dileme: introducerea conceptului de bun digital apare ca o extindere a noțiunii de bun sau este o normă specială în raport cu reglementarea generală, ori apare o instituție nouă care împrumută termenul de „bun” și îl atașează într-o manieră inovativă conținuturilor digitale [2, p. 1]. Astfel, în cele ce urmează vom încerca să stabilim o clasificare a bunurilor digitale și vom descrie impactul juridico-social al acestuia atât în Republica Moldova, cât și pe arena internațională.

În acest sens, este necesar să urmărim prevederile Codului civil cu referire la bunul și conținutul digital, conform art. 477: „(1) Conținut digital se consideră datele produse și livrate în formă digitală, cum sunt programele de calculator, aplicațiile, jocurile, muzica, înregistrările video sau textele, indiferent dacă sunt accesate prin descărcare sau prin flux continuu, de pe suport material sau prin orice alt mijloc. (2)

Dacă un conținut digital este livrat pe un suport material, cum sunt CD-urile sau DVD-urile, lui i se aplică dispozițiile privind bunurile corporale. (3) Bunul digital al unei persoane se consideră: a) conținutul digital la care ea are dreptul; b) contul la o poștă electronică, la o rețea sau alt cont online, la care ea are dreptul” [1, p. 151].

Observăm o echivalare semantică a bunului digital cu definiția clasică de „bun”, care presupune apropierea individuală sau colectivă, dar și existența drepturilor patrimoniale, iar conceptul de „bun digital” se referă atât la conținutul digital, cât și la dreptul persoanei asupra acestui conținut. Este necesar să accentuăm că scopul introducerii unui astfel de concept a apărut odată cu evoluția dinamică a erei digitale, fiind inspirat din practica americană a regulilor-model din Actul Uniform de Acces la Bunuri Digitale Revizuit (RUFADA). Totuși, actul dat se referă la o arie de răspândire relativ îngustă, fiindcă nu face decât să relateze despre regimul persoanelor terțe de a avea acces la conținutul digital al persoanelor fizice, când acestea își pierd capacitatea sau decedează, fiind reguli mai puțin creatoare de norme civile [3, p. 2].

Comparând cadrul normativ al Republicii Moldova cu cel al Uniunii Europene, este necesar să menționăm că în aprilie 2019 este publicată *Directiva privind conținutul digital*, care introduce noi norme întru achiziționarea de către consumatori și vânzarea de către societăți atât a bunurilor, cât și a conținuturilor digitale, în context transfrontalier. Astfel, Directiva privește furnizarea de conținut digital și reglementează: datele produse și furnizate în format digital (de exemplu, muzică, materiale video online etc.), serviciile care permit crearea, prelucrarea sau stocarea datelor în format digital (de exemplu, stocarea în *cloud*), serviciile care permit schimbul de date (Facebook, YouTube etc.) și orice suport durabil folosit exclusiv ca mijloc de transport al conținutului digital (de exemplu, DVD-urile) [3, p. 2].

În această ordine de idei, semnalăm faptul că noile norme din Codul civil se referă și la accesul persoanelor terțe la bunul digital, conform prevederilor art. 478 alin. (2): „Utilizatorul poate folosi serviciul electronic oferit de custodele bunului digital pentru a ordona custodelui să ofere acces sau să nu ofere acces la toate sau la anumite

bunuri digitale, inclusiv la conținutul comunicărilor electronice” [1, p. 151]. Astfel, utilizatorii rețelelor de socializare, precum facebook sau google pot stabili un moștenitor al contului, în caz de deces sau nefolosință a acestuia. Contactul de moștenire va putea administra postările, va răspunde la mesaje în numele contului persoanei decedate, de îndată ce pagina va fi transformată în cont memorial.

În fond, reglementarea normativă a bunului juridic se cerea odată cu apariția conturilor online și a rețelelor de socializare. Considerăm că inovația bunului digital din Codul civil reprezintă o consecință a evoluției comunicării virtuale, absolut necesară și inevitabilă pentru utilizatori, urmărind viziunea de transparență a accesului de informație, de protecție a bunurilor și conținuturilor digitale, dar și de siguranță a utilizatorului.

Referințe:

1. Codul civil al Republicii Moldova din 2002, în vigoare din 12.06.2003. Republicat în: *Monitorul Oficial al Republicii Moldova*, nr.66-75 din 01.03.2019, în temeiul Legii nr.133 din 15.11.2018.
2. *Bunul Digital – Inovația și Dilemele juridice în Reforma Codului civil din Republica Moldova*. <https://juridicemoldova.md/3086/bunul-digital-inovatia-si-dilemele-juridice-reforma-codului-civil-din-republica-moldova.html> [citată 18. 02. 2019]
3. *UE adoptă noi norme vizând contractele de vânzare de bunuri și furnizare de conținut digital*. <https://www.consilium.europa.eu/ro/-/press/press-releases/2019/04/15/eu-adopts-new-rules-on-sales-contracts-for-goods-and-digital-content/> [citată 18. 02. 2019]

Recomandat

Natalia MARKOVA, lector univ.

**DREPTUL LA ȘTERGEREA DATELOR
„DREPTUL DE A FI UITAT”**

Laurenția GOREACII, studentă, Facultatea Drept

Internetul, la etapa actuală, reprezintă „viața noastră virtuală” unde datele noastre sunt prelucrate de diferite motoare de căutare, precum Google. Astfel, fiecare persoană are acces la anumite date personale

ca: imagini, adrese/link-uri, dar, la moment, oamenii pot solicita ștergerea acestor informații, pentru a-și proteja viața privată. În februarie 2010, o persoană s-a adresat la Google Spania cu o cerere ca rezultatele căutării care sunt asociate cu numele său să nu returneze niciunul dintre link-uri către anumite ziare, informația datând cu anul 1998. Drept consecință, această solicitare a fost respinsă de către Google. La 13 mai 2014, Curtea Europeană de Justiție s-a pronunțat în această privință și a hotărât că fiecare persoană are dreptul de a se opune prelucrării datelor sale personale. În urma acestei decizii, Google s-a supus hotărârii și a publicat un formular online, care le permite europenilor să își exercite „dreptul de a fi uitat”.

În Uniunea Europeană acționează „Regulamentul general privind protecția datelor (GDPR)”, unde, în articolul 17, este reglementat acest drept „dreptul de a fi uitat” care stipulează că dacă cineva nu mai dorește ca datele sale să fie prelucrate și nu există motive întemeiate pentru păstrarea acestora, datele respective vor fi șterse. Acest drept poate fi utilizat pentru a proteja viața privată a persoanelor fizice, nu pentru a șterge informații privind evenimente anterioare sau a restricționa libertatea presei.

Există și o problemă în realizarea acestui drept, pentru că, în afara rețelelor de socializare, acest drept nu este pe deplin respectat. De exemplu, odată ajunși în bazele de date ale agențiilor publicitare, riscăm să rămânem pe mult timp acolo, asta chiar dacă retragem acordul dat anterior. Cu toate că datele noastre au fost solicitate de a fi șterse, ele nu dispar, însă ele nu mai sunt prelucrate și rămân pe platformele de pe Internet în continuare.

În ceea ce privește persoanele cu antecedente penale, atunci, pentru ei, acest drept le permite să înceapă totul de la „zero”, pentru că le este respectat și dreptul la o viață nouă. Acest fapt ne este demonstrat de cazul unui om de afaceri, care și-a petrecut 6 luni în închisoare, a dat în judecată Google pentru a solicita ștergerea datelor care îl privesc. Cazul a fost decis de Înalta Curte de Justiție din Londra care a oferit un răspuns favorabil.

Acest drept permite ștergerea datelor, dar care sunt șterse doar din motorul de căutare din UE, ceea ce înseamnă că aceste date nu sunt

disponibile numai țărilor membre ale UE. În Republica Moldova utilizatorii motorului de căutare Google, dacă ar dori să adreseze o solicitare de ștergere a datelor sale personale, atunci, în formularul pe care ni-l prezintă Google, Republica Moldova lipsește din lista de state, numai din faptul că Republica Moldova nu este membră a Uniunii Europene .

Putem rezolva această problemă prin prisma unui proiect de lege, inițiat în anul 2018, privind modificarea legii ce vizează protecția datelor cu caracter personal. Scopul acestui proiect de lege este de a asigura dreptul la protecția datelor cu caracter personal. În proiectul dat este și art. 22 intitulat „Dreptul la ștergerea datelor (dreptul de a fi uitat)”, acest drept pretinde că ar fi unul vital, în situația în care, la etapa actuală, circulă mult prea multe informații personale, fără a exista posibilitatea de a fi controlate și fără a exista o etică a utilizării informațiilor personale care circulă în societate. Controlul asupra prelucrării datelor cu caracter personal cu cerințele legii date s-ar efectua de către Centrul Național pentru Protecția Datelor cu Caracter Personal.

În general, armonizarea legislației naționale, în domeniul protecției datelor cu caracter personal, la legislația Uniunii Europene, va constitui un pas progresiv pentru Republica Moldova, fiind un stat care asigură un nivel înalt de protecție a datelor cu caracter personal. Ceea ce va permite să rezolvăm problema care împiedică cetățenii Republicii Moldova să-și exercite dreptul la protecția datelor sale personale mai eficient, totodată să le fie garantat „dreptul de a fi uitat” și în cadrul țării noastre. Noi trebuie să aducem ceva nou în legislația națională, să optăm ca numele nostru să fie protejat și în lumea virtuală, de aceea considerăm că „dreptul de a fi uitat” ne va permite să proiectăm un nou început al unui viitor frumos și sigur pentru noi și pentru întreaga societate.

Bibliografie:

1. [Google Spania, SL. Google Inc / Agenția Spaniolă de Protecție a Datelor. https://fr.wikipedia.org/wiki/Droit_à_l%27oubli](https://fr.wikipedia.org/wiki/Droit_à_l%27oubli)
2. Regulamentul general privind protecția datelor (GDPR) – „articolul 17 ”. <https://eur-lex.europa.eu/legal-content/RO/TXT/?uri=CELEX%3A32016R0679>

3. Dreptul de a fi uitat. Justiția engleză obligă Google să șteargă datele. <https://www.breizh-info.com/2018/04/15/93840/google-droit-oubli-justice>
4. Proiectul legii privind protecția datelor cu caracter personal. <http://www.parlament.md/ProcesulLegislativ/Proiectedeactelegislative/ta/bid/61/LegislativId/4481/language/ro-RO/Default.aspx>

Recomandat

Octavian CAZAC, dr., conf. univ.

CONTROVERSE PRIVIND CONSIMȚĂMÂNTUL VICTIMEI MINORE

Svetlana BRATESCU, studentă, Facultatea Drept

În timp ce în toată lumea civilizată e bine cunoscut faptul că victimele agresiunii sexuale nu vorbesc pentru că sunt rușinate sau speriate, în România precedentele judiciare ne prezintă contrariul!

Prin Hotărârea Curții Europene a Drepturilor Omului din 15 martie 2016, în *cauza M.G.C. împotriva României* a fost recâștigată demnitatea unei fetițe de 10 ani și 8 luni care a fost violată, în mod repetat, de mai mulți bărbați adulți [1].

Potrivid Hotărârii CEDO, instanța de fond a considerat relevant faptul că victima minoră a fost cea care a avut întotdeauna inițiativa actelor sexuale, avea obiceiul să îi provoace pe bărbați și se îmbrăca sumar. În cele din urmă, făptuitorul a fost condamnat la 3 ani de închisoare pentru săvârșirea infracțiunii prevăzute la art.198 CP Român „Act sexual cu un minor” [2], aceasta deși fetița avea doar 10 ani. Mai mult ca atât, Curtea de Apel Alba Iulia a explicat că violul este un act sexual comis fără consimțământ, iar actul sexual cu un minor presupune că victima și-a dat consimțământul în acest sens, precum și că prezumția lipsei discernământului se aplică numai minorilor care nu au împlinit vârsta de 14 ani și au săvârșit o infracțiune. De fapt Curtea de Apel a lansat o ipoteză interesantă, or de ce minorul care a săvârșit o infracțiune neavând vârsta de 14 ani se

consideră că a acționat fără discernământ, iar în cazul victimei minore se consideră că aceasta îl are la cei 14 ani ai săi.

Acest caz a scos la iveală o politică de stat, ilustrată în 12 hotărâri interne asemănătoare, conform cărora valabilitatea consimțământului victimei agresiunii sexuale care este minoră se determină potrivit circumstanțelor particulare ale fiecărei cauze, instanțele invocând că fetele de 10-14 ani au consimțit acte sexuale cu bărbați mai în vârstă, nu le-au spus nimic părinților, nu au țipat după ajutor ori au fost de acord să însoțească făptuitorii în locurile în care au avut loc actele.

Constatăm cu regret că societatea noastră încearcă să găsească scuze făptuitorilor, învinuind victimele abuzurilor sexuale, chiar și minore fiind. Totuși, analizând practica judiciară a Republicii Moldova, observăm că în mod frecvent, instanțele aplică norma privitoare la raportul sexual cu o persoană care nu a atins vârsta de 16 ani (art.174 CPRM) atunci când victima are o vârstă apropiată celei de 16 ani (*13-15 ani*). Totodată, am identificat precedente când a fost aplicat art.174 CP RM în cazul victimei de 12 ani, însă în aceste cazuri făptuitorul avea între 16-18 ani. În alte hotărâri analizate, atunci când exista o disproporție mare între vârsta victimei și cea a făptuitorului se aplica norma privitoare la viol. Precizăm că multe din hotărârile emise indică doar vârsta victimei, nu și cea a făptuitorului, ceea ce face dificilă analiza practicii judiciare și aprecierea corespunzătoare a tendințelor.

Din moment ce anume consimțământul reprezintă linia roșie de demarcare dintre calificarea faptei ca viol și întreținerea unui raport sexual cu o persoană care nu a împlinit vârsta de 16 ani (*în cazul Republicii Moldova*), considerăm oportun de a fi apreciată valoarea consimțământului minorului, atunci când îl punem pe balanță alături de protecția lui. Respectiv, deși un minor își poate manifesta voința la vârsta de 10 ani, aceasta nu înseamnă că el are facultatea de a discerne, pătrunde, judeca și aprecia lucrurile la justa lor valoare. Mai mult ca atât, să nu uităm de vulnerabilitatea minorului produsă cumulativ de modificările fizice, hormonale și intelectuale ce au loc în această perioadă.

În doctrină, dar și în practica judiciară, se apreciază caracterul dualist al consimțământului:

• **Consimțământul univoc** – presupune discernământul la a cărei temelie se poate afla curiozitatea victimei, interesul material sau atracția sexuală din partea ei, cazul se referă la infracțiunile specificate la art.174 CP RM.

• **Consimțământul aparent** – presupune lipsa discernământului, care constă în neîmpotrivirea victimei, din cauza că ea nu înțelege semnificația celor ce i se întâmplă, în cazul copiilor de vârstă fragedă [3].

Totuși, consimțământul univoc al unui minor de 10 ani nu are nici o relevanță juridică, iar făptuitorul conștientizează acest fapt. De aceea responsabilitatea întotdeauna cade pe cel adult, care se prezumă a fi conștient, cu experiență și responsabil de evoluția lucrurilor din societate, de soarta și educația copiilor. Nu îi putem cere mai mult unui copil decât unui adult. Acestea fiind spuse, raportul sexual sau oricare alt act de penetrare vaginală, anală, bucală sau de alt gen, săvârșit cu o persoană de vârstă fragedă, trebuie calificat potrivit art.171 alin.(3) lit.b) sau art.172 alin.(3) lit.a) CP RM [4].

Ceea ce au comis instanțele din România, adoptând asemenea sentințe, este o încălcare a mai multor documente europene, inclusiv a Convenției Consiliului Europei pentru protecția copiilor împotriva exploatării sexuale și a abuzurilor sexuale, orientările Comitetului de Miniștri al Consiliului Europei privind justiția în interesul copilului etc.

În plan juridic, nu există o unanimitate privind limita de vârstă de la care minorii își pot exprima voința în plan sexual, cert este că de fiecare dată trebuie de perceput vârsta fragedă a victimei în raport cu vârsta făptuitorului. Iar pentru cei îndragostiți legea a făcut excepție stabilind așa-numitele clauze Romeo și Julieta apreciind că „*Persoana care a săvârșit un raport sexual cu o persoană despre care știa cu certitudine că nu a împlinit vârsta de 16 ani nu este pasibilă de răspundere penală, dacă este la nivel apropiat cu victima în ceea ce privește vârsta și dezvoltarea fizică și psihică*” [5].

Interesul nostru este să subliniem faptul că minoritatea este un element important pentru a anula consimțământul, fiind o formă de vulnerabilitate care servește la deconstrucția autonomiei voinței ca urmare a unei imaturități biologice, sociale, cognitive și morale. Nu

este ideea că copiii nu sunt în măsură să consimtă sexul cu adulții, ci delimitarea unei vârste de la care se termină copilăria timpurie, precum și clasificarea subiecților specifici ca copiii. Avem o cerință morală pentru a păstra idealul copilăriei, pentru a fi recunoscut și protejat legal ca copil, dar și pentru a menține o anumită ordine în această societate.

Referințe:

1. Hotărârea CEDO din 15.03.2016, *Cauza M.G.C. împotriva României*, definitivă din 15/06/2016 [citată 25.02.2020]. Disponibil: <http://www.ier.ro>
2. Cod penal român din 21.07.1968, publicat în: *Monitorul Oficial al României* nr.65 din 16.07.1997 [citată 25.02.2020]. Disponibil: <http://legislatie.just.ro/Public/DetaliuDocument/38070>
3. BRÎNZA, S. Comentariul unor prevederi ale Hotărârii Plenului Curții Supreme de Justiție, nr.17 din 07.11.2005, „Despre practica judiciară în cauzele din categoria infracțiunilor privind viața sexuală”: Infracțiunile prevăzute la art.173-175 CR RM. În: *Revista Națională de Drept*, nr.2, februarie 2010, p.7.
4. BRÎNZA, S., STATI, V. *Tratat de drept penal*. Partea specială. Vol.I. Chișinău: Tipografia Centrală, 2015, p. 604.
5. Cod penal al Republicii Moldova din 18.04.2002, publicat în: *Monitorul Oficial*, nr.72-74 din 14.04.2009 [citată 25.02.2020]. Disponibil: https://www.legis.md/cautare/getResults?doc_id=118807

*Recomandat
Dorina GUREV, dr., lect. univ.*

HĂRȚUIREA MINORILOR ÎN MEDIUL ONLINE

Maria GOGU, studentă, Facultatea Drept

Acest articol urmărește identificarea și îmbunătățirea contextului sociolegal din Republica Moldova referitor la problema hărțuirii manifestată prin intermediul tehnologiei informației și a comunicațiilor, cunoscută sub numele de „cyberbullying”. În acest scop, informația utilizată pentru cuantificarea impactului fenomenului studiat asupra societății propune soluții de diminuare a riscurilor asociate acestuia.

Fiind supusă efectului globalizării tehnologice, Republica Moldova a devenit în ultimii câțiva ani o țară cu un ritm evident de sporit al utilizării tehnologiilor informaționale de către populație în viața de zi cu zi. Practic, astăzi fiecare adolescent are acces la Internet, folosind diferite dispozitive – telefon mobil simplu, smartphone, tabletă, laptop sau calculator.

Totodată, Internetul a oferit un nou mediu prin care exploatarea, maltratarea, abuzul sexual și emoțional al tinerilor se pot propaga. Acesta oferă hărțuitorilor acces instantaneu la un grup mare de potențiale victime, precum și posibilitatea de a-și crea propriile „comunități”, dar și de a forma o bază de date cu potențiale victime. Astfel, în timp ce copiii și adolescenții se bucură de libertatea pe care o poate aduce Internetul și anonimatul on-line, acestea poartă și pericole ascunse, cum ar fi hărțuirea cibernetică [2,8].

Datorită faptului că *agresorul se află sub protecția anonimatului*, hărțuirea în mediul online a înregistrat o gravitate mai mare, din cauza că victima devine mai ușor de exploatat, informațiile online persistând suficient de mult timp încât să își atingă scopul. Abuzul este invaziv, periclitând viața personală a victimei în toate mediile în care aceasta se manifestă: acasă, la școală, online sau offline.

Termenul de hărțuire cibernetică numit și *Cyberbullying* nici măcar nu a existat cu un deceniu în urmă, însă problema a devenit astăzi una des întâlnită și discutată. Specialistul canadian în educație, Bill Belsey, a fost cel care a lansat acest termen, definindu-l astfel: „Utilizarea tehnologiilor informaționale și comunicaționale pentru a sprijini un comportament deliberat, repetat și ostil care presupune diferite forme ale abuzului psihologic comis prin acte de hărțuire, transmise prin tehnologiile de informare și comunicare” [1].

La rândul său, hărțuirea cibernetică este un fenomen complex, având mai multe forme de manifestare: Gossip (bârfa); Harassment (hărțuire, sâcăială); Cyber stalking (urmărire online); Fake profiles (profiluri false); Trickery (dezvăluire); Fraping (sabotarea); Sexting.

În Republica Moldova evoluția hărțuirii cibernetică este strâns corelată cu evoluția internetului. Cu toate acestea, la acel moment printre problemele reglementate de legile internetului nu erau

prevăzute decât pornografia, protecția datelor cu caracter personal și servicii video pe internet, cyberbullying-ul fiind un fenomen slab dezvoltat, întrucât copiii utilizau computerul personal în special pentru a se juca, tinerii pentru a învăța să programeze, iar adulții pentru a se informa și a comunica oficial.

Pe parcursul studiilor „siguranța online”, s-a constatat că raportările online, și discuțiile cu tinerii, au permis identificarea unor situații îngrijorătoare în care copiii erau angajați în activități cu tentă sexuală, s-au confruntat cu spargeri de profiluri de pe paginile personale plasate în rețele de socializare și plasarea informației cu caracter jignitor, cu distribuirea materialelor cu caracter pornografic etc.[3].

Ca urmare, consecințele manifestării cyberbullying-ului pot fi încadrate în 3 categorii: *Efecte la nivel social*: diminuarea dorinței de a comunica și socializa, atât în mediul online, cât și în viața reală, motiv pentru care unele victime pot alege să se izoleze de societate. *Efecte la nivel emoțional*: comportament agresiv sau depresie, cauzate de reacțiile celor din jur la postările agresorului cu privire la victimă – frică și anxietate, determinată de impresia victimei că este urmărită permanent de agresor. *Efecte la nivel fizic*: rănirea fizică, sinuciderea – în anumite cazuri extreme.

Actualmente cu regret, Codul penal al Republicii Moldova [4] nu prevede în particular o componentă de infracțiune, cum ar fi hărțuirea (asemenea legislației penale a României). În cazul reglementărilor CP RM, s-ar putea apela la infracțiuni incidente, cum ar fi: șantaj (art. 189 CP); încălcarea inviolabilității vieții personale (art.177 CP) amenințarea cu omor ori cu vătămarea gravă a integrității corporale sau a sănătății, hărțuirea sexuală (art. 173 CP), de asemenea și a Codului contravențional la art. 70 (Calomnia) [5].

În context menționăm și prevederile art.43 Cod civil [6] care stabilesc că orice persoană are dreptul la respectul onoarei, demnității și reputației profesionale. Astfel, aceasta este în drept să ceară dezmințirea informației ce îi lezează onoarea, demnitatea profesională, dacă cel care a răspândit-o nu dovedește că ea corespunde realității. Odată cu înaintarea acțiunii civile, persoana poate solicita: ștergerea informației care este denigrantă, inclusiv recuperarea daunelor

materiale și morale pe care le-ați suferit. De asemenea, Legea cu privire la libertatea de exprimare[7], care prevede în mod expres procedurile privind examinarea cauzelor de defăimare și, respectiv, a cauzelor cu privire la apărarea vieții private și de familie.

Inexistența unei norme speciale ce ar incrimina fapta de hărțuire cibernetică sau existența unor prevederi care să stabilească sancțiuni nesemnificative *acordă făptuitorului increderea și comportamentul ilegal abordat*. Lipsa de acțiune în cazul manifestării acestui tip de fenomen poate atrage după sine creșterea numărului celor care doresc să facă rău sub protecția anonimatului oferit de internet. În vederea tragerii la răspunderea penală pentru faptele de hărțuire în mediul online, apare ca necesitate completarea Capitolului VI (Infrațiuni contra libertății cinstei și demnității persoanei) al Codului penal cu un nou articol 70, care va avea următorul conținut: *Efectuarea de apeluri telefonice sau comunicări prin mijloace de transmitere la distanță, care, prin frecvență sau conținut, îi cauzează o temere unei persoane și/sau suferințe fizice, iar comiterea acceiași fapte exercitată asupra unui minor să constituie circumstanță agravantă*.

În cele din urmă, subliniem că caracteristicile și condițiile legate de schimbările de putere și de decăderile comportamentale și etice din spațiul cibernetic sugerează o obligație a adulților și a instituțiilor publice, care influențează viața tinerilor, să lucreze pentru o mai bună supraveghere și atenție la acțiunile din online ale adolescenților. Agresiunea cibernetică este adesea o prelungire a agresiunii din lumea reală. Hărțuirea cibernetică fiind una dintre cele mai semnificative probleme care poate apărea în mediul virtual, de aceea este foarte important ca tinerii și părinții să cunoască strategiile elementare de prevenire a hărțuirii cibernetice, precum: autoeducare; configurarea setărilor de confidențialitate; ignorarea și ștergerea mesajelor de la persoane necunoscute; limitarea, în mod corespunzător, a ceea ce tinerii postează online.

Referințe:

1. AUNE, N. M. (2009). *CYBERBULLING*. The Graduate School University of Wisconsin-Stout, p. 12-11.
2. CYBER BULLYING – o problemă majoră favorizată de un cadru legislativ deficitar, România, Iulia-Laura DOBRE, Elena ENĂCHESCU.

3. Studiul privind siguranța copiilor în mediu online, Republica Moldova, ediția II, anul 2014.
4. Codul penal al Republicii Moldova, nr.985 din 18.04.2002, publicat 14.04.2009 în *Monitorul Oficial*, nr. 72-74.
5. Codul contravențional nr. 218 din 24.10.2018, publicat 16.01.2009 în: *Monitorul Oficial*, nr. 3-6, art. 15, data intrării în vigoare 31.05.2009.
6. Codul civil al Republicii Moldova nr.1107 din 06.06.2002, publicat: 22.06.2002, modernizat la 01.03.2019.
7. Legea cu privire la libertatea de exprimare, nr. 64 din 23.04.2010, publicat: 09.07.2010 în: *Monitorul Oficial*, nr. 117-118, art. 355.
8. VEVERA, A.V., ALBESCU, A.R. *Hărțuirea cibernetică*. București: Institutul Național de Cercetare-Dezvoltare în Informatică – ICI.

REMEDII PROCEDURALE COMPENSATORII PENTRU ÎNCĂLCAREA UNOR DREPTURI PREVĂZUTE DE CEDO

Cătălina LEU, studentă, Facultatea Drept

Abordăm această temă fiind influențați de evenimentele ce au avut loc în ultima vreme în țara noastră, dar și de faptul că unele remedii compensatorii, aparent bune și efective astăzi, ar putea deveni ineficiente mâine. Și apare astfel necesitatea identificării unor noi mecanisme de compensare a prejudiciilor cauzate prin încălcarea unor drepturi prevăzute de CEDO.

Remediile compensatorii în procesul penal reprezintă acele mijloace care asigură existența unui echilibru între apărare și acuzare, și oferă satisfacții echitabile pentru anumite violări constatate.

În continuare vom analiza câteva remedii prevăzute de legislația procedurală a Republicii Moldova:

1. Reducerea pedepsei

Începând cu 1 ianuarie 2019, se aplică acest nou remediu compensator pentru condițiile precare de detenție. În urma hotărârii *Shishanov contra Moldovei* din septembrie 2015, Parlamentul Republicii Moldova a adoptat Legile nr. 163 și nr. 272 având ca obiect, printre altele, modificarea Codului de procedură penală și introducerea în dreptul intern a unei noi căi de recurs în materia condițiilor de detenție.

Astfel, orice persoană deținută, fie ea condamnată ori plasată în arest preventiv, poate depune la judecătorul de instrucție o plângere pentru a denunța condițiile detenției sale. Plângerea poate fi depusă personal ori prin intermediul unui avocat.

Condamnații care au fost deținuți cel puțin 10 zile în condiții contrare prevederilor art. 3 din Convenție pot solicita, cu titlu de despăgubiri, reducerea pedepsei (art. 473² alin. (3) CPP). Instanța de judecată dispune reducerea pedepsei condamnatului, calculând de la 1 la 3 zile de reduceri pentru 10 zile de detenție în condiții precare calculate cumulativ, iar în privința perioadei rămase, dispune, cu titlu de despăgubire, încasarea în favoarea condamnatului a sumei bănești în mărime de până la 2 unități convenționale pentru fiecare zi în care condamnatul a suferit încălcarea condițiilor de detenție, precum și a costurilor și cheltuielilor aferente.

Prevenții sunt despăgubiți în conformitate cu art. 385 alin. (5) și (6) CPP: 2 zile de închisoare pentru o zi de arest preventiv.

Acest nou remediu compensator este eficient, dar creează și o serie de probleme la nivel de stat. Astfel, ținând cont de condițiile din majoritatea penitenciarelor din Republica Moldova, ar însemna că o bună parte dintre deținuți ar trebui eliberați. Începând cu 1 ianuarie 2019, aproape toți deținuții condamnați în RM, peste 5 mii dintre cei aproximativ 7 mii, au depus cereri de reducere a perioadei de detenție.

2. Inadmisibilitatea probelor (raportat la art. 3 CEDO „Interzicerea torturii”)

Problema admisibilității probelor în cazul încălcării art. 3 e pusă în sarcina CtEDO. În *cauza Gäfgen c. Germaniei*, reclamantul a fost condamnat pentru răpirea și omorul unui copil. În cadrul investigării cauzei, acesta a fost reținut și unele probe au fost obținute prin amenințare, probe precum locul aflării cadavrului copilului și alte probe materiale.

Prin prisma principiului „fructul pomului otrăvit”, probele derivate ce rezultă din proba principală, care la rândul ei a fost obținută cu încălcarea art. 3 din Convenție, sunt inadmisibile, cu excepția cazului în care acestea ar fi fost descoperite inevitabil și din surse independente. Astfel, alte probe, neviciate de încălcarea art.3, au fost

admise, precum mărturiile surorii copilului, modul de redactare a scrisorii de șantaj, banii răscumpărării găsiți în apartamentul reclamantului.

Cauza Levinga c. Moldovei. Reclamanții au pretins că ei au fost maltratați pentru a fi forțați să-și recunoască vinovăția; că plângerile lor cu privire la maltratare nu au fost investigate corespunzător; că ei au fost condamnați, în mod arbitrar, în baza declarațiilor lor auto-incriminatorii, date ca urmare a maltratării. În acest caz, o probă obținută prin tortură duce la inadmisibilitatea întregului material probator.

3. Recursul accelerator

În situația în care, la efectuarea urmăririi penale sau la judecarea unei cauze concrete, există pericolul încălcării termenului rezonabil, participanții la proces pot adresa judecătorului de instrucție sau, după caz, instanței care judecă în fond cauza, o cerere privind accelerarea urmăririi penale sau a procedurii de judecare a cauzei.

Concluzionând, suntem de părere că trebuie de atras o atenție deosebită modului de implementarea a tuturor mecanismelor compensatorii, iar referitor la primul remediu analizat, se impune necesitatea identificării soluțiilor legislative în scopul înlăturării deficiențelor sesizate în procesul de implementare, precum și crearea unui mecanism de evaluare și sistematizare a condițiilor materiale de detenție din instituțiile penitenciare.

Referințe:

1. Codul de procedură penală al Republicii Moldova din 14.03.2003, publicat în *M. Of.*, nr. 104-110 din 07.06.2003, intrat în vigoare la 12.06.2003; republicat în *M. Of.*, nr. 248-251 din 05.11.2013.
2. Legea nr. 163 din 20.07.2017 pentru modificare și completarea unor acte legislative, publicată în *M. Of.*, nr. 364-370 din 20.10.2017.
3. Legea nr. 272 din 29.11.2018 privind modificarea unor acte legislative, publicată în *M. Of. Nr.* 462-466 din 12.12.2018.
4. DOLEA, I. Codul de procedură penală al Republicii Moldova (Comentariu aplicativ). Chișinău, Cartea Juridică, 2016, pp. 84, 830-832, 1158.
5. *Hotărârea CtEDO în cauza Shishanov contra Moldovei* din 15.09.2015, hudoc.echr.coe.int.

6. *Hotărârea CtEDO în cauza Gäfgen contra Germaniei* din 01.06.2010, hudoc.echr.coe.int.
7. *Hotărârea CtEDO în cauza Levința contra Moldovei* din 16.03.2009, hudoc.echr.coe.int.

Recomandat

*Igor DOLEA, dr., hab., prof.univ.,
Artiom ENI, magistrul, lector univ.*

MĂSURILE DE CONSTRÂNGERE CU CARACTER EDUCATIV: DE LA TEORIE LA PRACTICĂ

Mădălina LUCA, studentă, Facultatea Drept

Minorul este un subiect cu statut special în legea penală. Din cauza experienței insuficiente, în cadrul legii penale, faptele comise de aceștia sunt mai puțin prejudiciabile și deci în unele condiții aceștia sunt liberați de răspundere penală și de pedeapsă penală. Cu toate acestea, societatea noastră, încă de la începutul anului 2020 „aniss curentis” s-a confruntat cu critici aduse legii penale pentru infracțiunile contra veții de la Costesti [1] și Orhei [2].

Aristotel spunea că „Educația trebuie să fie un obiect al supravegherii publice, dar nu particulare”, cu alte cuvinte, statul are un rol esențial în supravegherea persoanelor tinere prin diverse mijloace. Pedeapsa penală, de exemplu, e unul dintre mijloacele prevăzute de legea penală, art. 62 CP stabilind un vast sistem de pedepse. Dar, deoarece nu există regulă fără excepții *nulla regula sine exceptione* în cazul săvârșirii unei infracțiuni ușoare sau mai puțin grave pentru prima dată sau nu, persoanele fizice de la 14, respectiv 16 ani, până la 18 ani pot fi liberate de răspundere penală conform art. 54 CP și art. 483 CPP [3]. sau de pedeapsa penală conform art. 93 CP și art. 486 CPP. Procurorul și instanța urmează să stabilească vinovăția, dar și să conștientizeze că minorul poate fi resocializat și prin aplicarea „obligatorie” a unei sau mai multor măsuri.

Pe de altă parte, nu pot să nu trecem cu vederea discrepanța dintre cele două norme art. 54 CP și art. 93 din CP în partea ce ține de obligarea procurorului, respectiv instanței de a aplica măsuri de

contrângere cu caracter educativ în cazul întrunirii tuturor condițiilor enunțate [4]. Ori aplicând metoda literală de interpretare a normei penale, art. 54 stabilește că „dacă s-a constatat că corectarea ei este posibilă..., persoana poate fi liberată de răspundere penală”, cu alte cuvinte, chiar și atunci când toate condițiile au fost întrunite, referatul prezentențial stabilește posibilitatea de reeducare, e la latitudinea instanței de a libera de răspundere sau nu și de a stabili măsurile de la art. 104 sau nu.

Alta e situația în cazul art.93 CP care stabilește că „dacă se constată că scopurile pedepsei pot fi atinse ...minorii sunt eliberați de pedeapsă de către instanța de judecată”, se pare că se prevede obligativitatea instanței de a libera de pedeapsă, dacă sunt întrunite condițiile. Această deosebire o considerăm neavenită, or art. 93 înglobează condițiile art.54 și deci obligând instanța să libereze un infractor care a săvârșit o infracțiune a doua oară o lași la latitudinea sa să decidă dacă să libereze sau nu, un minor care a săvârșit pentru prima dată o infracțiune ușoară. În *Manualul de drept penal*, Partea Generală, volumul II, Mariana Grama și Stela Botnaru evidențiază că în legea penală nu există o normă care ar impune recurgerea la pedepse doar dacă măsurile sunt insuficiente, dumnealor venind cu o propunere de *lege ferenda* [5]. După părerea noastră, atât instanța cât și procurorul trebuie să fie obligați să libereze la întrunirea condițiilor, ori altfel scade rolul referatului presentențial, egalitatea legii penale.

... Măsurile de constrângere cu caracter educativ se aplică minorilor până la atingerea majoratului (art. 104 alin. (5)). Ce se întâmplă însă când la data săvârșirii infracțiunii persoana era minor, iar la data emiterii ordonanței de liberare de răspundere penală sau a sentinței de condamnare cu liberare de pedeapsă, persoana e deja majoră. Se pare atunci că minorul e mai defavorizat și că tărgănarea procesului poate asigura infractorului posibilitatea liberării și de pedeapsă, și de orice măsură.

De asemenea, art. 104 alin. (5) nu înseamnă că cineva care a săvârșit o infracțiune la 14 ani va fi obligat să urmeze un program probațional ani la rând. De exemplu, fiecare program probațional are un anumit termen, dacă analizăm „Ghidul consilierului de probațiune

în activitatea cu programele probaționale” [6], Programul pentru reducerea comportamentelor predelinvenționale și infracționale ale adolescenților aflați la risc are o durată de 5 luni, deci e la latitudinea INP [7] prin ordinele sale să stabilească durata măsurii. Codul penal român tratează diferit, stabilind termene fixe, de exemplu, măsura educativă a supravegherii are o durată de 2-6 luni [8]. Codul penal rus stabilește în art. 90 alin. (3) că transferul sub supraveghere va dura de la o lună la doi ani pentru o infracțiune ușoară și de la șase luni la trei ani pentru o infracțiune mai puțin gravă [9].

Discutând acest subiect cu Ala Juvală, consilier de probațiune, și analizând părerile doctrinale, se argumentează că doar un consilier de probațiune ar putea stabili care program e potrivit pentru fiecare caz aparte sau cât timp copilul trebuie să stea sub supraveghere. Or, după părerea noastră, orice măsură de constrângere trebuie să fie stabilită expres în sentința judecătorului sau ordonanța procurorului, de cei care înfăptuiesc justiția, dar nu INP. Ordinul nr. 299 din 02-05-2018 cu privire la aprobarea Regulamentului privind modul de întocmire a referatului prezentințial de evaluare psihosocială a personalității [10] în art. 23 stabilește că, în cazul în care informațiile acumulate permit acest lucru, consilierul de probațiune formulează concluziile sale cu privire la oportunitatea sau inoportunitatea aplicării unei anumite măsuri de ordin penal. De altfel, consilierul de probațiune ar trebui mereu să stabilească ce măsură e potrivită în raport cu minorul, care program anume ar trebui să-l urmeze, căci dacă nu o poate face, e clar că reeducarea lui nu poate avea loc și nu poate fi liberat. CP român în art.116 stabilește că referatul de evaluare va cuprinde și propuneri motivate referitoare la natura și durata programelor de reintegrare socială.

În darea de seamă privind lucrul cu minorii a INP pe trimestrul III anul 2019 [11] observăm că au fost aplicate doar 27 de măsuri de supraveghere, două avertismente, o măsură de reabilitare psihologică pe teritoriul RM dar comparând cu informația de pe portalul guvernamental [12] vedem că minorii au săvârșit 477 de furturi. Aceștia nu le-au fost aplicate măsuri educative, ci au fost fie condamnați, fie eliberați pe baza art. 90 care prevede la alin. (6) obligații asemănătoare cu măsurile de la

art.104, precum: să repare daunele cauzate, să participe la programe probaționale etc. Căci o normă care poate fi ușor înlocuită e inutilă.

Nu știm cum vor evolua lucrurile în viitor, vor exista măsuri de constrângere cu caracter educativ un lucru fiind clar că lipsa unor măsuri eficiente contra comportamentului infracțional al minorilor e o condamnare a omenirii spre dispariție și va determina, în viitor, o luptă permanentă pentru autoapărare.

Referințe:

1. <https://unimedia.info/ro/news/aad7ff75707cba83/ministrul-de-interne-despre-crima-de-la-costesti-15-martori-priveau-cum-tanarul-este-snopit-in-bataie-unul-dintre-suspecti-are-6-dosare-penale.html>.
2. <https://www.jurnal.md/ro/news/e5c9c058842b78b1/crima-de-la-orhei-ce-spune-procurorul-de-caz-despre-faptul-ca-suspectul-s-ar-fi-laudat-ca-l-va-ucide-pe-copilul-de-12-ani.html>.
3. Codul de procedură penală al Republicii Moldova nr.122 din 14.03.2000.
4. Codul penal al Republicii Moldova nr. 985 din 18.04.2002.
5. GRAMA, M., BOTNARU, S. *Manualul de drept penal*. Partea general. Volumul II.
6. *Ghidul consilierului de probațiune în activitatea cu programele probaționale*. Chișinău, 2017.
7. Legea nr. 8 din 14.02.2008 cu privire la probațiune.
8. Codul penal al României.
9. Codul penal al Federației Ruse.
10. Ordinul nr. 299 din 02.05.2018 cu privire la aprobarea Regulamentului privind modul de întocmire a referatului prezentențial de evaluare psihosocială a personalității.
11. Darea de seamă privind lucrul cu minorii a Inspectoratului Național de Probațiune trimestrul III, anul 2019.
12. Informație privind bărbaii care au săvârșit infracțiuni pe teritoriul RM pentru 11 luni 2019 în limitele de vârstă, www.date.gov.md

*Recomandat
Dorin POPESCU, dr., conf.univ.*

LOCUL INTELIGENȚEI ARTIFICIALE ÎN DREPTUL CIVIL

David MELINTE, student, Facultatea Drept

Evoluția sistemului de drept pe parcursul istoriei a fost condiționată de diversificarea relațiilor sociale în vederea progresului tehnico-științific. Astăzi un astfel de factor al dezvoltării tehnico-științifice îl reprezintă inteligența artificială care persistă în viețile fiecărui dintre noi într-o măsură mai mare sau mai mică. Astfel ne propunem să:

- 1) definim și stabilirea tipologiilor de inteligență artificială
- 2) stabilim impactul IA din punct de vedere economic și social
- 3) stabilim necesitățile de reglementare a IA și determinarea acesteia în calitate de subiect de drept civil
- 4) să cercetăm recomandările și reglementările cu privire la IA în plan internațional;
- 5) să determinăm facilitățile și pericolele prezentate de IA în prezent și viitor.

Capacitatea unui sistem de a interpreta corect datele externe, de a învăța din astfel de date și de a folosi ceea ce ai învățat pentru a-ți atinge obiective și sarcini specifice printr-o adaptare flexibilă. Aceasta fiind divizată în următoarele tipuri:

1) Inteligența artificială analitică – are doar unele caracteristici compatibile cu inteligența cognitivă; ea generează o reprezentare cognitivă a lumii și utilizează învățarea bazată pe experiențe anterioare pentru a informa deciziile viitoare.

2) Inteligența inspirată de om – are elemente din inteligența cognitivă și emoțională; înțelegerea emoțiilor umane, în plus față de elementele cognitive, și ținând seama de acestea în luarea deciziilor.

3) Inteligența umanizată – prezintă caracteristicile tuturor tipurilor de competențe (de exemplu, inteligența cognitivă, emoțională și socială, este capabilă să fie conștientă de sine atât ca atare, cât și în interacțiunile cu ceilalți.

În ultima decadă se înregistrează o creștere de peste 4 ori a producerii roboților pe bază de inteligență artificială pentru înlocuirea muncii umane și creșterii productivității de către marile companii ale

lumii, precum Apple, Samsung și multe altele, atât în domeniul industrial, cât și agrar, în așa mod apare, în EU deja se propun strategii pentru statele membre ce se bazează pe reinstruirea și instruirea inițială în domeniul IA artificiale, deoarece în momentul dat este o lacună – circa 600 mii de specialiști necesari în domeniu. Deși inteligența artificială la prima vedere ocupă locurile de muncă ale oamenilor, ea creează noi locuri de muncă pentru brațele de muncă calificate, necesitatea acestora fiind aprig resimțită în întreaga lume.

În temeiul datelor publicate de baza de date a UE de accidente rutiere putem observa că în 2016 au avut loc peste 1 mil. de accidente, dintre 40 de mii s-au soldat cu deces, astfel experții în domeniul circulației rutiere din UE susțin că folosirea pe o scară mai largă a automobilelor cu inteligență artificială va duce la scăderea în progresie geometrică a datelor prezentate pe aceste diagrame, iar trecerea totală pe automobile cu autopilot va reduce la minim numărul accidentelor rutiere.

Potrivit legii privind dreptul de autor și drepturile conexe, art.3 stabilește că *autor* – persoană fizică prin a cărei activitate creatoare a fost creată opera. În Australia se stipulează direct că o lucrare generată prin intervenția unui calculator nu ar putea avea drepturi de autor deoarece nu a fost produsă de un om. Însă în alte state, precum ar fi Anglia acestea aparțin „persoanei prin care sunt întreprinse măsurile necesare pentru crearea lucrării, nefiind concretizată cărei persoane fapt ce este deosebit de important, dar care îl vom înțelege puțin după. Robotul Sofia a fost creat în 2015 de Hanson Robotics, ea este un robot pe bază de inteligență artificială care poate reproduce circa 60 de emoții umane, în 2017 a avut cuvântare în fața Adunării Generale a ONU, unde vorbea despre unirea forțelor în vederea unui viitor mai bun, în 2017 a avut loc crearea unui precedent de neimaginat, și anume, Arabia Saudită ia acordat cetățenie astfel recunoscându-i calitatea de subiect de drept. În vederea unui atare precedent trebuie să reactualizăm categoriile de subiect de drept ce le cunoaștem. Așadar noi vorbim despre:

1) Persoana fizică desemnează omul, privit ca titular de drepturi subiective civile și de obligații civile. Trebuie subliniat că, în dreptul

modern, orice ființă umană are calitatea de subiect de drept civil, deci orice om are calitatea de persoana fizică.

2) Persoana juridică este un subiect colectiv de drept civil care participă de sine stătător la raporturile juridice, având o răspundere civilă proprie; o colectivitate umană formată direct din persoane fizice sau din asocierea altor persoane juridice ca subiect de drept, având o organizare de sine stătătoare și un patrimoniu distinct, afectat realizării unui scop determinat în acord cu interesul obștesc.

Însă în UE deja a apărut inițiativa de a introduce dreptat un nou subiect de drept, și anume, persoana electronică ce va fi atribuită inteligenței artificiale sofisticate de tip uman și va avea capacitate decizională proprie, rațiune, conștiință proprie. Însă în pofida faptului dat, o încadrare posibilă a IA în segmentul juridic ar fi prin atribuirea calității de lucru, deoarece acesta reprezintă o creație umană ce este creată în a servi omului, el beneficiind de folosul ei. În intima noastră convingere, legislația UK în momentul dat prin interpretare extensivă în cazul în care inițiativa UE cu introducerea subiectului de drept „persoană electronică”, ar putea duce la interpretarea posibilității IA ca subiect al drepturilor de autor. Însă considerăm că trebuie de depus maximă diligență în a cerceta problematica dată mult mai amplu în vederea necesității depășirii unei multitudini de dileme religioase, etice etc. În lumina celor menționate anterior, considerăm inopinată necesitatea de a efectua cercetări aprofundate în vederea pericolelor de atentare la securitatea datelor cu caracter personal, drepturi de autor, precum și multe altele. Astfel problema dată conturându-se ca una interdisciplinară și interrarmurală, fiind deja o realitate obiectivă, fie noi acceptăm faptul dat, fie nu.

Bibliografie:

1. Legea privind dreptul de autor și drepturile conexe nr. 139 (adoptată la 02.07.2010, în vigoare din 01.01.2011)
2. https://www.europarl.europa.eu/doceo/document/TA-8-2019-0081_RO.pdf
3. http://www.cdep.ro/afaceri_europene/afeur/2018/fi_2491.pdf
4. <https://ec.europa.eu/digital-single-market/en/news/communication-artificial-intelligence-europe>

5. <https://blog.avocato.ro/dreptul-de-autor-al-robotilor-in-era-inteligentei-artificiale/>
6. <https://www.agendadigitale.eu/cultura-digitale/il-futuro-della-robot-responsabilita-tutte-le-sfide-regolatorie/>

*Recomandat
Tatiana TABUNCIC, dr., conf.univ.*

GARANȚII PROCESUALE LA ETAPA AUTORIZĂRII ȘI EFECTUĂRII INTERCEPTĂRII COMUNICĂRILOR

Tatiana SCOBIOLA, studentă, Facultatea Drept

Într-un domeniu atât de important ce ține de viața privată a persoanei, ingerințele statului trebuie fondate pe o reglementare riguroasă și exactă.

Interceptarea și înregistrarea comunicărilor presupune folosirea unor mijloace tehnice prin intermediul cărora se poate afla conținutul unor convorbiri dintre două sau mai multe persoane, iar înregistrarea acestora presupune stocarea informației obținute pe un suport tehnic.

Această măsură specială de investigații este reglementată de *Legea privind activitatea specială de investigații* [1] și *Codul de procedură penală* [2] (art. 132⁸-132⁹).

Prevederile legislative limitează considerabil posibilitatea de interceptare nejustificată a convorbirilor, în special, prin următoarele reglementări care constituie garanții procesuale:

- *lista infracțiunilor pentru care se permite interceptarea este prevăzută exhaustiv de lege;*
- *legea stabilește categoriile de persoane a căror convorbiri pot fi interceptate: interceptarea este posibilă doar în privința bănuitului, învinuitului sau ale altor persoane, inclusiv ale celor a căror identitate nu a fost stabilită, dacă conțin date că primesc sau transmit date reevante și importante pentru cauză. În unele cazuri, interceptarea poate fi efectuată în scopul protejării martorului și a părții vătămate sau a membrilor familiilor lor* [3].
- *autorizarea judecătorului de instrucție: verifică necesitatea,*

caracterul de excepție și proporționalitatea acestei măsuri cu viața privată a persoanei;

- *termen-limită*: este stabilit strict de lege -30 de zile, iar în cazuri când sunt temeiuri justificate, acest termen poate fi prelungit cu câte 30 de zile, dar nu poate depăși 6 luni;
- persoana ale căror comunicări au fost interceptate are *dreptul de a fi informată*.

Toate aceste garanții au fost definitive în urma condamnării R.Moldova la CtEDO, în cauza *Iordachi și alții c. Moldovei* [4] unde Curtea a constatat că legislația națională cu privire la interceptările convorbirilor telefonice nu conține garanții suficiente împotriva abuzului.

Legislația internă trebuie să fie suficient de clară în terminologia sa pentru a oferi cetățenilor un indiciu adecvat cu privire la împrejurările și condițiile când și cum autoritatea publică este competentă să recurgă la oricare din aceste măsuri.

Deși au fost operate modificări, în legislație menite să garanteze respectarea drepturilor omului la efectuarea interceptărilor, în practică, interceptarea convorbirilor telefonice are loc cu mai multe deficiențe. Acestea sunt evidențiate prin numărul extrem de mare de autorizații de interceptare admise de judecătorii de instrucție, modul în care are loc controlul judiciar postinterceptare, felul în care persoanele sunt informate că au fost interceptate, stocarea și distrugerea materialelor obținute în urma interceptării și lipsa de transparență a controlului parlamentar.

Legislația permite procurorului să anexeze la dosar doar stenogramele înregistrării pe care le consideră importante pentru cauza penală, ceea ce ridică întrebări cu privire la accesul egal al părții apărării la toate materialele din dosar.

Potrivit CPP, judecătorul de instrucție este obligat să informeze persoana a cărei convorbiri au fost ascultate doar în cazul în care în urma controlului judiciar s-a stabilit că interceptarea a fost în conformitate cu cerințele legale. Nu este nicio obligație legală de a informa persoana în cazul în care interceptarea a fost efectuată contrar legii. Prin urmare, această persoană nu va afla niciodată că a fost

interceptată ilegal.

Surse din cadrul poliției au explicat schema ilegală prin care mai mulți colaboratori ai Comisariatului General de Poliție obțineau interceptări ale persoanelor din afara dosarelor. Aceștia solicitau judecătorului de instrucție permisiunea de interceptare a unor persoane bănuite de comiterea unor infracțiuni. Printre numerele de telefon ale bănușilor, strecurau telefoane ale soșiiilor, colegilor, ale unor oameni de afaceri, pe care îi ascultau în scop de șantaj.

Pornind de la cele expuse mai sus, recomandăm modificarea prevederilor CPP prin asigurarea accesului egal al părții apărării la toate materialele dosarului, inclusiv la acele înregistrări pe care procurorul nu le consideră pertinente pentru cauză; asigurarea informării tuturor persoanelor care au fost supuse măsurilor special de investigație, inclusiv atunci când măsurile au fost anulate de judecătorii de instrucție ca fiind efectuate cu încălcarea legii; publicarea raportului Procurorului General prezentat Comisiei parlamentare securitate națională, apărare și ordine publică privind efectuarea măsurilor speciale de investigație, în partea ce nu constituie secret de stat; împuternicirea unei instituții independente, cum ar fi Avocatul Poporului ca să monitorizeze și să raporteze sistematic asupra respectării drepturilor persoanelor vizate de interceptări.

Interceptările în R.Moldova au în continuare un caracter masiv și sunt în creștere, iar cetățenii au temeri rezonabile că statul le poate încălca nejustificat dreptul la viața privată.

Garanțiile legale existente nu par a fi suficiente în condițiile în care majoritatea demersurilor procurorilor sunt satisfăcute, verificările ulterioare ale legalității acestora, uneori, pur și simplu, nu au loc, iar soarta înregistrărilor după finalizarea acțiunilor procesuale nu este clară și e imposibil de verificat.

Bibliografie:

1. Codul de procedură penală al Republicii Moldova, adoptat la 14.03.2003.
2. Legea privind activitatea specială de investigație nr. 59 din 29.03.2012.
3. VIZDOAGĂ, T., DOLEA, I., ș.a, *Drept procesual penal*. Chișinău, 2009.
4. CtEDO, Hotărârea Iordachi și alții c. Moldovei. Disponibil: [http://justice.-md/file/CEDO_judgments/Moldova/IORDACHI%20SI%20ALTII%20\(ro\).pdf](http://justice.-md/file/CEDO_judgments/Moldova/IORDACHI%20SI%20ALTII%20(ro).pdf).

Referințe:

1. *Legea privind activitatea specială de investigație nr. 59 din 29.03.2012*, publicată în *M.O. al RM* nr. 113-118/373 din 08.06.2012, în vigoare din 08.12.2012.
2. Codul de procedură penală al Republicii Moldova, adoptat la 14.03.2003, republicat în *M.O. al RM* nr.248-251/699 din 05.11.2013, în vigoare din 12.06.2003.
3. VIZDOAGĂ, T., DOLEA, I., ș.a. *Drept procesual penal*. Chișinău: Tipografia Centrală, 2009.
4. CtEDO, Hotărârea Iordachi și alții c. Moldovei, hotărâre din 10 februarie 2009. [http://justice.md/file/CEDO_judgments/Moldova/IORDACHI%20-SI%20ALTII%20\(ro\).pdf](http://justice.md/file/CEDO_judgments/Moldova/IORDACHI%20-SI%20ALTII%20(ro).pdf)

Recomandat

Artiom ENI, magistrul, lector univ.

DREPTUL LA PROPRIETATE PRIVATĂ ȘI PROTECȚIA ACESTUIA

Nicoleta RUSU, studentă, Facultatea Drept

Dreptul de proprietate privată rămâne a fi, până în prezent, cea mai discutată instituție a dreptului civil, pornind de la etapele istoriei sale de dezvoltare considerabile. În Republica Moldova, care trece prin etapele de aderare la Uniunea Europeană, spiritul timpului este agitat de chestiunea proprietății. Astfel, noile cerințe ale dezvoltării sociale explică interesul sporit față de dreptul de proprietate privată. Constituția, care reprezintă nu numai o simplă totalizare a împlinirilor societății, dar și propune noi perspective de dezvoltare pentru societate și stat, consfințind principiile fundamentale ale întregii vieți economice, politice, sociale și juridice ale statului nu trece sub tăcere tema proprietății private.

Pornind de la conținutul său juridic și apreciind în raport poziția specifică a proprietarului, **dreptul de proprietate** se definește *ca fiind acel drept real care conferă titularului atributele de posesie, folosință și dispoziție asupra unui bun, atribute pe care le poate exercita în plenitudinea lor, în putere proprie și în interes propriu, cu respectarea normelor juridice în vigoare.*

Din această definiție deducem și trăsăturile pe care le îmbină dreptul de proprietate. În prezent caracterul *absolut* și *inviolabil* al dreptului de proprietate este definit astfel: absolut, deoarece este recunoscut titularului sau în raporturile acestuia cu toți ceilalți și inviolabil, înțeles în sensul că nu poate fi încălcat de nimeni, cu excepția pentru o cauză de utilitate publică. *Deplinătatea* conferă titularului *plena potestas*, adică toate cele trei atribute: posesia, folosința, dispoziția. Caracterul *exclusiv* presupune că titularul acestui drept își exercită prerogativele excluzând orice altă persoană de la acest exercițiu. Caracterul *perpetuu* al dreptului de proprietate este înțeles în sensul că durata sa nu are limită în timp, el nu se pierde prin neîntrebuințare sau prin moartea titularului.

Articolul 46 din Constituția RM prevede expres garanțiile dreptului de proprietate privată.

În raport cu proprietatea, statul are o dublă poziție, fiind în același timp subiect al dreptului de proprietate privată și titular al proprietății și puterii publice. Prin garanția oferită de Constituție, statul este împiedicat să facă uz de atributele sale de putere publică, atunci când apare ca titular al unei proprietăți private, în condiții de egalitate cu alți titulari ai unui astfel de drept. Stipularea garanției creanțelor asupra statului constituie expresia principiului fundamental de drept civil, statul este întotdeauna solvabil și stabilește, totodată, că orice împrumut sau credit public este garantat de stat.

Conform alin. (2) art. 46, nimeni nu poate fi expropriat decât pentru o cauză de utilitate publică, stabilită potrivit legii, cu dreaptă și prealabilă despăgubire. În conținutul garanției constituționale a dreptului de proprietate este inclusă condiția obligatorie a despăgubirii pentru expropriere și se menționează expres condițiile despăgubirii:

1) pentru cauză de utilitate publică – presupune că trebuie să existe un interes public general, stabilit de lege, evident și demonstrat, în a cărui realizare se lezează dreptul la proprietate privată;

2) cu dreaptă și prealabilă despăgubire – presupune, în primul rând, că despăgubirea exproprierii trebuie să compenseze în întregime costul bunului; în al doilea rând, despăgubirea trebuie să aibă loc înainte de expropriere.

Un element deosebit de important al garantării dreptului de proprietate este *interdicția confiscării bunurilor dobândite licit*. Alin. (3) art. 46 prevede expres că averea dobândită licit nu poate fi confiscată, iar caracterul licit al dobândirii se prezumă. Problema sarcinii probei pentru dovedirea dobândirii licite a bunurilor are câteva aspecte, fiind considerată și o piedică în calea prevenirii și combaterii corupției, a neadmiterii îmbogățirii fără justă cauză a unor funcționari.

Alin. (4), conform căruia bunurile destinate, folosite sau rezultate din infracțiuni ori contravenții, pot fi confiscate numai în condițiile legii – aduce precizări la tema protecției proprietății private. Este general recunoscut faptul că sub protecție se află doar proprietatea dobândită pe căi licite, fără încălcarea normelor legale și drepturilor altor persoane. Garantarea dreptului la proprietate privată se asigură și prin stabilirea prin lege a limitării exercițiului dreptului respective. În acest sens, alin. (5) art. 46 stipulează că dreptul de proprietate privată obligă la respectarea sarcinilor privind protecția mediului înconjurător și asigurarea bunei vecinătăți, precum și la respectarea celorlalte sarcini care, potrivit legii, revin proprietarului. Protecția și garantarea dreptului la proprietate privată nu ar fi depline, dacă nu s-ar asigura continuarea calității de proprietar de către succesorii fostului proprietar. Prin urmare, dreptul la moștenire este o consecință firească a dreptului de proprietate, de aceea, în art. 46 alin. (6), Constituția a prevăzut expres că dreptul la moștenire a proprietății private este garantat.

Bibliografie:

Acte normative:

1. Constituția Republicii Moldova din 29.07.1994. În: *Monitorul Oficial al Republicii Moldova*, 12.08.1994, nr. 1.
2. Codul civil al Republicii Moldova: nr. 1107 din 06.06.2002. În: *Monitorul Oficial al Republicii Moldova* [online]. 2006, nr. 82-86, art.315 [citat la 11 noiembrie 2019]. Disponibil: <http://lex.justice.md/md/325085/>
3. TĂNASE, A., SECRIERU, R., RUSU, L., STRULEA, M., VÎLCU-BAJUREAN, N. *Compendiu al jurisprudenței Curții Constituționale a Republicii Moldova*. București: Wolters Kluwer, 2017, p. 204.
4. *Comentariu Constituției RM, art.46 „Dreptul la proprietate privată și protecția acesteia”*. Chișinău: ARC, 2012, p. 183.

Webografie:

5. http://www.cnaa.md/files/theses/2016/23703/natalia_ctitor_abstract.pdf – Esența dreptului de proprietate privată și reglementarea acestuia în Republica Moldova.

Recomandat

Cristina POPOVICI, magistru, lector univ.

SPECTRU POLITIC DIN REPUBLICA MOLDOVA (între teorie și realitate)

Dionisie SMOLEAC, student, Facultatea Drept

Partidul politic reprezintă o grupare de oameni constituită pe baza liberului consimțământ, ce acționează programatic, conștient și organizat pentru a servi intereselor unor clase, grupuri sociale, comunități umane, pentru dobândirea și menținerea puterii politice, în vederea organizării și conducerii societății, conform cu idealurile proclamate în platforma program. Identificăm deci trei trăsături definitorii unui partid: asociație benevolă și organizată de oameni; bazat pe o doctrină și ideologie; scopul este preluarea puterii de stat. La moment, în Republica Moldova sunt înregistrate 47 de partide politice. Pluralismul politic și libertatea partidelor este consfințită în Constituția Republicii Moldova, art. 5 și art. 41 respectiv. Cadrul juridico-legal de organizare și funcționare a partidelor este determinat de *Legea privind partidele politice nr.294-XVI* din 21.12.2007.

În literatura de specialitate, doctrinarii propun diferite criterii de clasificare a partidelor. M. Prelot face o clasificare a partidelor politice în cinci categorii: *partide ideologice; partide personale; partide istorice; partide de tendință și partide de interes*. Politologul norvegian Kaare Strøm definește trei țeluri pe care un partid le poate avea: *vote-seeking* – partidul își dorește cât mai multe procente la alegeri, o masă cât mai mare de susținători, care să-i voteze; *office-seeking* – partidul își dorește cât mai multe mandate și poziții în guvern; *policy-seeking* – partidul își dorește să-și poată îndeplini programul. Criteriul cantitativ propus de J. Blondel: 40% din voturi – partid puternic; 20% – de mijloc; 15% – intermediar, între mijlociu și mic; 10% și mai puțin – mic. Clasi-

ficarea lui Duverger: a) partide de cadre (*supple* și *rigide*); (b) partide indirecte: *catolice* și *socialiste*; (c) partide de mase (*specializate* și *totalitare*).

În Republica Moldova, tradițional, partidele se clasifică pe „stânga” și pe „dreapta”. Însă, analizând programul electoral, clasificarea dată se face nu pe criteriul interveționismului în sectorul economic, ci pe criteriul geopolitic și identitar: partidele de dreapta – proeuropene, aderarea la NATO și proromânești; partidele de centru – neutralitate, politică externă echilibrată, națiune civică; partidele de stânga – proestice, moldoveniste și rusofile.

Partidele de dreapta (Partidul Liberal, PUN) promovează limba română ca limbă de stat, promovarea istoriei românilor și a identității românești; relații strategice cu România, prin apropiere politică, economică și culturală; aderarea la NATO, părăsirea CSI; integrarea în UE și, în final, unirea cu România; reîntoarcerea la județe, păstrarea statului unitar; susțin Mitropolia Basarabiei. *Partidele de centru-dreapta* (PAS, PPDA, PLDM) pledează pentru limba română ca limbă de stat; fortificarea națiunii politice moldovenești, fără a restricționa autoidentificarea etnică; integrarea în Uniunea Europeană; aderarea la NATO; relații pragmatice cu UE, SUA, România, Federația Rusia; păstrarea statului unitar descentralizat. *Partidele centriste* (PDM) optează pentru integrarea în Uniunea Europeană și păstrarea relațiilor cu Federația Rusă și CSI; statutul de neutralitate; păstrarea independenței RM; reforme moderate: privatizare, balansată de o economie orientată social; ideea că națiunea este un concept nu etnic, ci statal, legat de noțiunea de cetățenie, respectiv, toți cetățenii Moldovei, indiferent de etnie, sunt moldoveni; balansarea între extremele politice. *Partidele de stânga* (Partidul Socialiștilor din Republica Moldova, PCRM, Partidul Sor, Partidul Nostru) pledează pentru păstrarea calității de membru al CSI, aderarea la Uniunea Eurasiatică; limba moldovenească, independența Republicii Moldova, etnia majoritară din RM sunt moldoveni; menținerea statutului de neutralitate permanentă a țării; susțin Mitropolia Moldovei, relațiile cu Patriarhia Moscovei; pledează pentru federalizarea Republicii Moldova; susținerea activă a

businessului mic și mijlociu (vacanțe fiscale, impozite reduse); sunt adepții unor politici sociale active.

Pe lângă faptul că spectrul politic clasic nu funcționează în Republica Moldova, constatăm și o neconcordanță între ideologia partidului consacrată în statutul său de constituire, programul politic în cadrul campaniilor electorale și politica ulterioară. Un exemplu ilustrativ este Partidul Socialiștilor din RM. În preambulul statutului său identificăm consacrară principiilor progresiste de stânga a proiectului umanist, progresului laic și științific, dar și a statului social al prosperității generale. Tot în acest statut, PSRM, pledează pentru o economie de piață și încurajarea liberei inițiative, care nu se intersectează cu ideea pieței reglementate și intervenționismului în economie. Prin promovarea ideii națiunii civice moldovenești, PSRM adesea apelează la o agenda naționalistă regională, cu un limbaj xenofob și conservator. Ideea contrastează cu esența internaționalistă și umanistă a partidelor socialiste, care optează pentru depășirea clivajelor entice, lingvistice, rasiale.

Și cel mai mare paradox: PSRM optează pentru consfințirea unui statut exclusiv și definitoriu pentru cultul-creștin ortodox în Constituția Republicii Moldova. Mesajul religios și traditionalist al PSRM este categoric contrar esenței laice și ateiste ale stângii, care optează pentru dezvoltarea și iluminarea societății prin promovarea științelor, culturii și educației.

Irelevanța spectrului politic clasic în RM și divizarea partidelor nu după criteriul ideologic, se datorează clivajelor și atomizării lingvistice, identitare, geopolitice a societății moldovenești. Ambiguitatea doctrinară oferă manevre de nerespectare a promisiunilor electorale ale elitelor politice față de alegători. Ținând seama că clasa politică nu ar fi interesată de reformarea cadrului juridico-legal de funcționare a partidelor, în aceste condiții obiectivul responsabilizării claselor politice îi revine societății civile.

Referințe:

1. Constituția Republicii Moldova RM. Publicat: 12.08.1994 în: *Monitorul Oficial*, nr. 1. Data intrării în vigoare: 27.08.1994.
2. Legea privind partidele politice nr.294-XVI din 21.12.2007.
3. TEODOR, C. *Drept constituțional și Instituții politice*. Chișinău, 2020.

4. ȚÎRDEA, B., *Sistemul partidelor politice din Republica Moldova: evoluții și involuții*. 2014. Disponibil: <http://www.bogdantsirdea.eu/2014/02/24/-sistemul-de-partide-in-republica-moldova-evolutii-si-involutii/>

Recomandat

Irina SILI, dr., lector univ.

ПРЕЗУМПЦИЯ ДОПУСТИМОСТИ ДОКАЗАТЕЛЬСТВ В УГОЛОВНОМ СУДОПРОИЗВОДСТВЕ

Ирина ЯКОВЛЕВА, студентка, юридический факультет

Допустимость доказательств в уголовном процессе имеет существенное значение, так как наделяет доказательство надлежащей процессуальной формой, что предусматривает ввод в процесс доказывания надежных доказательств. Допустимость доказательств является неотъемлемым элементом для реализации задач уголовного процесса, так как выступает в роли структурного элемента системы доказывания.

Тем не менее, ограниченное правовое регулирование свойства допустимости доказательств, а также неопределенный характер отдельных положений действующего УПК РМ в сфере вопроса допустимости доказательств, повлекли неоднозначное его понимание как учеными процессуалистами, так и правоприменителями.

Анализируя действующий УПК РМ, можно отметить, что допустимые доказательства должны отвечать четырем основным критериям:

- относящиеся к делу;
- полезные;
- убедительные;
- полученные в соответствии с законом.

В то же время вопрос о допустимости данных в качестве доказательств может быть решен в зависимости от обстоятельств органом по уголовному преследованию по собственной инициативе или по ходатайству сторон, а также судебной инстанцией.

Контроль допустимости доказательств должен производиться, оценивая его с точки зрения априори (изначальный контроль на стадии уголовного преследования) и апостериори (контроль, когда доказательство приобщено к делу, но опротестовывается либо на стадии завершения уголовного преследования, либо в судебной инстанции).

Обобщая вышесказанное, можно заключить что допустимость доказательств представляет собой совокупность предусмотренных в законе требований, регулирующих процессуальную форму доказательства, а также условия, способствующие формированию доказательства.

Таким образом, следует закрепить в уголовно-процессуальном законе положение, согласно которому «любое должностное лицо, принимающее на себя производство по уголовному делу, должно проверить имеющиеся доказательства на предмет их допустимости».

Представляется, также необходимым изменить редакцию статьи 345, ч. 4 УПК РМ, которая не предусматривает возможности инициирования судом проведения предварительного слушания для разрешения вопроса об исключении недопустимых доказательств. По нашему мнению, необходимо закрепить обязательное проведение предварительного слушания во всех случаях, требующих решения вопроса о допустимости доказательств, в том числе, когда решение вопроса о недопустимости необходимо, по мнению суда.

Соответственно, следует внести соответствующие изменения и в статью 347 УПК РМ и закрепить положение, согласно которому на предварительном судебном заседании, наряду с относимостью доказательств должна проверяться их допустимость.

Исходя из вышесказанного, институт допустимости доказательств выступает в роли механизма, позволяющего исключить недостоверные с точки зрения процессуальной формы доказательства. Данный институт выражается в законодательстве в закреплённых требованиях к источнику информации, субъектам и способам получения информации, в закреплении в процессуальных актах, ведущей задачей которых является обеспечение

достоверности на ранних стадиях уголовного преследования. Такой подход упрощает осуществление своих полномочий субъектами доказывания, так как препятствует вводу в процесс доказательств, которые противоречат требованиям допустимости и, следовательно, вызывают сомнения в их достоверности. Исходя из этого, оценка доказательств на предмет их допустимости должна производиться значительно раньше, чем на предмет относимости или достоверности.

*Рекомендовано
Артём ЕНИ, магистр права*

ȘTIINȚE ECONOMICE

SOCIAL MEDIA MARKETING – PROMOVAREA EVOLUEAZĂ

Mihail BAEȘ, student, Facultatea Științe Economice

Social media marketing este un termen care descrie utilizarea rețelelor sociale, comunități online, bloguri, wiki-urile sau alte mijloace media de colaborare online pentru marketing, vanzari, relatii publice și servicii pentru clienți.

Interactivitatea este caracteristica principală pentru conceptul de social media marketing: „Social media marketing definește totalitatea produselor și mecanismelor rezultate din interacțiunea membrilor și utilizatorilor de rețele sociale/comunități online folosite pentru a genera expunerea brandului și creșterea notorietății printre consumatori”. Astfel, Internetul este mediul de desfășurare a SMM-ului, utilizat ca o modalitate de promovare în mediul web.

Abordările practice ale social media marketing în mediul online:

□ **Video sharing** – prin intermediul canalelor de video sharing de tip YouTube, Trilulilu, Yahoo Videos sunt mijloace care permit expunerea avantajelor competitive ale unui produs, în mod explicit și nelimitat de timp, cum se întâmplă în cadrul reclamelor.

□ **Bloguri** – este un site, cu teme generale sau particularizate, în cadrul căruia se pot oferi informații despre produse, servicii oferite de către o companie, sau se poate apela la alți bloggeri pentru a scrie despre compania ta.

Pași de urmat în social media marketing

1. Alegerea rețelelor potrivite pe care să acționezi – se aleg rețelele mai popularizate, și în funcție de produsele, serviciile care doresc a fi promovate.

2. Crearea contului pentru produse, servicii, companii – se creează o pagină de profil personalizată atât cât permite rețeaua respectivă.

Avantajele social media marketing

□ Accesibilitatea și simplitate în utilizare – oricine își poate crea cu ușurință un cont pe un blog, rețea socială.

□ Atragerea de noi clienți – dacă informațiile oferite sunt interesante și relevante, oamenii vor intra pe site/blog.

□ Contact direct și interacțiune cu clienții – posibilitatea de a comunica mesajele clienților și de a oferi acestora răspunsuri la întrebările lor în mod direct, vizibil.

□ Trafic pe site – numărul de utilizatori poate fi cuantificabil de la o zi la alta.

Dezavantajele social media marketing

□ Foarte mult conținut online – prea mult conținut, care nu prezintă aspecte relevante și care riscă să fie trecut cu vederea de utilizatori.

□ Identitatea falsă – ascunderea identității reale, prin posibilitatea de a te înregistra sub un pseudonim.

□ Feedback – oamenii pot reacționa într-un mod negativ, în cazul unor experiențe neplăcute trăite în contact cu produsele, serviciile unei companii.

Prin social media afacerile dobândesc mai bună vizibilitate, deoarece oamenii vorbesc despre ele – produsele și serviciile se comentează, se aprobă sau dezaprobă, află când clienții sunt mulțumiți de tine, dar la fel de bine află și dacă sunt dezamăgiți. Acest aspect prezintă și avantaj în sensul că poți să îndrepti lucrurile și să iei măsurile necesare pentru a diminua nemulțumirile clienților, satisfăcând astfel nevoile acestora. Pe de altă parte, există posibilitatea ca nemulțumirile clienților să fie luate în considerare de potențialii clienți, și scăzând astfel credibilitatea și afectând imaginea companiei.

Rețelele sociale s-au transformat într-un fenomen: social media reprezintă atât o bază pentru discuțiile privind evoluția internetului și a noilor tendințe de evoluție socială, cât și un argument extrem de solid în tranzacțiile financiare.

În linii mari, social media se referă la posibilitățile tehnice și practicile online care permit oamenilor să genereze conținut și să împărtășească informații, opinii, experiențe etc.

Resurse bibliografice:

1. Online de SIMPLU, Cum să faci SMARTketing/Simina Poroșnicu, Lorand Soares Szasz, Cluj-Napoca2016.

2. <https://gs.statcounter.com/platform-market-share/desktop-mobile-tablet>
3. Ghid Marketing pe Internet: Nicolae Sfetcu, Ediția a doua – 2015.

*Recomandat
Natalia ANTOCI, dr., lector univ.*

STRATEGII DE FIDELIZARE A CLIENȚILOR ÎN TURISMUL RURAL DIN REPUBLICA MOLDOVA

Marcela DRĂGUȚAN, studentă, Facultatea Științe Economice

Schimbările atestate în dezvoltarea social-economică arată că în prezent mai mult de jumătate din produsul intern brut este creat în sectorul serviciilor. Un subsistem al sectorului serviciilor îl reprezintă turismul care s-a transformat într-o industrie importantă și profitabilă în cadrul economiilor naționale.

Turismul rural apare ca definiție în cadrul Legii 352 cu privire la organizarea și desfășurarea activității turistice în Republica Moldova, ca formă de turism desfășurată în mediul rural și orientată spre utilizarea resurselor turistice locale (naturale, culturale etc.), cunoașterea mediului rural, activităților specifice acestuia, obiceiurilor și tradițiilor locale, gospodăriilor țărănești și de fermier.

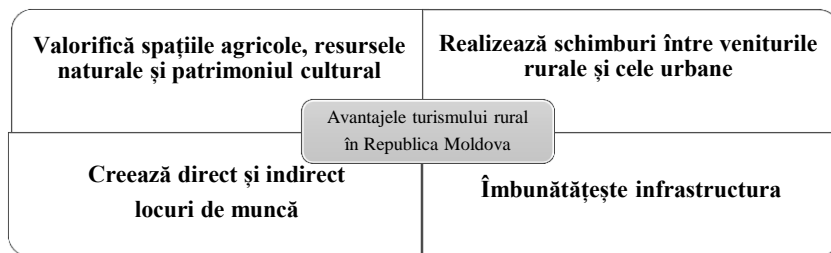

Fig. Avantajele turismului rural în Republica Moldova
Sursa: Realizat de autor în baza informațiilor cercetate.

La început, de fapt, a apărut spontan, dar a mers ca un impuls pentru dezvoltarea acestei forme, provocat de dorința vizitării turiștilor străini a obiectivelor turistice din apropiere, dar le era foarte greu spre a găsi unități de cazare.

Evoluția turismului rural în Republica Moldova:

- 2018 – 17.709 persoane;
- 2017 – 20.922 persoane;
- 2016 – 21.343 persoane.

La etapa actuală, turismul rural, este o activitate cu potențial de top, datorită zonelor pitorești și tradițiilor locale, însă această activitate, pentru a fi mereu în continuă dezvoltare, are nevoie de o noutate, și anume – de crearea strategiilor de promovare a turismului rural și a pachetelor turistice propuse de către posesorii pensiunilor turistice și agroturistice.

Tabel

Analiza diferențială a unei pensiuni și agropensiuni

Pensiunea turistică Casa din Luncă	Pensiunea agroturistică Eco Resort Butuceni
Casa din Luncă este prima pensiune rurală, creată în mai 2000, în gospodăria familiei Benzin din satul Trebujeni. Gospodarii oferă cazare, masă, excursii tematice și program cu diverse activități.	La agropensiunea „Butuceni” – aveți inedita ocazie să vă întoarceți în timpurile strămoșilor noștri, prin obiectele păstrate în expoziția pensiunii, și în special veți vedea restaurate gospodăriile țărănești.

Sursa: Realizat de autor.

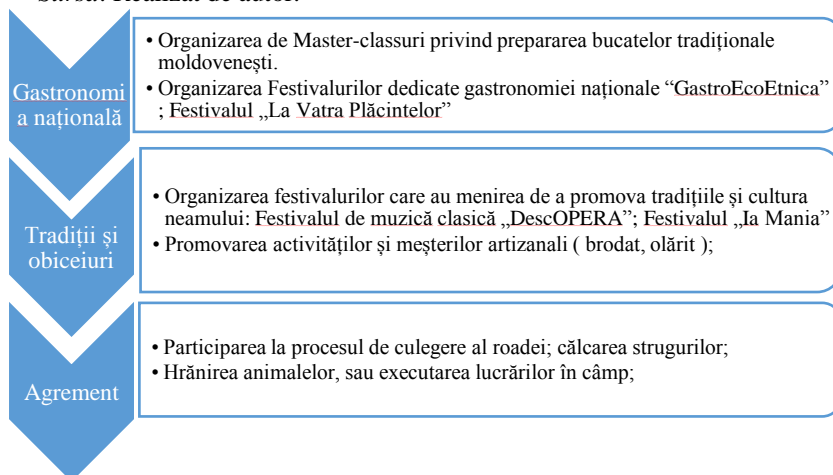

Fig. 2. Strategii de promovare a turismului rural în Republica Moldova.

Sursa: Realizat de autor în baza surselor cercetate.

Turismul rural este în continuă creștere, fapt demonstrat de către indicatorii statistici, dar pentru ca acest sector să se afle în plină ascensiune, este necesar a elabora noi strategii de fidelizare a clienților, pentru ca aceștia să se reîntoarcă din nou la pensiunile sau agropensiunile pe care le-au vizitat.

Turismul rural poate să soluționeze unele probleme economice și de organizare a muncii, în care este implicată populația rurală. Această ramură a turismului are nevoie de investiții majore, de modernizare a infrastructurii locale și regionale și, desigur, de susținere din partea statului pentru a înregistra progrese majore.

*Recomandat
Anatolie GUJA, drd., asist. univ.*

МАРКЕТИНГ И SEARCH ENGINE OPTIMIZATION (SEO) ТЕХНОЛОГИИ

Наталья МАРТАЛОГ, студентка, экономический факультет

SEO продвижение – это оптимизация сайта под алгоритмы поисковых машин, то есть перечень работ, приводящих сайт в соответствие с требованиями поисковых систем Яндекс, Google и т.д. Результатом SEO принято считать максимальное соответствие страниц сайта запросам пользователей, что определяется позициями в выдаче или ТОП-10. Чем лучше страница сайта отвечает на запрос пользователя, тем выше она в результатах выдачи на запрос.

Изучение и продвижение сайтов посредством SEO-технологий набирает все большую популярность. Это связано с тем, что интернет является огромной площадкой, где можно купить или продать какой угодно товар. Поэтому создание сайта основной своей целью имеет поиск клиентов для бизнеса. Чтобы приток клиентов был постоянным, можно использовать два метода. Первый – это реклама сайта различными способами. Делать это нужно регулярно и также регулярно выделять на это деньги. Второй метод – это предпринять определенные шаги для того, чтобы сайт клиенты находили сами,

используя для этого поисковые системы. Второй метод эффективнее, чем обыкновенная реклама. Дело в том, что люди заинтересованы в предлагаемом товаре или услуге и ищут их сами, в то время как обычная реклама навязывает товар.

В основе Search Engine Optimization лежат ключевые запросы пользователей. То есть роботы Яндекса или Google ищут в сети сайты с максимально релевантным поисковому запросу контентом. Начиная продвигать сайт на лидирующие позиции в поисковых результатах, нужно учитывать два параметра запроса – это его частотность и конкурентность. Частотность – это показатель того, сколько раз задается данный запрос поисковой машине в течение месяца. Следующий параметр – это конкурентность. Она зависит от того, сколько еще сайтов предлагают аналогичные товары и услуги. Бывает, что оба этих параметра не связаны один с другим. Но чаще всего конкурентность прямо пропорциональна частотности.

В продвижение сайта входит:

- *Составление семантического ядра* – подбор с помощью специальных сервисов и программ базы ключевых запросов по тематике бизнеса;

- *Техническая оптимизация сайта*. Сюда входят работы по составлению структуры ресурса, расстановке title, description, заголовков h1-h6, написанию полезного контента и другое;

- *Внутренняя и внешняя оптимизация* – расстановка ссылок, перелинковка на сайте, работа над авторитетностью ресурса в сети;

- *Контроль и улучшение поведенческих факторов пользователей*;

- *Аналитика результатов, метрик продвижения, внедрение изменений на их основе*.

Контролировать эффективность той или иной меры можно на основе двух показателей: позиций сайта в выдаче по конкретным запросам и сетевого трафика из поисковой выдачи.

Чтобы определить текущую позицию в выдаче, достаточно ввести в поисковую строку ключевой запрос и найти продвигаемую страницу в результатах. Для определения количества и ка-

чества трафика необходимо использовать сервисы статистики. «Яндекс. Метрика» и Google Analytics позволяют определить источники трафика, ключевые запросы, по которым совершен переход на сайт, количество осуществленных сеансов. Отчет покажет, какой из запросов более результативен, а какие ключи практически не дают переходов.

Если говорить о SEO рынке в Молдове, то он развился за последние 10 лет, а точнее – развилась площадка компаний-исполнителей, предлагающих такую услугу населению Молдовы и не только. Сегодня большинство уже понимают, что наличие сайта и продвижение невозможно одно без другого. Исходя из логики того, что количество компаний предлагающих SEO услуги возросло, возрос, соответственно и спрос на эти услуги.

Запуская SEO-продвижение без предварительных расчётов или без проработки всех вариантов продвижения по разным группам ключевых слов, можно невыгодно провести данную рекламную кампанию. И наоборот, сделав неверные расчеты или недооценив возможность продвижения по коммерческим фразам, можно упустить значительное количество клиентов из поиска.

Литература:

1. <https://yandex.ru/turbo?text=https%3A%2F%2Fpromo.ingate.ru%2Fseo-wikipedia%2Fseo%2F>
2. <https://fireseo.ru/blog/seo-cto-eto-takoe/#zaklyuchenie>
3. <https://yandex.ru/turbo?text=https%3A%2F%2Fwiki.rookee.ru%2Fseo%2F>

Рекомендовано

Наталья АПЕТРИЙ, лектор

METODE DE SECURITATE A PLĂȚILOR ELECTRONICE

Tatiana PENU, studentă, Facultatea Științe Economice

Inovația tehnologică și concurența între organizațiile bancare existente au permis unei game mai mari de produse și servicii bancare să devină accesibile prin intermediul internetului. Dezvoltarea rapidă a posibilităților oferite de sistemul bancar prezintă nu numai beneficia, dar și riscuri [1]. Cei din sistemul bancar recunosc acest fapt și încearcă să ges-

tioneze activitățile lor într-o manieră prudentă, în funcție de caracteristicile fundamentale și provocările parvenite pe piața contemporană.

În urma cercetării, noutatea științifică se conturează în expunerea celor mai noi tipuri de fraudă, având drept scop cercetarea metodelor de securitate a inovațiilor în domeniul bancar.

La nivel internațional, fraudele bancare, un fenomen tot mai des întâlnit, cauzează pagube de milioane de dolari în fiecare oră. Persoanele fizice deținătoare de carduri și conturi bancare au cel mai mult de suferit de pe urma incidentelor de acest fel, iar cel mai des rămân fără lichidități. Așadar, cele mai noi tipuri de fraudă întâlnite sunt: phishing-ul, skimming-ul, interpretarea email-urilor, malware, inginerie socială.

Cu o atenție deosebită autorul accentuează tipul de fraudă ingineria socială. Unele dintre cele mai eficiente atacuri cibernetice vizează oameni. Ingineria socială este o formă de manipulare în care atacatorii imită o sursă de încredere pentru a convinge oamenii să îndeplinească anumite sarcini dorite de infractor. Funcționează astfel: în primul rând, un atacator va suna sau va trimite un e-mail la un birou de asistență și se dă drept țintă. Va spune că și-a uitat parola și, de obicei, va contura o poveste credibilă în acest sens. Analizând datele statistice, putem constata că nu este de mirare că prevalența acestor atacuri este foarte mare și crește tot timpul. În 2017, 76% dintre profesioniștii din domeniul securității informației au fost vizați de atacuri de inginerie socială prin telefon sau e-mail. În 2018, această cifră a sărit la 83%. Unul dintre cei mai cunoscuți ingineri sociali din istorie este Kevin Mitnik. Kevin Mitnik susține că este mai ușor să obții o parolă prin fraudă decât să încerci să spargi un sistem de securitate [3].

Conform rezultatelor oferite de către Banca Centrală Europeană privind tranzacțiile frauduloase în anul 2019, avem următoarele rezultate: 73% din valoarea tranzacțiilor frauduloase au fost efectuate fără card (*card-not-present*), precum plățile pe internet sau telefon, 19% dintre tranzacții la terminalele POS, iar 8% dintre acestea la ATM-uri. De altfel, se constată o creștere a fraudelor efectuate în absența cardului fizic, față de cele cu card [4].

Pentru a putea preveni și înlătura posibilitățile atacurilor frauduloase în domeniul bancar, poate fi propusă utilizarea metodelor de securi-

tate. Termenul de „intelență artificială”, cum a afirmat Raymond Kurzweil, un pionier în domeniul inteligenței artificiale, este „arta de a crea mașini care să îndeplinească funcții care ar necesita inteligență dacă ar fi îndeplinite de oameni” [2]. Inteligența artificială (IA) se referă la sisteme sau la mașini care imit inteligența umană, pentru a efectua diverse activități și care se pot îmbunătăți pe baza informațiilor pe care le colectează. Câteva exemple: Boții de chat utilizează IA pentru a înțelege mai repede problemele clienților și pentru a oferi răspunsuri mai eficiente. Asistenții inteligenți utilizează IA pentru a analiza informațiile esențiale din seturile de date mari de text, pentru a îmbunătăți programarea.

În Republica Moldova, acest tip de securitate este folosit de către B.C. Victoriabank prin sistemul *open way grup*. Acest sistem înregistrează ansamblul tranzacțiilor efectuate de către client de pe contul său, în momentul în care are loc efectuarea unei plăți în valoare mai mare comparativ cu cele precedente atunci sistemul acționează, iar prin acumularea mai multor informații despre tranzacția suspectă se acceptă sau respinge efectuarea plății.

În concluzie, menționăm că este necesar de a cere de la tehnologie un flux informațional care va contribui la îmbunătățirea și securizarea serviciilor bancare, dar și la implementarea unor sisteme noi pe piața bancară, care ar contribui la prevenirea riscurilor. Experiența internațională în domeniu va oferi posibilitatea sistemului bancar din Republica Moldova să se dezvolte în așa fel ca activitatea acestuia să fie plăcută, în primul rând, pentru client, deoarece clientul va avea încredere în acea bancă care îi va oferi securitate la nivelul cel mai înalt pentru el.

Referințe:

1. RĂBONȚU, Cecilia Irina. Serviciile bancare electronice în economia bazată pe cunoștințe. În: *Analele Universității “Constantin Brâncuși” din Târgu Jiu, Seria Economie*, nr. 1/2009.
2. Ghid privind securitatea serviciilor Internet Banking și Online Shopping.
3. Securitatea tranzacțiilor. Disponibil: <https://www.bcr.ro>
4. <https://www.educatiefinanciara.info>

*Recomandat
Olga ȘTEFANIUC, dr., conf.univ.*

**PARTICULARITĂȚILE FORMĂRII PREȚURILOR
LA PRODUSELE FARMACEUTICE
ÎN REPUBLICA MOLDOVA**

Mihaela TAGARCEA, studentă, Facultatea Științe Economice

Piața produselor farmaceutice prezintă anumite elemente specifice, în comparație cu piețele pentru alte bunuri și servicii, care limitează aplicarea deplină a mecanismelor economiei de piață bazate pe interacțiunea liberă dintre cerere și ofertă. De aceea apare necesitatea existenței unor reglementări specifice pieței farmaceutice în scopul asigurării inofensivității și calității produselor comercializate. Reglementarea excesivă și lipsa mecanismelor pe deplin funcționale creează distorsiuni pe piața farmaceutică, care duc la monopolizarea acestui sector pe segmentul importului de produse farmaceutice și generează un mediu concurențial slab pe segmentul de comercializare cu amănuntul. Astfel, consumatorii sunt puși în situația să achite prețuri nejustificate de mari pentru medicamentele procurate în țară. Prețurile mari creează, la rândul lor, premise pentru apariția produselor farmaceutice contrafăcute. Cadrul instituțional imperfect aplicat în prezent este principala cauză a prețurilor exagerate la produsele farmaceutice. Metodologia studiului a inclus analiza bazei legislative și normative de reglementare a pieței farmaceutice, analiza datelor statistice privind producția și comercializarea produselor farmaceutice.

Sectorul farmaceutic reprezintă un domeniu prioritar, supus unei reglementări stricte, a cărui mecanisme complexe au făcut obiectul unei analize constante și atente la nivel guvernamental. Garantarea aplicării unui nivel rezonabil al prețurilor pe această piață, ținând cont de nivelul redus al veniturilor reale ale populației țării, este asigurată mai mult prin aplicarea unor măsuri administrative decât prin buna funcționare a mecanismelor economiei de piață.

Cererea pe piața farmaceutică este formată din:

1. Medicamente cu prescripție. Acest mod specific de formare a cererii pentru medicamentele cu prescripție duce la o alterare semnificativă a modului de funcționare a mecanismelor economiei de piață.

2. Medicamente fără prescripție. Această categorie e caracterizată prin substituibilitatea medicamentelor și/sau a terapiilor în practica medicală de zi cu zi (medicamente alternative).

3. Medicamente procurate de stat. În această categorie putem enumera două forme de intervenție a statului pe piață: achiziționarea medicamentelor prin licitații publice pentru necesitățile instituțiilor publice și compensarea medicamentelor de către stat, parțial sau total, din contul mijloacelor bugetare.

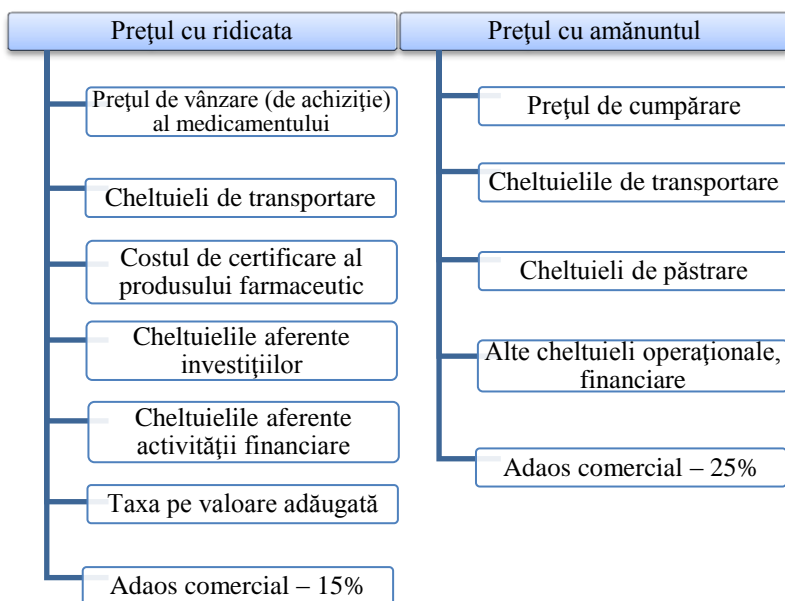

Fig. Elementele componente ale prețului
la produsele farmaceutice

Piața medicamentelor a cunoscut o dezvoltare dinamică continuă pe durata a mai multor ani. Această realitate a permis producătorilor interni, deși puțini la număr, să-și extindă capacitățile de producție. În același timp, marii producători străini de produse farmaceutice pătrund tot mai mult pe piața Republicii Moldova. Distribuitorii și-au consolidat poziția pe piață pe măsură ce fluxurile comerciale au crescut, în timp ce comercianții cu amănuntul au cunoscut o expansiune rapidă a rețelei de vânzare.

Comerțul cu ridicata este realizat de depozitele farmaceutice și importatorii de produse farmaceutice. Întreprinderile care importă și/sau distribuie cu ridicata medicamente, atât de import, cât și autohtone, pot aplica un adaos comercial de maxim 15%. Comerțul cu amănuntul este efectuat prin farmacii. Prețul medicamentelor în farmacii se stabilește cu un adaos comercial de maxim 25%.

Prețul produselor farmaceutice este format dintr-un șir de elemente care influențează mărimea acestuia (Fig.).

Cererea pentru produsele farmaceutice prezintă o elasticitate redusă în raport cu prețul de comercializare, în comparație cu alte produse și servicii aflate pe piață. Acest fapt face ca influența majorării prețurilor de comercializare a produselor farmaceutice asupra bunăstării populației să fie una mare, în special pentru păturile vulnerabile ale societății.

Recomandat

Silvia ZAHARCO, dr., conf. univ.

CALITATEA VIEȚII ÎN REPUBLICA MOLDOVA

*Roman MUSIN, Ana-Maria ȘURA, studenți,
Facultatea Științe Economice*

Calitatea vieții populației este un indicator ce reflectă schimbările și procesele sociale ce au loc și, totodată, reflectă gradul de dezvoltare al țării, sub aspect politic, economic, cultural, social. De la independență până în prezent Republica Moldova se confruntă cu diverse probleme economice, sociale (instabilitate politică, decalajul veniturilor, instabilitatea guvernării etc.), care influențează direct calitatea vieții cetățenilor Republicii Moldova.

Scopul acestei lucrări este de a evidenția unii din factorii care influențează calitatea vieții populației Republicii Moldova. Obiectivul fiind crearea unor soluții pentru îmbunătățirea calității vieții. În lucrare am folosit metode de cercetare precum: inductia, deducția, abstracția științifică, analiza, sinteza.

Calitatea vieții este rezultatul acțiunii tuturor componentelor social-economice ale societății (realizarea nevoilor sociale, nivelul de

traie etc.) Mai mult ca atât, istoricul național și factorii culturali exercită o anumită influență asupra evaluării. Este greu de identificat totalitatea factorilor de influență ai calității vieții, întrucât aceștia diferă de la o țară la alta, astfel ne-am propus să identificăm factorii de influență ai calității vieții în Republica Moldova: salarii, pensii și indemnizații mici la majoritatea din populație, față de prețurile produselor alimentare și materiale, corupția funcționarilor de toate nivelurile, instabilitatea politică și tergiversarea implementării reformelor, inegalitățile de venit, calitatea sub nivel a sistemului de învățământ național, migrația externă masivă a forței de muncă, inclusiv a specialiștilor, posibilitatea dispariției Republicii Moldova ca stat independent (federalizarea, prezența armatei ruse pe teritoriul Republicii Moldova), starea sănătății populației sub nivel, condiții de muncă (remunerări mici, program de lucru lung și condiții de muncă de proastă calitate).

Analizând rezultatele sistemului de sănătate din Republica Moldova pentru perioada anilor 1990-2019, ele indică asupra unei situații destul de triste în comparație cu țările din Europa de Vest și chiar cu fostele țări socialiste din regiune. Astăzi toată țara vorbește despre aeroporturi. Patru aeroporturi vom avea în curând: Chișinău, Bălți, Mărculești și Ciadâr-Lunga. Vom fi cea mai zburătoare țară la km pătrat. Și nimeni nu vorbește despre spitale moderne. Nu merită, e un subiect atât de plictisitor. Pe cine ar interesa? Poate doar pe cei ce intră în statisticile șubrede. Pe cine ar interesa că în Republica Moldova, la fiecare oră, un cetățean face un accident vascular cerebral, iar în fiecare oră și jumătate cineva decedează în urma unui accident vascular cerebral? Pe cine interesează că statisticile la capitolul supraviețuirii cancerului ne oferă povești triste? Pe cine interesează că cei de la țară au o șansă de supraviețuire extrem de joasă în comparație cu cei din capitală, Chișinăul cu unicele sale colacuri de salvare fiind atât de departe de ei? Probabil doar pe contabilitatea cerului și rudele care rămân cu permanentul sentiment de vină că au făcut prea puțin și dacă nu ar fi trăit în Moldova, mama, tata, soțul, soția sau copilul, ar fi putut fi salvat.

Studiind sistemul educațional în anul 2017, numărul studenților înregistrați în universitățile din țară a fost cu 9 000 mai mic, decât anul trecut. Potrivit datelor BNS, la începutul anului de studii 2017-2018,

numărul studenților în universitățile din țară era de 65,5 mii, cifra fiind în scădere cu 12%. La intrarea în Universitatea din Stellenbosch (Africa de Sud), este afișat următorul text: “Distrugerea oricărei națiuni nu necesită bombe atomice sau rachete balistice intercontinentale. Trebuie doar scăderea calității învățământului și permisiunea fraudei la examenele studenților: pacienții mor în mâinile unor asemenea medici, clădirile se prăbușesc fiind construite de asemenea ingineri, banii se pierd în mâinile unor asemenea economiști, dreptatea se evaporă în mâinile unor asemenea juriști și judecători, crahul învățământului este crahul națiunii”. Pare a fi situația Republicii Moldova.

În concluzie, putem conchide că Republica Moldova are probleme grave la capitolul: învățământ și sănătate, pe lângă problemele existenței, de salariile mici și prețurile mari la resurse energetice și hrană și lipsa de încredere în instituțiile statului. Pentru a interveni substanțial și oportun în vederea ameliorării situației și eliminarea factorilor cu impact negativ enumerați mai sus asupra calității vieții din țară, din punctul de vedere al condițiilor obiective de trai și bunăstării subiective se impun: construcția a două spitale regionale moderne în sudul și în nordul țării, reducerea numărului de obiecte din curriculumul școlar, reforma justiției, crearea unei bănci comerciale de stat, modificarea articolului nr. 13 din CC care contravine Declarației de Independență, reanimarea industriei și agriculturii. Implementarea acestor obiective va fi primul pas pentru o viață mai bună în Republica Moldova!

Surse:

1. <https://joblist.md/ro/news/cariera/cifra-zilei-cat-a-fost-pensia-medie-in-moldova-din-1-ianuarie-2019>
2. http://www.realitatea.md/viata-in-republica-moldova--da-sau-ba---raspunsurile-tinerilor-intrebati-de-ce-e-bine-sau-nu-sa-traiesti-in-moldova_74825.html?fbclid=IwAR1EJyego69ZGcYRdu9aSZEicaMg71u273iLZZcypP39Ay5i3XxrzgtQixQ
3. <https://statistica.gov.md/>
4. <https://radiochisinau.md/r-moldova-ocupa-ultimul-loc-in-europa-la-calitatea-vietii-persoanelor-varstnice---26940.html>

Recomandat

Irina COSNICEAN, lector univ.

ISTORIE ȘI FILOSOFIE

IMUNI LA FRICĂ: REZISTENȚĂ ȘI UMOR ÎN ROMÂNIA „EPOCII DE AUR”

Cristian BOLOTNICOV, student, Facultatea Istorie și Filosofie

Anii 1981-1989 semnifică pentru România o eră întunecată și marcată de un cotidian întunecos, friguros, plin de lipsuri și mai ales de frică. Dorința lui Ceaușescu de a achita datoriile ce depășeau 11 miliarde de dolari într-un termen record a dus la o serie de măsuri absurde. În fața acestor realități, cetățenii de rând pentru a rezista și critica regimul, au recurs la ... bancuri. Era instrumentul perfect pentru absurditatea „Epocii de Aur” – denumirea dată de propagandă acestei perioade.

Ziaristul britanic, Ben Lewis, un mare admirator al umorului politic din epoca Războiului rece susține că „bancurile au fost jazz-ul Europei de Est” și că anume bancurile reușeau să-i țină pe oameni împreună. „Comunismul este unicul sistem politic care a produs propriul tip de umor”, a subliniat Lewis. Pentru el, bancul preferat din perioada pe care o prezentăm este:

- Ce este mai rece decât apa rece?
- Apa fierbinte!

Bancul este o aluzie la desele întreruperi de apă caldă, dar și la regimul de restricționare al acesteia, apa caldă era efectiv distribuită doar câte două ore pe zi. Lewis a descris acest banc ca: „bancul meu comunist preferat: simplu, frumos și adevărat ca un haiku japonez.”

Însuși liderul comunist îndemna la utilizarea umorului, într-un discurs publicat în revista de satiră și umor „Urzica” din februarie 1979, Nicolae Ceaușescu afirmă următoarele: *Faceți din arta voastră un instrument de perfecționare continuă a societății și a omului, de afirmare a dreptății și echității sociale, a modului de muncă și viață socialistă și comunistă!* Umorul pentru regim era, așadar, un instrument coercitiv, de „îndreptare” a societății și a regimului în sine.

Bancul politic a fost cea mai expresivă formă a umorului din perioada respectivă. A fost îndelung apreciat și utilizat din mai multe motive: era un „fruct interzis”, iar asta îi creștea savoarea, deoarece

era nevoie de curaj pentru a-l spune și mai ales o cale de critică anonimă.

O statistică efectuată de către Călin Bogdan Ștefănescu pentru bancurile din perioada anilor 1979-1989 a relevat faptul că 30,42% erau despre nivelul de trai, 13,23% despre cultul personalității iar 12,19% despre opoziția față de regim.

O ghicitoare plină de ironie și umor descrie faimoasa „Epocă de Aur” în următorul fel:

A început de ieri să cadă/ Câte-un cetățean pe stradă/ A mânca n-are făină/ A citi n-are lumină/ A pleca n-are benzină/ Ghici, ghicitoarea mea în ce „iepocă” era?

Cele mai multe bancuri erau îndreptate spre critica incompetenței și incapacității de conducere a lui Nicolae și Elena Ceaușescu, care duceau la restricții absurde de genul celor două ore de televiziune pe zi. Apar, așadar, bancuri care vin să reflecte ura și dorința românilor de a scăpa de ei pe orice cale. Unul dintre cele mai cunoscute este următorul:

La al XIII-lea Congres al Partidului, unul din sală adoarme în scaunul său comod. Deodată, apare un șobolan în sală. Femeile sar de pe scaune, iar bărbații sar în urmărirea „fiarei”: – Omorâți-l, puneți mâna pe el, călcați-l în picioare! – striga lumea în sală. Omul nostru se trezește și, buimac, strigă și el: – Și pe ea, și pe ea!

Un alt banc reflecta incompetența acestora de a conduce, dar și de lipsa de experiență în domeniile pe care și le aleseseră – Nicolae Ceaușescu fiind în politică, iar Elena în știință, „savant de renume mondial”:

Ceaușescu o întrebă pe Leana:

– Leano, care e legea gravitației? Când am dat-o?

– Ce mă întrebi pe mine? Tu ești cu legili, eu îs om de știință!

Un alt banc, cules pe la începutul „Epocii de Aur” relevă nostalgia românilor față de perioada de dinainte, cea a anilor '70, în care exista o anumită diversitate în magazine.

Ce-a fost înainte: ou sau găina? Mai înainte au fost de toate. (Cules pe 12 noiembrie 1979).

Vaclav Havel, disident anticomunist și Președinte al Cehoslovaciei afirma într-un interviu că umorul politic comunist devenise metoda

convențională de a dezavua minciuna în care se trăia păstrând în același timp aparența calamității. Umorul a fost echivalent cu ideea de libertate pentru români, a fost spațiul în care regimul nu și-a putut impune supremația. Drd. Gabriel Preda, de la Galați, susține că studiul umorului în comunism se poate reduce la trei sintagme: *supraviețuire prin umor; rezistență prin ironie; opoziție față de absurd.*

Bibliografie:

1. PEDA, G. *Subminarea sistemelor totalitare din Europa secolului XX-lea prin ironie.*
2. ZSIGMOND, G. *Umor periculos. Bancuri politice la maghiarii din România.*
3. TUDORAȘ, L. *Umorul din spațiul concentraționar comunist românesc.*
4. SAVU, D.A. *Umor și politică în România comunistă: Viața între răs și frică.*
5. LEWIS, B. *A history of communism through communist jokes.*
6. SOARE, F.S. (coord.). *Politica și societate în epoca Ceaușescu.*

Recomandat

Anatol PETRENCU, dr. hab. prof. univ.

VIOLENȚA CA MOTOR AL ISTORIEI

Cătălina PLINSCHI, studentă, Facultatea Istorie și Filosofie

În sec. XVI, în Paris, o populară modalitate de distracție era spectacolul arderii lente a pisicilor. Spectacol în care acestea erau atârinate de o funie sub flacăra și lent erau lăsate tot mai jos. În timp ce spectatorii râdeau în hohote, animalele urlau de durere, se frigeau, se coceau și, în sfârșit, se transformau în scrum. După reprezentare, publicul vesel, printre care nu erau doar oameni simpli, ci și nobili de ambele sexe și membri ai familiei regale, se împrăștia într-o bună dispoziție pe la case sau pe la taverne. Ne bucură măcar faptul că acestea nu erau luptele gladiatorilor [1]. În ultimele trei secole simțurile oamenilor s-au înmuiat considerabil, se vede, datorită noilor ideologii și literaturi. Dar înseamnă asta oare că plăcerea urmării violenței s-a șters din viața oamenilor? Poate aceasta mai degrabă s-a denaturat, a trecut în formele virtuale ale cărților și filmelor ce implică subiecte de violență [2].

Astfel de momente din istorie au fost adeseori lăsate în umbră, fiind considerate lemne în focul adepților lui Hobbes, după care omul este ghidat de instincte. Este oare just să le tratăm în așa fel?

Când descriem un act de binefacere, îl numim „uman”, pe când actele haine le numim „inumane”. Ambii termeni derivă de la cuvântul „umanitate”, însă umanitatea nu își asumă răspunderea pentru actele inumane, însăși prin prefixul „in” declarând că nu îi aparțin. Cine le-a înfăptuit atunci? În realitate, nicio altă ființă nu este nici pe aproape la fel de violentă ca *Homo sapiens*. Doar cimpanzeul a demonstrat comportament sadist, care necesită o organizare complexă a creierului. Secolul XX abia a trecut, fiind cel mai sângeros secol din istorie, și anume, *Homo sapiens* a fost ființa care a mers spre autodistrugere, nu alta. Gustave le Bon se pare că a dat o definiție acestor manifestări: „Însăși prin faptul că face parte dintr-un grup organizat, omul coboară cu câteva nivele mai jos pe scara civilizației. Izolat, acesta poate fi un individ cult, în mulțime însă, este un barbar – o creatură ce acționează doar pe instincte” [3]. Capacitățile noastre de a crea arme mai puternice cresc în fiecare an, capacitățile noastre de compasiune pentru umanitate nu.

Iar aici intervine Marx, care spunea: „Violența este moașa fiecărei societăți vechi însărcinată cu una nouă” de unde: violența este moașa istoriei [4]. Anume asupra acestei afirmații s-a oprit atenția noastră și vom încerca să îi aflăm valabilitatea în demersul ce urmează. Drept surse ne-au servit nemijlocit operele marilor filozofi preocupați de problema violenței sau de problema dominației puterii și a regimurilor de guvernare. Nu vă vom oferi un răspuns dacă este această afirmație adevărată sau ba, dar sperăm să vă trezim întrebări. Și vom încerca să începem de la cele mai timpurii reprezentări.

Odată cu ridicarea pe verticală a omului, cu specializarea membrilor superioare în perfecționarea și utilizarea uneltelor, cu descoperirea focului, omul devine un prădător care obține primele succese în dominarea naturii. În locul unui comportament de retragere și de fugă, se pare că hominidele au adoptat foarte repede un comportament de pradă și de atac. Omul ucide nu numai dintr-o tristă necesitate – aceea de a nu muri de foame –, ci și din plăcerea proprie,

de a supune noi zone ale existenței capriciilor și orgoliului său. Tocmai din aceste considerente, motivele violenței nu sunt întotdeauna conștiente și recunoscute de către autorii lor. Ele pot fi iluzorii, bazate pe halucinație, un delir, o obsesie. Dar un pretext justificat există întotdeauna.

Știm cu toții la ce se gândeau teroriștii în drum spre aeroport la 11 septembrie 2001: la cuvintele din Coran, despre Jihad și voia lui Allah. Este foarte răspândită opinia chemării la violență în Coran, însă puțini știu că orice declarație despre faptul că Biblia stă departe de astfel de chemări este nedreaptă. Amintiți-vă de eroul Samson, care luat prizonier în Gaza și orbit, a fost totuși gata să distrugă templul deasupra mulțimii, ucigând împreună cu sine mai mulți dușmani decât a ucis în timpul vieții. Dacă creștinii și iudeii ar dori să găsească texte biblice care ar justifica terorismul și curățirile etnice, aceștia s-ar confrunta cu o singură problemă, astfel de texte sunt foarte multe.

Mergând mai departe, observăm că tot musulmanilor li s-a atribuit macabru cruciadelor. Nu încercăm să îndreptăm aici o religie sau alta, ci facem o referire directă la interpretarea faptelor. În aceste cazuri, violențele de înaltă intensitate perturbă pe lungă durată gândirea și memoria colectivă și inițiază uneori reacții periculoase, precum căutarea oarbă a unui țap ispășitor [5]. În filmul său autobiografic [6], ministrul de Externe al SUA, Robert McNamara, a descris bombardamentele a 60 de orașe japoneze (înainte de bombardamentul nuclear asupra Hiroșimei și Nagasaki), în care au fost arși peste 1 mil. de civili. „Dacă pierdeam războiul, spune acesta, am fi fost criminali de război” [7].

Apoi, nu v-ați gândit niciodată la absurditatea Primului Război Mondial? O crimă care a generat 20 mil. de morți și alte 20 mil. de răniți. Motivația de a ucide este alimentată de un sentiment al puterii și al destinului – sentiment numit narcisism la individ și naționalism la o țară. Sadatak Kadri [8] în istoria sa asupra judecății, repovestește o minunată istorie spusă de Sf. Augustin încă în sec. V: un pirat capturat, întrebat de Alexandru cel Mare cum a îndrăznit să jefuiască marea, a răspuns: „Pentru că eu am făcut-o într-o mică corabie, mă numesc pirat. Pentru că tu ai făcut-o cu o mare flotă ești împărat” [9].

Într-adevăr, judecata noastră morală asupra crimelor este aplicată diferențial în contexte militare și civile.

Cert este că atunci când s-a recurs la violență, chiar și sub o formă moderată, aceasta a avut totdeauna un efect dramatic: manifestații pacifiste care au degenerat, implicare a poliției care a impresionat. Ne-maivorbind de atentatele contra civililor, asasinarea unei personalități politice sau mai mult, în caz de război, pierderile umane sau deteriorările de mare amploare. În aceste cazuri, violențele de înaltă intensitate perturbă pe lungă durată gândirea și memoria colective, facilitând consolidarea „comunităților emoționale” cu patrimoniul lor de comemorări dureroase, dar și cu stereotipuri acuzatoare. Memoria nopții Sfântului Bartolomeu a durat secole în raporturile dintre catolici și protestanți. Ciocnirile etnice și crimele în masă, războaiele civile sau luptele armate dintre state nu se uită deloc ușor; ele joacă rolul său în perpetuarea neîncrederii și resentimentelor. O simplă căutare pe Google asupra celor mai importante evenimente ale istoriei umanității, ne prezintă un top impresionant al unora și acelorași evenimente, cu oscilații între locurile ocupate: WWI: 40 milioane răniți/uciși; WWII – 70-85 mil. (3 % din populația globului); cruciadele; Căderea Zidului Berlinului – 140 de morți; crearea Imperiului lui Alexandru Macedon; descoperirea prafului de pușcă și multe alte momente ale evoluției umanității (sau inumanității?).

Ar fi oare Marx de acord cu o astfel de categorisire? Marx nu a creat decât o confuzie, asociind violența cu „crearea istoriei”, deoarece a confundat semnificația istoriei cu „conștiința istorică”. Factorii identitari, comunitățile emoționale și memoria colectivă sunt cei care acționează direct asupra supranumitului act de „creare a istoriei” – o istorie subiectivă. Violența este moașa istoriei, dar nu a istoriei reale, ci a unei istorii interpretate.

Contrar a ceea ce gândesc unii, nu există un „mister al violenței” ci, acest fenomen include, cel puțin, aspecte psihologice, sociologice și politice. Chiar și amăgirile care caracterizează violența extremă (crime în masă, acte de tratament crud și degradant...) sunt descifrabile în lumina unor problematici bine plasate astăzi [10].

Care este lecția finală? Weltschmerz (din germană, *welt* – lume; *schmerz* – durere). O adâncă tristețe cu referire la imperfecțiunea

lumii, popularitatea crescândă a răului și a suferinței. Dezamăgită de faptul că nicio listă a momentelor istorice importante nu a inclus ziua de 11 aprilie 1954 – ziua în care nu s-a întâmplat nimic.

Referințe:

1. PINKER, S. *A history of violence*, http://www.edge.org/3rd_culture/pinker07/pinker07_index.html, accesat 20.02.2020.
2. Conform statisticii, cele mai cumpărate cărți din istorie sunt cele ce presupun astfel de subiecte.
3. LE BON, Gustave. *Psihologia mulțimilor*. Trad. de Maria Tabacu. București: Antet XX Press, 1990. p.12.
4. Această teză apare atât în scrierile lui Marx cât și în cele ale lui Engels în numeroase variante. În: *Revista Fundațiilor Regale*, august-septembrie 1947. p.33.
5. ЖИРАР, Р. *Насилие и священное*, перев. Г. Дашевского. Новое литературное обозрение, Москва, 2000, ст. 9.
6. *The Fog of War*, 2003.
7. DUTTON, D.G. *The Psychology of Genocide, Massacres, and Extreme violence*. Londra: Praeger security international, 2007, p.13.
8. Sadata, K. *The trial: A history from Socrates to O.J. Simpson*. New York: Random House, 2005, p. 230.
9. *Ibid.*, p. 231.
10. MEYRAN, R. coord., *Les mecanismes de la Violence*. Ed. Sciences Humaines, 2006. p. 57.

PĂPUȘILE DE PORȚELAN: DE LA JUCĂRII LA ARTĂ

Ruxanda CHEIBAȘ, studentă, Facultatea Istorie și Filosofie

Istoria păpușilor de porțelan reprezintă o cronologie complexă ce cuprinde o varietate de domenii ce sunt legate impartajabil de viața socială a omenirii; arta vizuală, moda, administrația ordinii domestice sau economia casei, divertismentul, educația și decorațiunea interioară, sunt doar câteva aspecte pe care le putem urmări în evoluția creării acestor păpuși.

Ceea ce s-a prevăzut drept jucărie pentru copii, în dorința de a o asemui cât mai mult cu prototipul uman, a devenit o competiție artistică și o industrie, iar astăzi nu putem trata aceste păpuși mai puțin

decât o artă a vizualului, pe care o putem încadra în spațiul academic prin obiectul de studiu – Istoria artelor. Totuși, este necesar să facem diferența dintre păpușile de porțelan ca obiecte de artă – antichități, și păpuși de artă sau păpuși artistice. Cele din urmă pot fi confecționate din materiale diverse, în forme, mărimi și stiluri diferite; pot fi puțin recunoscutibile ca și păpuși, dar pot arăta și cât se poate de realist; pot reprezenta o figură umană, un humanoid, pot fi antropomorfe, pot fi extraterestri, personaje fantastice, sci-fi sau orice altceva: nu sunt jucării, scopul lor unic este **arta**.

Păpușile de porțelan sunt în mare parte jucării, obiecte decorative, sau bomboniere; excepționalitatea detaliilor, calitatea și valoarea materialelor utilizate, evaluarea monetară actuală prin prisma timpului, efortul și metoda confecționării, brand-ul, expozițiile de păpuși de porțelan ale marilor colecționari etc. – le transformă în obiecte de artă propriu-zise, dar pot depăși această dimensiune.

Numele de păpuși de *porțelan* este atribuit convențional și colocvial, deși nu este neapărat greșită utilizarea acestui termen în limba română. Totuși, porțelanul are un sens prea general, și exclude câteva detalii relevante din punct de vedere vizual și tehnic; deosebim porțelanul *biscuit* sau *bisque* de porțelanul China. Porțelanul *bisque* este neglazurat și are un aspect mat, este creat dintr-o pastă compusă din caolin și alte minereuri, apoi expus la temperatura de 1400°Celsius, după care sunt modelate capurile de păpuși. Pentru a usca desenele faciale, este necesară expunerea la această temperatură încă de câteva ori. În cazul în care nu este utilizată culoarea pentru a evidenția asemănarea realistă dintre culoarea pielii umane și celeia ale păpușii, porțelanul *biscuit* nu este glazurat – astfel de păpuși se numesc păpuși pariene, de la porțelanul alb fin de la Paros, Grecia.

Porțelanul China poate fi identificat printr-un luciu și o transluciditate deosebită; prin această denumire sunt identificate și astăzi păpușile – „China”. Ele sunt fabricate dintr-o pastă albă și sunt acoperite cu un strat de lac lucios, care se aplică înainte de a doua coacere – efectele distincte se obțin datorită procesului de vitrificare și de formare a mulțului la temperatura de 1.200°Celsius. Componenta proprietăților porțelanului China este asemănătoare cu cea a

biscuitului, dar ceea ce le diferențiază ca și rezultat, este temperatura la care sunt expuse. Porțelanul biscuit este procesat la o temperatură mai mare, și este mai durabil. Culoarea albă este una dintre caracteristicile cele mai importante ale acestor păpuși, urmate de părul (de obicei) negru, bretonul ondulat și bucle, irisul albastru și pupila neagră, la fel și pliul de la pleoape. Aceste păpuși au început să fie fabricate din 1840 până în 1920. Păpușile de tip china nu pot fi considerate jucării din cauza fragilității materialului, și din cauza că reprezintă figuri de doamne, chiar dacă poartă haine amovibile. În timp, modelele au devenit din ce în ce mai elaborate, iar în funcție de coafură și cât de complexă este aceasta – poate fi determinată decada anilor 1800-1900, în care au fost confecționate. O deosebită valoare aveau păpușile ale cărui pigment era ușor rozaliu, deoarece era un pigment rar întâlnit, și evident – costa mai mult.

Prototipul figurinelor china au fost realizate și din biscuit, având anumite similitudini, dar și propriile caracteristici speciale. Dimensiunile, de obicei, nu depășeau 15 cm, și dispuneau de o expresivitate realistă.

În Anglia Victoriană, între 1837 și 1901, clasele sociale se diferențiau clar. Înalta burghezie și aristocrația se distingea de meșteșugari și muncitori prin luxul claselor și al vestimentației. Bogăția era etalată atât prin folosirea celor mai nobile materiale, cum ar fi mătasea, brocartul și catifeaua, garniturile – ca dantela de Bruxelles sau Valenciennes, pasmanterea din mătase, în care se folosea uneori firul de aur, precum și prin diversitatea vestimentației. Penele de păsări exotice – marabu, struț sau pasărea – paradisului – au devenit populare într-o perioadă caracterizată de expansiunea colonialistă. Doamnele aveau în garderobă rochii de zi, simple și ușoare, rochii de după amiază, pentru plimbare sau vizite, și, bineînțeles, rochii de seară. Domnii care doreau să fie la modă purtau o jachetă, special pentru a fuma după cină: smocking-ul.

Intenția de a evidenția coloritul artistic și meticulozitatea detaliilor păpușilor de porțelan, de o corespondență izbitoare cu accesoriile și podoabele purtate de oameni, începând cu secolul al XIX-lea până la sfârșitul secolului XX, încurajează o cunoaștere multidimensională a

vieții sociale prin studierea acestor detalii, cu precădere cea a societății europene.

Bibliografie:

1. BUCHALA, E. *Art Dolls: Facts and Fancies*. [online] Etsy Blog. Sursa: <https://blog.etsy.com/en/art-dolls-facts-and-fancies/> [Accesat 10 Feb. 2020].
2. DICKENSON, K. (2020). *The History of the Porcelain Doll*. [online] Grashe.com. Sursa: https://www.grashe.com/porcelain_doll_history.html [Accesat 10 Feb. 2020].
3. STOYANOV, N. (2020). *Porcelain Dolls: History, Origin, Types and Price*. [online] Collectible Dolls. Sursa: <https://reborn-dolls-for-sale.com/blogs/news/porcelain-dolls#> [Accesat 10 Feb. 2020].
4. TIKKANEN, A. (2020). *Doll*. [online] Encyclopedia Britannica. Sursa: <https://www.britannica.com/topic/doll> [Accesat 10 Feb. 2020].
5. Van Patten, D. (2020). *The Difference Between Bisque and Porcelain Dolls*. [online] The Spruce Crafts. Sursa: <https://www.thesprucecrafts.com/bisque-and-porcelain-dolls-774692> [Accesat 10 Feb. 2020].

Recomandat

Virgil PĂSLARIUC, dr., conf. univ.

CIRCULAȚIA MONEDEI ÎN TYRA ÎN SECOLELE III-I a Chr.

Mihaela CEBOTARI, studentă, Facultatea Istorie și Filosofie

Fondarea coloniilor grecești pe litoralul Mării Negre a reprezentat un episod al mării colonizări grecești, prin care orașele-polisuri urmăreau crearea noilor piețe de desfacere a mărfurilor și extinderea suprafețelor agrare, rezolvând problema suprapopulării și a crizelor interne. Alături de alte colonii fondate pe litoralul Pontului Euxin, precum Histria, Tomis, Olbia, Callatis – Tyra a cunoscut o evoluție istorică, politică și economică complexă. Fiind fondată de milesieni în apropierea gurii de vărsare a fluviului Tyras, aceasta ocupa o poziție strategică, propice pentru a controla circulația vaselor și a mărfurilor pe această arteră fluvială importantă.

Cercetarea monedelor tyrsiene a contribuit la reconstituirea istoriei acestei colonii grecești și la stabilirea nivelului de dezvoltare a acesteia. Cercetările arheologice și numismatice au permis

identificarea a cinci grupe de monede tyrsiene: 1) monede de argint din a doua jumătate a secolului al IV-lea; 2) monede de aramă, datate cu a doua jumătate a secolului IV – sfârșitul secolului III a. Chr.; 3) monede din aur, stateri cu efigia regelui Lysimachos de la sfârșitul secolului III-începutul secolului II a. Chr.; 4) monede de aramă de la începutul secolului II – mijlocul secolului I a. Chr.; 5) monede din timpul împăraților romani.

Monedele aveau pe avers chipul diferiților zei (Demetra, Apollo, Dionisos, Hermes, Atena, Heracles și zeul râului Tyra), iar pe revers apar diverse reprezentări, cum ar fi capsula unui mac, strugurele, peștele, instrumentele muzicale (liră, harpă) și cornul abundenței. La fel, pentru perioada dată, pe lângă faptul că monedele de aramă satisfăceau cerințele pieței interne, pentru procesul vânzare-cumpărare pe piața externă se utilizau drahme și stateri de aur de tip Lysimach.

Producția monetară din Tyra a fost puternic afectată de criza economică de la mijlocul secolului al III-lea a. Chr., determinată de factori interni și externi. În această perioadă emisiile sunt mai rare și de o calitate mai proastă, materialul predominant de confecționare fiind cuprul.

Cercetarea materialului numismatic din perioada dată permite să stabilim nu doar nivelul de dezvoltare a coloniei, dar și relațiile economice cu alte colonii, bazându-ne pe prezența monedelor străine. Astfel, în urma săpăturilor arheologice au fost descoperite monede din Olbia, Histria, Callatis, fapt ce permite să presupunem că Tyra întreținea relații economice cu diferite polisuri.

Bibliografie:

1. BOLDUREANU, A. Cronica descoperirilor monetare. În: *Tyrageia*, 2001, s.n, vol. V, nr.1. pp. 325-331.
2. BOLDUREANU, A., MATVEEV, S. *Patrimoniul Numismatic al Republicii Moldova*. Chișinău, 2018.
3. MATVEEV, S. Monedele orașului Tyras și prezența lor în spațiul prutonistean. În: *Conspecte Numismatice*, 2016, VI, pp. 8-14.
4. КАРЫШКОВСКИЙ, П.О. *Древний город Тира*. Киев, 1985.
5. ФРОЛОВА, Н.А. *Каталог монет Античной Тире*. Москва, 2006.

Recomandat

Andrei COROBCEAN, dr, lector univ.

CAZUL KOSOVO: SUI GENERIS SAU PRECEDENT PENTRU MIȘCĂRILE SECESIONISTE?

Mihaela MELNIC, studentă, Facultatea Istorie și Filosofie

Cazul Kosovo este mereu actual pentru știința istorică datorită implicațiilor diverse pe care le-a produs la nivel internațional, inclusiv asupra fenomenului separatismului teritorial. Unii specialiști susțin că independența Kosovo ar fi deschis „cutia separatismelor” în spațiul european și în lume, dat fiind faptul că independența Kosovo este adesea invocată ca precedent de o serie de regiuni secesioniste. Sarcina acestei comunicări este de a elucidă esența cazului Kosovo: este Kosovo un precedent periculos pentru mișcările secesioniste sau, mai degrabă, un caz unic (*sui generis*)?

Conform principiilor dreptului internațional, crearea unui stat nou pe teritoriul altui stat poate avea loc numai prin acordul dintre aceste părți sau în baza unei Rezoluții a Consiliului de Securitate al ONU. Cazul Kosovo însă nu s-a bazat pe niciuna dintre aceste modalități. Temeiul proclamării independenței Kosovo l-a constituit doctrina internațională a secesionismului, care justifică secesiunea unui popor de statul gazdă în „cazuri extreme”: de încălcare severă a drepturilor fundamentale ale omului, de genocid sau catastrofă umanitară declanșate de către statul gazdă. Pentru Kosovo, această prevedere a funcționat post-factum, după ce albanezii kosovari, care constituie majoritatea covârșitoare a populației regiunii (cca 90%), au fost supuși unei „epurări etnice” organizată de autoritățile de la Belgrad în anii războiului din Kosovo (1998-1999). S-a urmărit lichidarea specificului albanez al provinciei sârbești prin deportarea și exterminarea fizică a populației albaneze, măsuri ce s-au soldat cu aproape un milion de refugiați, 600 000 de persoane dislocate intern și cca 10 000 de morți. Ca urmare a acestor atrocități îndreptate împotriva populației albaneze din Kosovo și după 8 ani de administrare internațională a provinciei sub egida ONU, Kosovo își declară unilateral independența față de Serbia la 17 februarie 2008.

Așa cum prevederile doctrinei secesioniste nu sunt consfințite în dreptul internațional, recunoașterea sau nerecunoașterea noului stat ră-

mâne la discreția comunității internaționale. Poziția țărilor lumii față de declarația de independență a Kosovo rămâne și astăzi împărțită. Până la finele anului 2019, 115 state au recunoscut independența Kosovo, 14 dintre care și-au revocat decizia ulterior. Multe dintre țările ce refuză recunoașterea Kosovo se confruntă cu probleme de secesionism și privesc Kosovo ca un posibil precedent pentru propriile mișcări secesioniste. De exemplu, Parlamentul Republicii Moldova a adoptat la 22 februarie 2008 o declarație prin care susține că proclamarea unilaterală a independenței Kosovo „*contribuie în mod direct la provocarea separatismului, [...] generează escaladarea tensiunii nu numai în Balcani și în întreaga Europă, dar și într-un șir de alte regiuni ale lumii*”.

Adoptând această poziție însă, Parlamentul Republicii Moldova a trasat paralelisme inexistente între Kosovo și Transnistria, precum și alte regiuni secesioniste ale lumii. „Precedentul Kosovo”, la care se face referință inclusiv în prezenta declarație, nu este nimic altceva decât o recunoaștere internațională a separării unilaterale a unei regiuni în care majoritatea absolută a populației a fost supusă epurărilor etnice de către statul gazdă. Precedentul Kosovo nu justifică și nu legalizează în niciun fel mișcările secesioniste din lume. Accentul este pus pe epurărilor etnice și nu pe secesiune, iar aplicarea acestui precedent poate fi realizată doar dacă regiunea secesionistă, ce invocă Kosovo ca precedent, întrunește condițiile de bază specifice cazului Kosovo:

1. Statul gazdă a recurs la epurări etnice, genocid sau alte forme de încălcare a drepturilor fundamentale ale omului.

2. Regiunea secesionistă se află sub protectoratul internațional, este guvernată de ONU și găzduiește pe teritoriul său trupe NATO.

3. Alegerile în regiune sunt organizate de comunitatea internațională.

Deși invocă precedentul Kosovo, Transnistria, la fel ca alte regiuni separatiste din spațiul post-sovietic nu a avut niciodată realitățile demografice ale Kosovo. În Transnistria și Osetia de Sud nu au existat intenții de a recurge la epurări etnice, iar în Abhazia, georgienii s-au dovedit a fi principalele victime ale epurărilor etnice. În prezent, nu există analogii cazului Kosovo în lume, iar dat fiind statutul incert de

stat parțial recunoscut, Kosovo pare mai degrabă să confirme „precedentul Taiwan” decât să creeze unul nou.

În concluzie, cazul Kosovo este unic în dreptul internațional și nu constituie un precedent pentru țările democratice. Kosovo poate servi în calitate de precedent doar pentru mișcările secesioniste din statele nedemocratice ce recurg la epurări etnice, genocid sau alte forme de încălcare a drepturilor fundamentale ale omului.

Bibliografie:

1. Declarația de Independență a Republicii Kosovo https://www.assembly-kosova.org/common/docs/Dek_Pav_e.pdf (accesat 24.02.2019).
2. Declarația Parlamentului Republicii Moldova cu privire la proclamarea unilaterală a independenței Kosovului <http://old.parlament.md/news/22.-02.2008/> (accesat 15.02.2020).
3. Centrul de Informare și Documentare privind NATO din Moldova, *Jurnal Academic nr. 6: Cazul Kosovo: Trecut și viitor*. Chișinău, februarie 2008, pp. 14-15.
4. POPESCU, N. *Chiar folosește cuiva “precedentul Kosovo”?* https://adevarul.ro/international/in-lume/chiar-foloseste-cuiva-precedentul-kosovo-1_-50abd07e7c42d5a663809138/index.html?fbclid=IwAR3tVuwhCTAaxTy8m_nLc7xktmySV_EZcZ_eQO67jiJuk-Zi-hA40ejf66s (accesat 07.02.2020)
5. POPESCU, N. *Precedentele Kosovo și Moldova. Comentariu de Nicu Popescu, Consiliul European pentru Relații Externe, Londra* https://www.ipn.md/ro/precedentele-kosovo-si-moldova-comentariu-de-nicu-popescu-consiliul-european-7965_968642.html#ixzz6E2Wbe0of (accesat 07.02.2020).
6. GAMURARI, V. *Soluția „Kosovo” – Crearea unui precedent în soluționarea conflictelor înghețate: pro și contra*. În: *Revista Moldovenească de Drept Internațional și Relații Internaționale*, 2007, nr. 3-4 (7-8). pp. 22-31.
7. BORGAN, C.J. *Kosovo's Declaration of Independence: Self-Determination, Secession and Recognition* <https://www.asil.org/insights/volume/12/issue/2/kosovos-declaration-independence-self-determination-secession-and> (accesat 07.02.2020).

Recomandat

Anatol PETRENCU, dr. hab., prof. univ.

DE CE NE PLECTISIM?

Nicu PURCEL, student, Facultatea Istorie și Filosofie

Deși există probleme mai importante decât plictiseala, totuși problema plictiselii comportă o urgență. Aceasta deoarece a devenit atât de familiară pentru noi (pentru omul de azi) încât ea a ajuns să semene cu o periodică „întoarcere acasă”. Într-un alt timp, „când necredincioșii vroiau să-i calomnieze pe îngeri, nu găseau nimic mai ofensator de spus despre ei decât faptul că se plictisesc”. Și noi, azi, am ajuns să ne însușim cu atâta seninătate această ofensă!

Într-o carte intitulată *Eseuri de duminică*, C. Noica atacă pieptiș problema plictiselii și-i dă o definiție ce cuprinde două elemente: „nimic din afară nu mă mai interesează și nimic din interior nu mă mai însuflețește”. A răspunde de ce apare această stare de lucruri înseamnă a răspunde la întrebarea *de ce ne plictisim?* Dar un răspuns aparent atât de paradoxal, precum cel dat de Noica va trezi mai multe nedumeriri decât însăși întrebarea comunicării.

Așadar, răspunsul este: „ne plictisim pentru că ne distrăm!”. Probabil că v-ați revolta în fața acestui răspuns. V-ați întreba: cum, nu e distracția opusul plictiselii, nu alungăm plictiseala tocmai distrându-ne? Să problematizăm un pic această stare de lucruri și să ne întrebăm ce este de fapt distracția? „Distracția este o dispersie, și o fărâmițare a eului propriu în parteneri, e distracție și în obiectul distracției.” Când ne distrăm suntem mutați din granițele eului nostru în *eul impersonal*—după cum spune Noica „cel care trăiește la persoana a treia”. Aceasta se întâmplă în distracție și cu insul care se distrează la o privire mai pătrunzătoare — trăirea la persoana a treia. „E situația insului fără personalitate, care citește conștiincios ziarul, adoptă cu mare grijă părerile și purtările comune, iar dacă se ferește cu groază de ceva e de a trăi o viață care să se poată numi viața lui”. Cam aceeași este și interpretarea heideggeriană, cu motivele impersonalului *se* și a ratării autenticității sinelui (*Selbst*). A trăi în fluxul vieții nimănui, a cărei marcă este *eul impersonal*— aceasta este condiția insului care se plictisește, pentru că fuge de la întâlnirea cu sine, căci nu știe ce să facă cu sine însuși.

Am ajuns deci la problema întâlnirii cu sine, unde apare o întrebare destul de gravă: Dacă lăsat singur, omul nu mai are ce face, asta nu e groaznic? Dar oare în singurătatea sa, omul este cu adevărat singur, sau există în el „ceva mai adânc decât el însuși”? Acest ceva *mai adânc decât noi înșine* va căpăta la Noica denumirea de *sine* și de întoarcerile la el, adică de momentele de singurătate rodnică va considera el că depinde reușita fiecărei vieți.

Se impune acum întrebarea: ce este sinele și de ce de acesta anume depinde reușita vieții noastre? Voi merge și în acest sens pe interpretarea lui Noica, care spune că „Sinele nu este eul și conștiința de sine nu e conștiința de mine. Sinele reprezintă desprinderea de eu sau mai degrabă prinderea acestuia în ceva mai vast”, iar în unul dintre cazuri „sinele poate ține de alegerea eului, ca expresie activă a lui. Este ordinul în care te-ai încadrat, idealul tău, conștiința ta etică mai adâncă.” Problema aici ține de ancorarea individualului (strâmt) în ceva de ordin general (mai vast), însă nu poate fi vorba de generalul *eului impersonal*, cât mai degrabă de o atingere a generalului prin scufundarea în propria individualitate (cazuri din care cultura este plină). Această ancorare în general poate fi *trecerea de la eu la sine*, iar „educația și cultura este tocmai tehnica acestei treceri.” Cum anume ne poate ajuta cultura în acest sens? O putem afla anume chestionând finalitatea culturii, iar ni menii nu a formulat-o mai bine decât Kant în acel manifest: *Ce este iluminarea?*. Iluminarea, spune el, „este ieșirea omului din minorat, a cărui vină o poartă el însuși. Minoratul este neputința omului de a se sluji de propria sa inteligență fără a fi îndrumat de altul.”. Cultura deci, ne ajută să ajungem la majoratul gândirii, la capacitatea de a ne folosi singuri de propria noastră inteligență și de a ne schița gândurile noastre proprii. De ce avem nevoie de un gând propriu? Tocmai pentru a da un sens și a structura într-un oarecare fel existența, căci „a da un sens vieții înseamnă tocmai a o înfrunta cu un gând care este al tău și numai al tău, a o cuprinde și a o tălmăci în el.”. Astfel, schema gând propriu-sens-viață proprie, este însăși schema trecerii de la eul purtat în toate direcțiile de ceva exterior lui (și volatil), la ancorarea eului în sine, unde își primește determinațiile din interior și trăiește o viață proprie iluminată de un gând dător de sens.

Așadar, să mai răspundem o dată la întrebarea *De ce ne plictisim?* Ne plictisim pentru că trăim în fluxul vieții nimănui și fugim de a trăi o viață proprie. Apoi, pentru că ne închidem în puținătatea eului și nu ne deschidem spre sine printr-un gând propriu, care ne deschide perspectiva vieții proprii. Căci o viață îmbrățișată printr-un gând propriu este o viață cu un început și un sfârșit, trăită ascendent, spre o finalitate. Pe de altă parte, o viață impersonală e o viață trăită sub perspectiva naivă a eternității. Cu universul spiritual îngust al unei astfel de vieți și fără perspectiva ridicării spre un vârf, ea se desfășoară în cadrul câmpiilor ondulate, unde alternanța plictiseală-distrație este la ea acasă.

Bibliografie:

1. NOICA, C. *Carte de înțelepciune. Despre rostirea filosofică românească, Eseuri de duminică.*
2. KANT, I. *Ce este iluminarea?*
3. LIICEANU, G. *Nebunia de a gândi cu mintea ta.*

IMPORTANȚA CONSILIERII FILOSOFICE

Natalia CIVARIUC, studentă, Facultatea de Istorie și Filosofie

Consilierea filosofică reprezintă o modalitate de terapie prin dialog care are drept scop examinarea și clarificarea unor probleme. Specificul acestor probleme nu ține de sfera patologicului, ci sunt legate de situații comune de viață, dileme morale, crize existențiale, lipsa sensului sau scopului vieții, conflicte etice la locul de muncă, reconcilierea experienței prezente cu credințele anterioare, anxietate legată de schimbarea locului de muncă, confruntarea cu ideea morții proprii sau a celor apropiați și altele. Deși este o profesie relativ nouă, ea câștigă popularitate pe zi ce trece, dovedindu-se utilă mai ales persoanelor care au o capacitate ridicată de a reflecta atât asupra propriului comportament, cât și asupra problemelor cotidiene, dar și celor care nu conțin să-și pună întrebări cu privire la tot ce-i înconjoară. Consilierea filosofică are și metode de angajare terapeutică a filosofiei. Ele sunt următoarele:

1. Gândirea critică – testarea rezistenței argumentelor și a motivelor acceptării lor.

2. Analiza conceptuală – modalitate de clarificare a sensului afirmațiilor făcute într-un context dat.

3. Fenomenologia – înțelegerea evenimentelor și obiectelor în termenii experienței noastre imediate, așa cum ne apar.

4. Experimentele de gândire – experimente mentale menite a fundamenta, consolida ori invalida anumite aspecte ale cunoașterii.

5. Gândirea creative – un proces care face posibilă descoperirea celor mai bune soluții ale problemelor.

Obiectivele consilierii filosofice

Ran Lahav declara în revista „Practical Philosophy” din martie 2001 că filosofia nu trebuie privită niciodată numai ca pe o modalitate de a produce satisfacție persoanei conciliate, sau de a-i ușura suferința prin găsirea unei soluții viabile la problema care o frământă, ci și de a oferi o oportunitate acesteia și de a-și lărgi orizontul cunoașterii prin confruntarea cu idei și credințe cât mai diferite de ale sale. În lumina acestor afirmații, s-ar putea spune că unul dintre obiectivele principale ale consilierii filosofice nu ar putea fi decât căutarea și dobândirea înțelepciunii. Alte obiective: ajutorarea clienților să gândească singuri propriile probleme, să-și aleagă drumul în viață, să-și găsească un scop și un sens, să-și clarifice perspectivele de viitor etc.

Tipuri de consiliere filosofică

1. **Consiliere filosofică individuală** – este ramura cea mai importantă și mai bine dezvoltată la ora actuală; se adresează persoanelor individuale cu diverse întrebări și probleme comune. Abordarea individuală se realizează în cinci pași, prezentați de filosoful Lou Marinoff în cartea *Înghite Platon, nu Prozac* sub acronimul PEACE: problema, emoția, analiza, contemplația și echilibrul.

2. **Grupuri de dialoguri publice, formale sau informale.** Grupurile informale se întâlnesc în cafenele filosofice într-un ritm stabilit de comun acord, de obicei lunar și tratează o varietate de subiecte de interes general, precum: fericirea, dragostea, bunăstarea, generozitatea, succesul ș.a.m.d. Grupurile formale formează grupuri de dialoguri socratice. Acestea se desfășoară mai eficient când sunt între cinci și

ȘTIINȚE UMANISTICE

Istorie și Filosofie

zece participanți, pentru că, astfel, este asigurat un climat optim al discuțiilor și rămâne timp suficient pentru intervenția fiecărui participant. Dacă se strâng mai mulți, există riscul ca unii să rămână în afara discuțiilor. Dialogurile socratice se desfășoară după reguli bine stabilite și au scopul de a formula și rafina o definiție.

3. **Consultanță organizațională** – filosoful care profesează într-o instituție cu normă întreagă se ocupă de consilierea angajaților pentru a-i ajuta la rezolvarea unor probleme care interferează cu sarcinile de serviciu, organizează programe în vederea îmbunătățirii performanțelor lor și colaborează cu organele de conducere pentru stabilirea unui climat etic optim, dat fiind că există o corelație între climatul etic al unei organizații și funcționarea ei eficientă.

Recomandat
Eugenia BOGATU, dr., conf.univ.

LITERE

TEXTUL PUBLICITAR CA SUPORT DIDACTIC ÎN FORMAREA COMPETENȚEI (PLURI/INTER)CULTURALE LA ORA DE LIMBĂ FRANCEZĂ (nivelul A2, CECRL)

Cătălina CIOCHINA, studentă, Facultatea Litere

În secolul XXI, publicitatea a devenit o forță economică și culturală care determină, în mare parte, calitatea vieții noastre și influențează valorile pe care le avem. Textele publicitare ne afectează modul de viață și contribuie la formarea reprezentărilor noastre despre lume. În prezenta cercetare, ne propunem să analizăm textul publicitar și să descriem unele modalități de integrare a acestuia la ora de limbă franceză în școală. Pornim de la ideea că textul publicitar facilitează descoperirea unei culturi francofone în toată diversitatea sa și contribuie la formarea competenței (pluri/inter)culturale a elevului. În vederea realizării acestui scop, ne propunem următoarele obiective:

- (i) definirea textului publicitar;
- (ii) descrierea unor strategii de lucru cu textul publicitar în vederea dezvoltării competenței (pluri/inter)culturale;
- (iii) argumentarea rolului textului publicitar la ora de limbă franceză în școală. În vederea realizării obiectivelor fixate, ne-am întemeiat studiul pe achizițiile metodologice și terminologice din semiotică (J-M. Adam, D. Maingueneau, E. Drăgan, I. Corjan ș. a.) și didactica limbii franceze (Galisson R., Martinez P.). Am aplicat metodele de analiză, sinteză și interpretare a datelor.

Cercetările pe care le-am efectuat ne-au permis să identificăm trei abordări clasice ale textului publicitar, și anume: perspectiva economică, perspectiva culturală și perspectiva semiotică (gramaticală, semantică și pragmatică).

Din perspectivă semiolingvistică, textul publicitar se caracterizează prin particularități specifice stabilite pentru a fi recunoscut ca atare de către lector. El este produsul unui context de producere-interpretare, marcat cultural. Un alt aspect important pe care îl identificăm se referă la principiul de complementaritate interreferențială a componentelor

verbală și iconică ale textului publicitar (E. Drăgan). Cercetătorii consideră că, la ora actuală, avem un echilibru între text și imagine, care variază în funcție de produs și de scopul publicității, iar integrarea tehnologiilor moderne a ajuns să desăvârșească cele două sisteme, care îndeplinesc funcții complementare: imaginea seduce consumatorul, textul îl informează. Fiind „un hibrid flu și instabil, din cauza libertăților de dozaj dintre text și imagine și, mai ales, din cauza diversităților componentelor săi” (J.-M. Adam), textul publicitar prescrie strategii didactice specifice, care ar valorifica:

- (i) elementele lingvistice, care reprezintă trei tipuri de slogane: de acroșaj (devizul produsului), textul de redacție (argumentele) și sloganul de marcă (promisiunea);
- (ii) elementele iconice, care vin în ajutor textului și sunt universal (M. Joly).

Din perspectivă didactică, actualizarea caracteristicilor textului și ale imaginii (fixă sau animată) se face printr-o lectură individuală a acestora. Profesorul ghidează activitatea elevului, pornind de la nivelul intelectual individual și social (istoria vieții, apartenența culturală, cunoașterea simbolurilor și a miturilor, susceptibile de a fi recunoscute într-un mesaj) al elevilor.

Literatura de specialitate ne-a permis să deducem că la ora de limbă franceză, putem integra o serie de texte publicitare, care materializează identitatea culturală francofonă la nivel lingvistic, la nivelul tradițiilor, la nivelul mentalității, a mărcilor autohtone și/sau a mărcilor renumite, adaptate la specificul culturii autohtone etc. Din categoria textelor publicitare incluse în *Curriculumul de Limbă franceză pentru clasele bilingve* (clasa a VIII-a) și în metoda *Connexions 2* enumerăm: afișa publicitară, spotul publicitar, panoul publicitar, anunțul publicitar.

Pe parcursul stagiului de practică, am organizat diverse activități în scopul dezvoltării competenței (pluri/inter)culturale a elevilor. Pornind de la analiza structurii diverse și complexe a textului publicitar, elevii au fost ghidați în descoperirea elementelor culturale specifice mai multor țări francofone (Franța, Belgia, Elveția), descrierea și compararea lor, explicarea și evaluarea diferențelor

culturale. Rolul asumat de către profesor în aceste activități a fost cel de ghid, facilitator, stimulator. La sfârșitul stagiului, elevii au fost invitați să realizeze un afiș publicitar în limba franceză, purtător de valențe culturale românești și să răspundă la un chestionar, alcătuit din 8 întrebări, care ne-au permis să conchidem că textul publicitar contribuie la crearea unui ambient atractiv și dinamic în timpul orelor de limbă franceză.

În concluzie, recomandăm introducerea textelor publicitare francofone, ca suport didactic autentic, în manualele naționale de limbă franceză.

Bibliografie:

1. ADAM, J.-M., BONHOMME, M. *L'argumentation publicitaire*. Paris: Armand Colin, 2012.
2. GALISSON, R. *De la langue à la culture par les mots*. Paris: CLE international, 1991.

Recomandat

Silvia GUȚU, dr., lector univ.

CONSIDERAȚII PRIVIND CORELAȚIA LIMBAJULUI GESTURILOR VS LIMBAJUL MIMICO-GESTUAL

Elena MALANICI, studentă, Facultatea Litere

Limbajul trupului se referă la „semnalele nonverbale pe care le transmitem sau le primim, intenționat sau nu”, iar „fiecare aspect al comunicării noastre față în față cu alte persoane este influențat de limbajul trupului; pe lângă funcția de comunicare pe care o au, semnalele non-verbale ne pot susține și chiar întări spusele, dar limbajul trupului nostru poate și să contrazică ceea ce spunem, uneori fără să ne dăm seama” [1, p.72].

Danielle Bouvet, făcând o atentă analiză a limbilor gestuale, consideră că acestea sunt „limbi elaborate în interiorul comunităților care nu au utilizarea auditivei”, limbile gestuale fiind „producătoare de „imagini”, în adevăratul sens al cuvântului, deoarece semnele lor sunt receptate vizual, această capacitate exersând o mare fascinație asupra celor care au descoperit asemenea limbi, modalitatea gestuală părându-li-se „modalitatea privilegiată pentru crearea unei limbi

universale”. Aceeași autoare opinează că „fiecare limbă vocală sau gestuală este un sistem de semne în interiorul cărora experiența umană se analizează în mod diferit în fiecare comunitate” [1, p.72].

Autorii consideră că există mai multe ipoteze în privința relației dintre nivelul conceptual și emisia sonoră sau gestuală. Unii autori presupun că există o relație limitată, restrânsă între producerea unui gest și natura conceptelor. Astfel, atât la surdo-muți, cât și în privința comunicării interculturale, mișcările mâinii pot compensa dificultatea actanților comunicării de a se exprima verbal. S-a observat, astfel, că, pe parcursul dezvoltării copilului, achiziționarea primelor cuvinte este corelată cu utilizarea gesturilor simbolice.

Din această perspectivă, atât limbajul articulat, cât și limbajul surdo-mușilor au în comun următoarele caracteristici: emiterea semnului sau a cuvântului plecând de la „trăsături” lipsite în ele însele de semnificație, cu alte cuvinte, dublă articulare, și posibilitatea de a se pronunța asupra apartenenței semnului la cod, cu alte cuvinte, caracter convențional și o independență relativă în raport cu contextul. Din această perspectivă, mișcările mâinii ar putea reflecta dificultățile întâmpinate de către locutor în privința traducerii ideilor în cuvinte. În acest sens, se consideră că producerea unui gest este asociată momentelor de liniște din discurs, fiind, în general, interpretată ca un indice al încetării accesului la lexic.

Ceea ce îi deosebește pe surzi de persoanele cu auz este felul cum comunică: indiferent de rasa, naționalitatea, categoria de vârstă sau clasa socială cărora le aparțin, pentru persoanele surde, experiența comună a pierderii auzului a generat o modalitate deosebită de comunicare, ce exploatează mediul vizual. O persoană surdă folosește limbajul semnelor ca principală formă de comunicare, alături de alte forme de comunicare, cum ar fi scrierea, labiolectura și articularea parțială a limbii române vorbite.

Wilhelm von Humboldt [apud 2, p.405] consideră că spiritul poporului este limbajul său. Astfel, putem lua în considerare cultura oamenilor surzi, deținerea limbajului semnelor ca cultură specială nu numai ideologic, dar și ca cultură specială a gândirii. Potrivit lui Chomsky [apud 2, p. 408], există o nepotrivire între cunoaștere și

experiență, precum și între gramatică și lipsa de date, pe baza căreia este construită. Chomsky ajunge la o concluzie că există o structură înăscută „care compensează această discrepanță. Aceasta înseamnă că gramatica este deja în creierul persoanelor și este în așteptarea actualizării. Astfel, această abilitate de a stăpâni orice limbă, inclusiv limbajul semnelor, este încorporat în om de la naștere.

Sachs observă că limba semnelor prezintă un interes special din punctul de vedere al dezvoltării așa-numitului „discurs interior”, despre care a scris Vygotsky [*apud* 2, p.409]. Discursul interior este o funcție independentă, generatoare de gânduri. Vorbirea dezvoltă gândirea, limbajul de comunicare contribuie la crearea vorbirii interioare, adică în timpul comunicării mergem de la vorbirea externă la cea internă. Numai cu ajutorul vorbirii interioare copilul își dezvoltă propriile concepte și semnificații; cu ajutorul vorbirii interioare el începe să se înțeleagă pe sine și în sfârșit își construiește imaginea despre lume. În acest sens, vorbirea interioară (sau limbajul semnelor) al surzilor este un fenomen foarte special [3].

Integrarea socială a persoanelor cu deficiențe de auz în viața reală nu este întotdeauna lipsită de probleme. Cu toate că unele școli din republica noastră au încurajat folosirea dactilemelor și a limbajului gestual, aceste forme de comunicare nu au constituit componente acceptabile ale sistemului gestual. Problema identității și integrării sociale și culturale apare deosebit de acut în rândul tinerilor în autodeterminarea lor vitală și crearea familiei, a formării cercului de prieteni [4].

Referințe:

1. HOARTĂ CĂRĂUȘU, L. Semnificațiile limbajului gestual. În: *Revista de lingvistică, semiotică și știință literară „Limbaj și context”*. Bălți, 2009, anul I, nr.2.
2. КОЗЛОВА, Т.В. Проблема «языкового мировидения» и его связь с культурой жестовой речи. В: *Искусство, дизайн и современное образование*. Москва, 2015.
3. BARBU, Florea. *Limbaj gestual: comunicare și interpretare*. Iași: Lumen, 2010.
4. SECRIERU, M., DONIGA, M. *Elemente de surdo-didactică a limbii și literaturii române pentru gimnaziu*. Iași: Universitas XXI, 2005.

*Recomandat
Elena VARZARI, dr., conf. univ.*

**МАСОНСКИЕ СИМВОЛЫ В АРХИТЕКТУРЕ
КИШИНЁВА И ИХ ЗНАЧЕНИЕ**

Елена БАРСУКОВА, студентка, филологический факультет

Как оккультное тайное общество, масонство широко использует язык символов. В архитектуре эти символы указывают на причастность строителя/архитектора либо жильца дома к масонскому обществу. Однако существует версия, что масонские символы тайно «вторглись» в нашу повседневную жизнь – их оккультный смысл давно утратил свою значимость, и сегодня – это лишь элементы декора, не несущие в себе особой смысловой нагрузки. Рассмотрим этот вопрос детальнее. В качестве предмета изучения масонской символики в архитектуре, мы отобрали некоторые дома города Кишинёва.

По адресу «ул. Армянская, 96» (Рис.1) располагается интересное с точки зрения архитектурного колорита здание постройки 1901-го года – оно изобилует декоративным орнаментом и деталями, присущими стилю эклектики. Помимо всего прочего, на его фасаде можно заметить символы, традиционно считающиеся масонскими, а именно: тетраксис (Рис.2), Звезда Соломона (Рис.3), Всевидящее око (Лучезарная дельта) (Рис.4).

1. Тетраксис – священный треугольник, изобретённый ещё в VI в. до н.э. Пифагором. Он означал единство человека с Космосом и бесконечность Вселенной. Интересен тот факт, что в архитектуре Молдовы тетраксис присутствовал ещё в Средневековье. В книге Марианы Шлапак (вице-президента академии наук Молдовы) «История крепостей Молдовы» говорится: «Белгород-Днестровский тетраксис (Рис.5) состоит из десяти гранитных ядер, в правильной последовательности расположенных на вертикальной стене крепости. Диаметр каждого ядра – около 50 см. В течение многих лет экскурсоводы рассказывали, что ядра торчат из стены со времен осады крепости и обстрела ее артиллерийскими орудиями. Однако ясно, что попадание десяти ядер в правильной геометрической последовательности невозможно, да ядра и

не совпадают с калибром орудий того времени. Решение загадки тетраксиса предложил украинский историк Андрей Красножон, указавший на то, что это – один из масонских символов. Когда строительство крепости было завершено, над одной из башен была закреплена таблица с надписью: «Мастер Федорко закончил строительство в 1440 году». Мастером называли главу масонской ложи. Таким образом, было получено подтверждение «масонского следа» в строительстве крепости.»

2. Звезда Соломона – эмблема трансцендентной мудрости, а также эмблема степени Подмастерья. Степень Подмастерья – 2-ая степень в масонстве. Внимание посвящаемого обращают на окружающий мир, философию его восприятия, активность в нём, содержание степени апеллирует к разуму человека, проходящему через неё.

3. Всевидящее око (Лучезарная дельта). Вот что говорят об этом символе сами масоны: «Лучезарная Дельта – треугольник, с помещенным внутрь него оком – знаком просвещенности или принципа сознания, иначе, всевидящее око постоянно присутствующее на всех работах ложи, создающее энергетику присутствия при проведении ритуальных работ, постоянное излучение, утверждение бытия. <...>» (Великий Мастер Великой Ложи России, <http://www.freemasonry.ru/>)

Следующий дом располагается по адресу «ул. 31 августа, 15» (Рис.6) Это – архитектурный памятник национальной важности, введен в Регистр исторических и культовых памятников города. Первое письменное упоминания зарегистрировано в 1879 г., когда дом принадлежал фельдфебелю в отставке Андрею Софeyчуку. Самым известным владельцем был торговец Андрей Иванович Степанов, Глава Гильдии Ремесленников, строитель. В тимпане окон, в стрельчатой арке, на поверхности геральдического щита изображены инструменты – символы строителей: мастерок, наугольник, тесак, отвес, что относится к специальности владельца дома. Эти же символы являются атрибутами масонства. Нет как бы никаких оснований предполагать, что владелец дома имел какое-то отношение к масонству. Но проведём одно исследова-

ȘTIINȚE UMANISTICE

Litere

ние. На фото слева (Рис.8) – эмблема кишинёвского дома; справа – точно такая же эмблема, но уже на здании, принадлежавшем Петербургской гильдии ремесленников (Рис.7). На первый взгляд, никаких отличий. Но на фото справа отсутствует одна деталь – геральдический щит. У масонов это – знак стойкости и приверженности своим взглядам. Циркуль изображает Небесный Свод, а наугольник – Землю. Земля – место, где человек выполняет свою работу, а Небо – символически связано с местом, где чертит свой план Великий Строитель Вселенной. Наличие щита дает нам основание предполагать, что владелец дома принадлежал к масонскому обществу.

Таким образом, можно заключить, что символ в архитектуре играет большое значение – он помогает по-новому посмотреть на видимые нами ранее здания с другой стороны, помогает лучше понять их историю, узнать о деятельности и образе жизни их владельцев. Масонские символы таинственны и непонятны непосвященному человеку, но это лишь малая часть всех тех символов, что нас окружают. Мы зачастую не придаём им должного значения, но если начать с символа – одной лишь части целого строения, можно узнать намного больше.



Рис.1. Дом 96, ул. Армянская



Рис.2. Тетраксис



Рис.3. Звезда Соломона



Рис.4. Всевидящее око
(Лучезарная дельта)

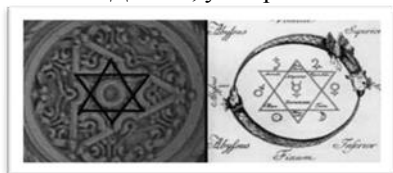

Рис.5. Белгород-Днестровский
тетраксис



Рис.6. Дом 15, ул. 31 августа

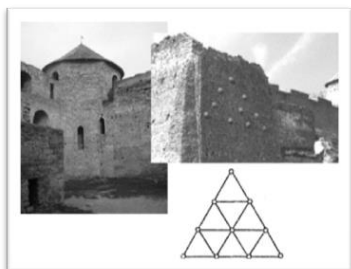

Рис.7. Санкт-Петербург.
Здание гильдии ремесленников
(1786 - 1835)



Рис. 8. Слева – эмблема
кишиневского дома.
Справа – эмблема здания бывшей
гильдии ремесленников

*Рекомендовано
Евдокия СОРОЧАНУ, др. конф.*

PROVOCĂRILE TRADUCERII VOCABULARULUI INVECTIV ÎN FILMUL FRANCEZ

Mădălina DUGAN, studentă, Facultatea de Litere

Actualitatea și relevanța cercetării date sunt asociate cu dezvoltarea tehnologică care a generat în consecință apariția unor noi forme de traducere, diferite de modelul clasic, dar și a unor noi subdomenii de cercetare, cum ar fi, în cazul nostru, studiul provocărilor traducerii vocabularului invectiv în cinematografie. Prin prezentul articol, ne-am propus să cercetăm un subiect tabu din punct de vedere lingvistic și

traductologic. Este vorba despre invective, în special, despre cele franceze și traducerea lor în limba română. Este o provocare mai ales pentru spațiul Republicii Moldova, deoarece acestea fac parte din limbajul licențios și sunt respinse de o parte din societate.

În timp ce *Dicționarul explicativ al limbii române* (2009) definește invectiva ca fiind o „expresie violentă, jignitoare, ofensatoare, vorbă de ocară la adresa cuiva; injurie”, cercetătoarea română Iulia Ghiorghias, caracterizează invectiva ca fiind un termen generic pentru anumite modele de exprimare orală a descărcării emoționale [1, p.1].

În esența sa, invectiva este o temă pe care lingviștii nu au studiat-o în profunzime, considerând-o undeva la marginea proceselor de comunicare. Clasificarea acesteia a fost mereu un subiect de dezbateri, cu numeroase ierarhizări, neunificate. Astfel am decis de a delimita și analiza calitativ traducerea ocurențelor în baza tipologiei invectivelor după aspectul semantic și lexical. În primul rând, cea propusă de Claudine Moïse în lucrarea sa *Gros mots et insultes d'adolescents* care distinge patru tipuri de invective: „jurons”, „gros mots”, „injures”, „insultes” [2, p.30]. Acestea sunt explicate în română printr-un singur termen – *înjurătură*. Și în al doilea rând, cele cinci categorii de invective repertoriate de cercetătorii români Iulia Mateiu și Marius Florea: rasiste, colective, de filiație, legate de aparențele fizice, subtile [3, p.122].

Materialul nostru faptic se bazează pe „District 13: Ultimatum”, un film de acțiune francez, regizat de Patrick Alessandrin în 2009. Am ales acest film, pentru că dezvăluie cu meticulozitate toate aspectele legate de vocabularul lasciv francez. A priori, invectivele sunt interpretate în mod critic de societatea noastră și sunt desconsiderate, adică nu sunt acceptate ca elemente integrale ale limbii, dar, trebuie să menționăm faptul că aceste expresii au un impact emoțional atât asupra locutorilor, interlocutorilor, cât și asupra spectatorilor. În acest context, pentru un traducător, este primordial să aplice cea mai bună strategie de traducere: sursistă sau ținistă și cea mai corespunzătoare tehnică de traducere: împrumut, calc, traducere literală, transpoziție, modulație, echivalență, adaptare.

În cercetarea dată, au fost analizate 40 de ocurențe repertoriate în film. A fost elaborat un tabel analitic care cuprinde: momentul în film,

expresia în limba sursă, tipul de invectivă, expresia în limba țintă, strategia de traducere și tehnica de traducere. Această analiză sintetică ne-a permis să realizăm o observare cantitativă-calitativă, care ilustrează din punct de vedere statistic utilizarea tipurilor de invective în „District 13: Ultimatum”. Indicii procentuali (62,5%) demonstrează că tipul de înjurătură predominantă este – „juron”.

După cele abordate, vă propunem exemple concrete care elucidează provocările traducerii vocabularului invectiv. Fraza „Toujours laisser la merde pour la fin”/ „Întotdeauna se lasă rahatul la urmă!” a fost tradusă prin tehnica-traducerea literală. Traducătorul a tradus-o adoptând strategia țintistă. După tipul de invectivă „merde” este „juron”. Terminologic vorbind, este o invectivă subtilă și elitistă după clasificarea enunțată anterior. „Merde” este una dintre cele mai renumite expresii franceze și a fost împrumutată din latinescul *merda* ceea ce înseamnă „excremente”. Cel de-al doilea exemplu este „Putain!”, tradus prin modulație „La naiba!”. După tipul de invectivă este „juron”. Este o expresie-interjecție și invectivă de filiație după clasificarea sus-menționată. Strategia utilizată este cea țintistă. Chiar dacă are o conotație foarte vulgară, traducătorul a optat pentru o versiune voalată, atenuând astfel violența verbală. În consecință, vulgaritatea minimalizată nu mai are același impact emoțional asupra spectatorului. Aici putem aborda mai multe aspecte cum ar fi: jena socială și cenzura la televiziune.

Prin acest studiu, am elucidat relevanța diversității de clasificări și am abordat variația invectivelor. Am remarcat că traducătorul a încercat să diminueze gradul violenței verbale, făcând omisiuni și modulații în mod conștient sau inconștient din cauza unor convenții sociale care continuă să existe din perioada sovietică. Am demonstrat că studiul vocabularului invectiv, îndeosebi a celui francez, are o perspectivă științifică deosebită și prezintă niște dileme etice care necesită cercetări suplimentare.

Referințe:

1. GHEORGIAȘ, I. *Structuri ale invectivei în româna actuală*. [citată 20 februarie 2020] Disponibil: <http://www.diacronia.ro/ro/indexing/details/-V3 906/pdf>.

2. MOÏSE, C. Gros mots et insultes des adolescents. În: *La lettre de l'enfance et de l'adolescence*, 2011, no. 83-84, pp. 29-36.
3. MATEIU, I., FLOREA, M. *Les insultes – forme de manifestation de l'agressivité verbale. Analyse comparative français vs roumain*. [citât 20 februarie 2020] Disponibil [http:// www.humanistica.ro/anuare/2012/Continut/10.Florea.pdf](http://www.humanistica.ro/anuare/2012/Continut/10.Florea.pdf)

*Recomandat
Larisa CEBUC, asistent univ.*

DIFICULTĂȚI DE UTILIZARE A ABREVIERILOR ÎN LIMBAJUL ACTUAL

Galina DRUȚĂ, studentă, Facultatea Litere

Deși despre abrevierea unor cuvinte sau îmbinări de cuvinte au fost scrise până în prezent mai multe studii, problema merită să fie pusă în discuție, deoarece diverse aspecte de ordin practic privind ortografia, ortoepia și decodarea lor corespunzătoare au rămas încă nesoluționate. După cum constată Silvia Pitiriciu, „problema folosirii abrevierilor sub diverse aspecte (grafic, fonetic, gramatical și semantic) rămâne nerezolvată, punând adesea în dificultate pe cei care le utilizează sau intră în contact cu ele. În limba scrisă există numeroase inadvertențe date de numărul literelor care constituie expresia grafică a abrevierii, scrierea cu literă majusculă sau minusculă, cu sau fără punct, cratimă sau diverse semne grafice, atribuirea unui anumit gen siglelor, determinarea cu ajutorul adjectivelor, acordul cu verbul predicat etc. Cu părere de rău, *Dicționarul de abrevieri și simboluri* nu a devenit „un ghid sigur în confuzia cotidiană”, provocată de abrevieri.

Trebuie menționat că, deși sunt asemănătoare prin natura lor lexicală cu cuvintele curente din vocabular, abrevierile formate din inițiale sunt totuși unități specifice, deoarece caracterul lor de semn este diferit de cel al unității lexicale obișnuite. Ele sunt semne motivate prin existența unității nominative de bază, apropiindu-se, într-o oarecare măsură, de semnele convenționale; ele fixează de cele mai multe ori un raport univoc între semnificant și semnificat; provoacă schimbări doar în planul expresiei nominative primare,

comprimând-o, pe când planul conținutului rămâne nemodificat. Astfel, se scriu integral cu litere mari abrevierile formate din inițialele cuvintelor – ca exemplu pot servi o serie de abrevieri cu circulație internațională, cum ar fi UNESCO (*United Nation Educational, Scientific and Cultural Organization*), CV (*curriculum vitae*), VIP (*very important person*). În unele cazuri, prin tradiție, după fiecare literă se pune punct, de ex., N.B. (*nota bene*), O.K. (*all correct*), P.S. (*post-scriptum*), S.O.S. (*Save our souls* - Salvați sufletele noastre), dar tendința actuală este de a scrie fără punct – UE (Uniunea Europeană), ONU (Organizația Națiunilor Unite).

Cu literă mică și fără punct se scriu abrevierile unităților de măsură pentru lungime și greutate, ca simboluri utilizate în plan internațional – *mm, cm, km, m, kg, g, mg*. O serie de simboluri devenite internaționale sunt, de fapt, niște litere modificate, folosite foarte frecvent în scris: € (euro), £ (liră), \$ (dolar), © (copyright–dreptul de autor), ® (marcă înregistrată).

Cu literă mică și cu punct se scriu abrevierile constituite din una sau mai multe litere din partea inițială a cuvântului – *str.* (stradă), *sec.* (secol), *p., pag.* (pagină), *etc.* (și altele), *a.c.* (anul curent). Tot așa se abreviază pronumele de politețe dumneavoastră–*dv. și dvs.*, ortografiat și cu majusculă – *Dv., Dvs.* Se scriu fără punct abrevierile care păstrează litera finală a cuvântului–*dna, dnei* (doamna, doamnei), *dl* (domnul), *dlui* (domnului) și *dlor* (domnilor), acestea, de asemenea, pot fi scrise și cu literă mare. Sunt frecvent folosite abrevieri pentru titlurile academice – academician–*acad.*; și universitare–profesor, conferențiar, doctor–*prof., conf., dr.*; cea din urmă–*dr.* se scrie cu punct prin tradiție. Este de menționat că aceste titluri nu apar cu forma de feminin. Mai nou, se abreviază și doctorand/doctorandă – *drd*, nu a întârziat să apară și abrevierea pentru masterand/masterandă – *mrd*.

Irina Condrea susține că asimilarea în limba română a anumitor tipuri de abrevieri, ca, de altfel, și a altor formații neologice, este un fenomen cu numeroase aspecte contradictorii și fluctuante. Cauzele acestui proces sunt de natură obiectivă (caracterul recent al acestor unități lexicale, circulația lor limitată în registrul cult al limbii sau în cadrul unor limbaje specializate, imprecizia sau absența indicațiilor

din lucrările normative) și subiectivă (graba sau neglijența în redare, comoditatea utilizatorilor).

Din acest motiv și drept urmare a pătrunderii masive în lexicul românesc a abrevierilor fie prin creații interne cu sau fără model, fie prin împrumuturi, cu rolul realizării economiei în limbă sub toate aspectele ei și de a fi practice în modul uzual, cunoașterea abrevierilor utilizate în spațiul comunitar devine imperativă.

Fenomenul cercetat rămâne unul actual și cu un orizont bogat și variat de cercetare, privind analize aprofundate ale originii, trăsăturilor, caracteristicilor și tipurilor de abrevieri, ale unor norme rigide ortoepice și ortografice, ce implică unele dificultăți, dar și decodarea lor. Abrevierilor se cuvine să li se acorde locul cuvenit în studiile de lexicografie, să fie fixate și explicate în manuale.

Referințe:

1. AVRAM, M. *Ortografie pentru toți*. București: Ed. Academiei Române, 2001. 167 p.
2. CONDREA, I. *E Timpul să vorbim corect*. Chișinău: Prut, 2014. 151 p.
3. PITIRICIU, S. *Abrevierile în limba română*. Craiova: Sitech, 2004. 321 p.
4. TĂRÎȚĂ, Z. Conotații contextuale ale abrevierilor. În: *Limba Română*, anul XIV, 2004, nr. 7-8.

Recomandat

Larisa GURĂU, dr., conf. univ.

СОПОСТАВИТЕЛЬНАЯ ХАРАКТЕРИСТИКА СЛОВАРЕЙ ЯЗЫКА ПИСАТЕЛЕЙ

Елизавета СЕРБИЧАН, студентка, филологический факультет

Словари авторской лексикографии занимают особое место среди различных типов и видов словарей. Особенность стиля и развития поэтики писателя всегда отражается в лексике; на основании словаря языка писателя можно составить представление о лексике в произведениях конкретной эпохи, определенного жанра, отдельного автора.

Поскольку каждое слово в словаре является строго документированным в своем значении и употреблении, эти словари могут считаться пособием для углубленного изучения языка той эпохи, в которой жил и творил писатель. К тому же, это ключи к правильному пониманию текстов авторов.

Важность изучения таких словарей с целью осмысления культурного наследия осознается сейчас все больше. В.А. Козырев и В.Д. Черняк в монографии «Лексикография русского языка» (М.: Дрофа, 2004), отмечая снижение уровня речевой культуры в наши дни, подчеркивают что эти лексикографические издания помогают формировать навыки сознательного отношения к своей речи.

Можно выделить ряд существенных признаков, по которым словари могут различаться, образуя отдельные типы:

- I. Словари-конкордансы.
- II. Толковые словари.
- III. Словари отдельных элементов поэтики.
- IV. Частотные словари.

I. Словари-конкордансы – списки слов организованные по алфавитному принципу, содержащие разъяснение их лексического значения и перечисление всех грамматических форм и контекстов употребления. К такому типу относится, например, «Словарь к стихотворениям Державина» (1883). Это первый словарь языка писателя в истории русской лексикографии. Автор словаря Яков Грот рассматривал его как источник для изучения истории общеупотребительного языка. Словарь представляет лексику стихотворений, произведений в прозе и писем Г.Р. Державина из Собрания сочинений в 9 томах и включен в последний том. В нем Я. Грот отмечает особенности словоупотребления писателя. «Особенные» в том или ином отношении единицы выбраны из первых двух томов и описаны по принципам конкорданса, то есть приведения всех контекстов описываемого слова.

«Словарь языка русской поэзии XX века» относится к тому же типу. Для работы над ним была создана специальная группа в Институте русского языка им. В.В. Виноградова. Автором концепции и первым руководителем проекта был В.П. Григорьев. Сейчас обязанности по научному руководству выполняет Л.Л.

Шестакова. Из названия следует, что словарь составлен на материале произведений не одного, а десяти поэтов Серебряного века – И.Ф. Анненского, А.А. Ахматовой, А.А. Блока, С.А. Есенина, М.А. Кузмина, О.Э. Мандельштама, В.В. Маяковского, Б.Л. Пастернака, В.Хлебникова, М. И. Цветаевой.

Особенность подхода авторов к материалу можно понять, например, из описания прилагательного *жемчужный*. Кроме лексического значения, словарная статья показывает долгую историю лексемы в русской поэтической традиции, а также то, что ее можно встретить в произведениях практически всех поэтов. В словаре принят хронологический принцип расположения цитат. Кроме традиционных грамматических и стилистических помет, в издании содержатся специальные пометы, характеризующие контекстное окружение слова и выделяющие авторские неологизмы. В некоторых случаях приводятся рифмы для слов, попадающих в рифменную позицию, – этот комментарий вводит помета рфм.

II. Толковые словари подразделяются на полные и дифференциальные (отражающие отдельные лексические пласты художественных произведений, различные по стилистической окраске, сфере употребления, степени освоенности языком и т. д.).

Итак, возьмем «Словарь языка Пушкина», в 4-хт. (1956-1961). Это работа известных русских лингвистов Г.О. Винокура и В.В. Виноградова и др.. Разработан на материале текстов – поэтических, прозаических, драматических произведений, литературно-критических статей, писем. В нем зафиксированы все слова, написанные рукой А.С. Пушкина, – это 21191 слово. В каждой статье присутствуют сведения о частоте употребления, устойчивые словосочетания и перечень всех употребленных Пушкиным форм. Развернутые толкования даются только тем словам, которые отличаются от современного своего значения сочетаемостью, грамматическими характеристиками и произношением. В настоящее время это лексикографическое издание является наиболее полным и теоретически разработанным словарем категории. Пушкин по праву считается основоположником нового, совре-

менного литературного языка. Потому словарь считается авторитетным источником информации о языке писателя и его эпохи: на него ссылаются специалисты по лексикологии, стилистике, пуш-киноведению, истории языка и др.

От него отличается «Словарь автобиографической трилогии М. Горького» (1974-1990) (автор Б.А. Ларин). Главное концептуальное отличие нового словаря от предшествующего заключается в том, что он должен был не только описывать лексику, используемую писателем в произведениях, но и отражать индивидуально-авторский стиль, максимально полно представлять лексику произведений автора, включая имена собственные, давать всестороннее описание слова и фиксировать все контексты его употребления. Предполагалось, что Словарь Горького будет выходить отдельными выпусками, в которых будут рассматриваться отдельные произведения. Замысел был воплощен лишь частично: вышло всего шесть выпусков, подготовленных на материале автобиографических повестей «Детство», «В людях», «Мои университеты». Словарь включает слова и словосочетания не только из основного текста трилогии, но и помещенные Горьким в примечаниях, а также использованные им цитаты из произведений других писателей. Структура статьи включает толкование слова (в случае многозначных слов учитываются только те их значения, которые встречаются в произведении), перечень всех использованных форм, иллюстрации, в которых графически выделено сочетание описываемой лексемы с другими. В словаре принята разветвленная система помет, которые указывают на эмоционально-стилистическую окраску слова, его переносное значение, участие в создании тропов и т. д.

Работа по составлению «Словаря языка Достоевского» ведется и сейчас в Институте русского языка РАН под руководством Ю. Н. Караулова. Словарь создается на основе всех текстов автора и должен служить раскрытию языковой личности писателя. В Словаре применен ранее не опробованный принцип (по выражению Караулова, дифференциально-распределительный) организации языкового материала: в состав издания будет вхо-

дить серия словарей, описывающих разные аспекты авторского словоупотребления – ключевые слова писательского лексикона, фразеологические единицы, антропонимы, топонимы и т.д. Каждая статья содержит раздел «Комментарий», в котором указаны особенности лексической сочетаемости описываемого слова, его словообразовательные связи, использование в тропах и идиоматических выражениях, слова, ассоциативно связанные с ним в контексте конкретного произведения, и др.

Толковые словари языка писателей могут быть посвящены и отдельным группам лексики. Интересное и уникальное описание неологизмов отдельно взятого автора предпринято Н.П. Колесниковым в «Словаре неологизмов В.В. Маяковского» под редакцией Н.М. Шанского (Тбилиси, 1991). В нем собраны около 2000 «специально сделанных поэтом слов».

Могут быть и словари смешанного лингвистически-энциклопедического типа. Оригинальный «Словарь к пьесам А.Н. Островского Н.С. Ашукина, С.И. Ожегова, В.А. Филиппова» выпущен репринтно в Москве издательством «Веста&кацю в 1993 г. Это целая энциклопедия русской жизни, ушедшей сейчас в далекое прошлое. Как выглядел трактир? Чем был знаменит Кузнецкий мост? Кто такой боярин Плещеев? Что значит *рукобитель*, *взять на цугундер?* – каждая страница полна сюрпризов.

В словаре имеется много слов старинных, областных, малоизвестных современному читателю, а также представлен большой слой просторечной лексики и фразеологии (обиходная речь представителей купеческой, мещанской, мелкочиновничьей среды). Помещены также слова и выражения, характерные для индивидуального стиля драматурга. Например, в церковнославянском языке слово *жупел* означало «горящая сера». У Островского в речи купчихи оно означает: «нечто непонятностью своей внушающее страх, ужас, отвращение; пугало». Из комедии Островского это слово вошло в общее употребление в новом значении.

III. Цель создания словарей отдельных элементов поэтики (тропов, рифм и др.) заключается в том, чтобы предельно отчетливо показать механизм превращения обычного слова в слово поэтическое, возникновения художественного образа.

«Словарь поэтических образов» (1999) составлен Н.В. Павлович. Материалом послужили произведения художественной литературы XVIII–XX вв. Издание охватывает около 40 000 образов, созданных в произведениях более чем 600 писателей. Словарь построен по тематическому принципу и включает такие разделы, как «Живые существа», «Органы и части тела», «Бытие», «Ментальное», «Информация» и т.д. Такая организация позволяет показать, что образы при всех индивидуальных особенностях авторской картины мира создаются по единой модели – «парадигме образа». Уподобление одних и тех же понятий другим может быть разным с точки зрения грамматики и лексики, но основа во многих случаях общая. Напр., «глаза → цветы»: Все серые, карие, синие глазки – / Смешались, как в поле цветы (Н. Некрасов); И очи синие бездонные / Цветут на дальнем берегу (А. Блок); В ее глазах смеялись васильки (Северянин); глаз цыганские фиалки (А. Вознесенский).

IV. Частотные словари – особый тип словарей, фиксирующих количественные характеристики словоупотребления автора и демонстрирующих закономерности в использовании различных разрядов слов. Словарей данного типа в первую очередь характеризуют писателя как языковую личность, владеющую определенным лексическим запасом и использующую его в словесном творчестве. Вместе с тем частотные словари позволяют судить и о качественном своеобразии лексики писателя. Если почти половине словоупотреблений писателя встречается в его произведениях не более двух раз, то лексемы, отличающиеся высокой частотностью, могут по праву считаться ключевыми словами авторского стиля. Такие слова дают представление об основных темах и мотивах отдельного произведения или всего творчества писателя.

К настоящему времени подготовлены и изданы словари более чем 40 русских писателей. Кроме произведений упомянутых выше авторов, лексикографическими средствами описано творчество Е.А. Баратынского, И.А. Бродского, Н.В. Гоголя, Н.А. Некрасова, А.Н. Островского, М. Е. Салтыкова-Щедрин, М.А. Шолохова и др. Ранее они предназначались, по преимуществу, специа-

листам-филологам разного профиля. Теперь же типовая аннотация словарей писателей включает в качестве адресата «широкого читателя». Расширение адресата авторских справочников делает их частью востребованного всем обществом словарного продукта.

*Рекомендовано
ДОНЦУ Н.Ф., докт. конф.*

CORELAȚIA COMPETENȚA PLURILINGVĂ – COMPETENȚA PLURICULTURALĂ (Nivelurile A1-A2)

Victoria GUȚU, studentă, Facultatea Litere

Predarea/învățarea francezei ca limbă străină are un rol esențial în țara noastră, deoarece limba franceză este o sursă de inspirație, o posibilitate de a cunoaște o altă civilizație și/sau o altă cultură.

Subiectul cercetării noastre încearcă să se încadreze în această albie de interes științific și țintește examinarea corelației între două competențe curriculare: *plurilingvă* și *pluriculturală*, adică modul cum se manifestă și prin ce se caracterizează corelația în cauză.

Ca obiective ale studiului ne-am propus să examinăm aspectele definitorii ale conceptului de *competență*, să analizăm componentele competențelor, să determinăm corelația competența plurilingvă – competența pluriculturală, să dezvăluim prezența competențelor date în documentele curriculare europene și naționale, să argumentăm importanța acestor competențe în viziunea elevilor.

Problema cercetării este de a evalua dacă aceste două competențe sunt puse în procesul de predare și dacă documentele oficiale acordă atenția necesară formării acestui tip de competențe.

Actualitatea studiului nostru constă în faptul că o limbă străină se învață mai bine în corelație cu cultura țării pe care o reprezintă și că cercetările contemporane nu ajung să acopere pe deplin acest subiect, fapt ce ar necesita o contribuție științifică mai vizibilă în reliefaarea corelației susmenționate. În cazul unei formări într-o limbă străină, centrarea pe competențe, mai ales lingvistice – culturale, este evidentă și necesită o abordare integrată.

Cadrul de referință al Curriculumului Național vine cu o definiție extinsă a conceptului de competență, și anume: „competența școlară este un sistem integrat de cunoștințe, abilități, atitudini și valori, dobândite, formate și dezvoltate prin învățare, a căror mobilizare permite identificarea și rezolvarea diferitelor probleme în diverse contexte și situații”. Conform Cadrului European Comun de Referință pentru Limbi (CECRL), se atestă competențe individuale generale ale elevului care se bazează în special pe cunoștințe (*a ști*), abilități (*a ști să faci*), capacități existențiale (*a ști să fii*) și capacități de a învăța (*a ști să înveți*).

Sistemul de competențe conform CECRL (2001) cuprinde competența lingvistică, competența sociolingvistică, competența pragmatică și competența culturală, iar în varianta 2018 apare și competența plurilingvă, care ne interesează din perspectiva corelației cu cea pluriculturală.

Didacticienii Coste, Moore et Zarate susțin că corelația dintre competența plurilingvă și pluriculturală reprezintă „competența de a comunica lingvistic și de a interacționa cultural, posedată de un vorbitor care stăpânește la diferite niveluri, mai multe limbi și, la diferite niveluri, experiența mai multor culturi”.

Pentru a fi mai expliciti, îl vom cita pe partenerul nostru de concept Jean Claude Béacco: „fiecare vorbitor într-un fel sau altul este potențial plurilingv”. Fiecare poate învăța de-a lungul vieții alte limbi decât cele pe care le învață în cercul familiei și această posibilitate ne este deschisă toată viața.

În aceeași ordine de idei, observăm că în documentele oficiale, și anume, în Codul educației al Republicii Moldova (2014) și în documentele Comisiei Europene (2018) printre competențele-cheie/ transversale pentru învățarea pe tot parcursul vieții sunt menționate *competențe de comunicare (în limbile română, maternă, străină)*, *competențe de exprimare culturală* și, respectiv, *competențe de conștientizare a valorilor culturale*, *competențe multilingve* și *competențe de sensibilizare și exprimare culturală*.

De asemenea, am cercetat abordarea (pluri)culturală din Curriculumul pentru clasele bilingve. Ceea ce am observat este că pentru ciclul primar, conceptul de pluriculturalitate lipsește, dar ceea ce ne oferă curriculumul este competența culturală: *setul de abilități axiologice și atitudinale formate pe baza inițiativelor în diversitatea culturilor limbilor și literaturilor studiate din cultura și limba maternă*.

Pentru abordarea practică a acestei cercetări, am realizat două chestionare în incinta IPLT „Gheorghe Asachi” din Chișinău, cu elevii clasei a VIII-a.

În cadrul primului chestionar, am avut drept scop să evaluăm competența plurilingvă și pluriculturală în percepția elevilor. Elevilor li s-a propus un șir de întrebări cu răspunsuri deschise. În urma chestionarului efectuat, am ajuns la constatarea că diversitatea lingvistică și culturală a lumii reprezintă pentru elevi o sursă de îmbogățire a vocabularului și de înțelegere reciprocă. Elevii sunt pasionați să cunoască la fel de multe limbi cât și culturi. Limba rămâne cheia principală pentru a avea acces la o cultură, iar avantajul stăpânirii mai multor limbi este cel profesional.

Prin cel de-al doilea chestionar am urmărit identificarea unei competențe identitare francofone, care ar exprima integrarea competenței plurilingve și pluriculturale. Au fost propuse elevilor anumite componente care fac parte din portretul identitar francofon, și anume: *limba franceză, limba maternă, cultura franceză, cultura maternă, libertate, fraternitate, egalitate, solidaritate, altruism, partajare, colaborare, sprijin, diversitate, democrație*. La acestea elevii au mai adăugat componentele proprii: *toleranță, prietenie, ajutor, familie, cooperare, inspirație, motivație, acceptare, bucurie, bunătate, multiculturalitate*.

În concluzie, putem afirma cu certitudine că, în viziunea elevilor, plurilingvismul și pluriculturalitatea implică o identificare cu valorile și/sau practicile a cel puțin două culturi. Elevii consideră că integrarea într-o societate necesită acceptarea diversității care este în jurul nostru, iar plurilingvismul este perceput de elevi ca o cale de deschidere față de ceilalți (relații interpersonale, acceptarea valorilor spiritual-culturale), integrarea în grupuri sociale.

Documentele de politici educaționale europene și naționale ne arată că o corelație strânsă între competența plurilingvă și pluriculturală ar ajuta la păstrarea plurilingvismului, la promovarea democrației, la medierea conflictelor intercultural și ar constitui un element esențial al inovării științifice.

Competența plurilingvă și pluriculturală sunt în plină formare și dezvoltare, implicând toate domeniile vieții umane. Recomandarea noastră e ca aceste competențe să fie corelate în predare-învățare, mai

mult, să se construiască un sistem integrat sau o competență plurală și complexă, inclusiv sensibilizarea permanentă a elevilor la interacțiunea dintre limbi și culturi în bază de valori.

Referințe:

1. COSTE, D., MOORE, D., ZARATE, G. *Competența plurilingvă și pluriculturală. Spre un Cadru European Comun de referință pentru predarea și învățarea limbilor vii*. Strasbourg Cedex, 2009, pp. 20-22.
2. *Codul educației al Republicii Moldova*. Chișinău: 2014.
3. *Cadrul de referință al curriculumului național*. Chișinău, MECC, IȘE, 2017. 74 p.
4. *Curriculum de Français pour les classes bilingues I-XII cl*. Chișinău, CEP USM, 2008. 435 p.
5. CONSEIL DE L'EUROPE. Cadre européen commun de référence pour les langues: apprendre, enseigner, évaluer. Volume complémentaire avec de nouveaux descripteurs [citat 12.12.2019]. Disponibil: <https://rm.coe.-int/cecr-volume-complementaire-avec-de-nouveaux-descripteurs/16807875d5>

Recomandat

Ion GUȚU, dr., conf. univ.

**TEXTUL MULTIMODAL CA SUPORT DIDACTIC ÎN
FORMAREA COMPETENȚEI LINGVISTICE LA ORA DE
LIMBĂ FRANCEZĂ (nivelul B1, CECRL)**

Luminița COLȚA, studentă, Facultatea Litere

Textul multimodal reprezintă unul dintre suporturile didactice privilegiate, utilizate la ora de limbă franceză. Această stare de lucruri se explică atât prin potențialul pedagogic al multimodalității: integrarea diverselor forme textuale și mijloace de comunicare, cât și prin specificul elevului secolului XXI, solicitat de noile media și conectat numeric. În acest context, profesorul de limbă franceză trebuie să se adapteze și să răspundă la provocarea textului multimodal, astfel încât fiecare elev să-și poată construi propria înțelegere, interpretare și evaluare a mesajului acestuia. În prezenta cercetare, ne-am propus: (i) să definim textul multimodal; (ii) să

identificăm textele multimodale, incluse în *Curriculumul de Limbă franceză pentru clasele bilingve* (clasa a IX-a) și în metoda *Connexions 3*; (iii) să valorificăm potențialul unuia dintre tipurile de texte multimodale – reportajul, în vederea formării competenței lingvistice a elevului. Pentru a realiza obiectivele, am utilizat următoarele metode de cercetare: analiza critică și sinteza, analiza selectivă și comparația, analiza descriptivă și experimentul.

Documentarea științifică ne-a permis să deducem că termenul de *multimodalitate* este utilizat în diverse domenii ale vieții sociale, precum: sistemul bancar, transport, TIC, comerț etc. Din perspectivă semiotică, multimodalitatea este sincronizarea a două sau mai multe sisteme semiotice, care contribuie la perceperea sau descrierea unui fenomen. După semioticianul englez Gunther Kress, textul multimodal se referă la integrarea diferitelor forme textuale, cum ar fi vorbire, gesturi, imagine fixă/mobilă și sunet, astfel încât acestea să genereze semnificații.

Abordarea unui text multimodal la ora de limbă franceză este diferită de cea folosită pentru lectura textelor continue (nuvele, romane, eseuri, scrisori etc.) sau discontinue (liste, tabele, grafice, diagrame etc.). Livingstone, Hobbs și Frost introduc termenul de *literație multimodală*, pentru a defini capacitatea de înțelegere, analiză și evaluare a textelor multimodale. Din categoria textelor multimodale incluse în *Curriculumul de Limbă franceză pentru clasele bilingve* (clasa a IX-a) și în metoda *Connexions 3* fac parte: imaginea interactivă, articolul de presă, reportajul, cartea ilustrată, banda desenată, textul web ce conține hyperlink-uri, blogul, filmul, SMS, romanul grafic, pagina web, produsul video, publicitatea, afișul etc.

Un tip de text multimodal este reportajul, suport didactic prezent în *Curriculum* și în metoda de limbă franceză *Connexions 3*. Fiind construit în baza a doua tipuri de semne, reportajul generează atât discurs iconografic, cât și discurs verbal. Pe parcursul stagiului de practică, realizat în școală, am aplicat diverse strategii didactice în scopul dezvoltării competențelor lingvistice ale elevilor. În etapa inițială, am aplicat un test de diagnostic, conținând sarcini care se refereau la structura reportajului, funcțiile acestuia și comprehensiunea lui. Analiza rezultatelor pretestului au demonstrat că

reușita grupului experimental este de 33%, iar reușita grupului de control este de 18%. În etapa experimentală, am organizat activități care vizau familiarizarea elevilor cu structura reportajului, modul în care imaginea animată și textul construiesc împreună o narațiune. Am aplicat strategii de comprehensiune, interpretare și evaluare a unui reportaj. Elevii au fost ghidați pentru a elabora produsul final – reportaj pe temă liberă. La etapa finală, prin repetarea testului inițial, am constatat că reușita grupului experimental este de 51%, iar reușita grupului de control este de 22%. Astfel deducem că integrarea textului multimodal la ora de limbă franceză contribuie la formarea competenței lingvistice la elevi, ne referim, în mod special, la componenta discursivă și/sau textuală.

Considerăm că organizarea unor activități interdisciplinare, pornind de la texte multimodale, ar îmbina armonios predarea limbii franceze cu arta plastică, muzica, educația tehnologică și ar dezvolta, cu siguranță, inteligențele multiple ale elevilor.

Bibliografie:

1. HOBBS, R., FROST, R. *Measuring the acquisition of media-literacy skills*. Babson College, Wellesley, Massachusetts, USA, 2003.
2. LEBRUN, M., LACELLE, N., BOUTIN, J. *La littérature médiatique multimodale. De nouvelles approches en lecture-écriture à l'école et hors de l'école*. Montréal, 2012.
3. LIVINGSTONE, S. The Challenge of Changing Audiences: Or, What is the Audience Researcher to Do in the Age of the Internet? În: *European Journal of Communication*, 19(1), pp. 75-86, on line since 2004, vizitat 29 februarie 2020. URL: <https://doi.org/10.1177/0267323104040695>

Recomandat

Silvia GUȚU, dr., lector univ.

**DIFICULTĂȚI DE TRADUCERE A CULTUREMELOR
DIN ROMANUL *ARSĂ DE VIE DE SUAD***

Veronica CREȚU, studentă, Facultatea Litere

Cercetarea noastră este axată pe studiul traductologic al romanului *Arsă de vie* scris de Suad, în colaborare cu Marie-Thérèse Cuny,

scriitoare franceză. Această mărturie a fost tradusă în zeci de limbi și publicată în milioane de exemplare în întreaga lume. În limba română este tradusă de Oana Cătălina Popescu (O. C. P.). Cartea este dedicată femeilor din lumea întreagă, care luptă pentru egalitate în drepturi, pentru libertatea de exprimare și pentru dreptul la viață.

Acțiunea se petrece în Cisiordania și astfel romanul abundă în descrieri detaliate ale stilului vestimentar, obiceiuri, nume proprii, fenomene meteorologice, toponime, toate acestea fiind elemente ce aparțin unei culturi, care ulterior le vom exemplifica și explica. Aceste culturi reprezintă esența studiului nostru traductologic. Traductologul german Hans Josef Vermeer definește culturemul drept un „element specific unei culturi” [1, p. 155]. O altă definiție propusă de lingvista română, Georgiana Lungu-Badea, este următoarea: „Culturemul este unitatea minimală purtătoare de informație culturală care nu se poate descompune în vederea percepției sensului și realizării traducerii, întrucât această operație ar perturba receptarea corectă a sensului de către destinatar și, prin urmare, ar produce alterarea intenției autorului” [2, p. 34]. Pentru a le traduce, interpretul are nevoie de cunoștințe și de cercetare extralingvistică în domeniu.

Există mai multe clasificări ale specialiștilor în ceea ce privește strategiile și tehnicile de traducere a culturemelor. Spre exemplu, Michel Ballard propune două tipuri de strategii: păstrarea coloritului culturemului și prioritatea oferită sensului [3]. După mai multe studii în domeniu, lingviștii și traducătorii polonezi Alicja Pisarska și Teresa Tomaszkiwicz au identificat șase tehnici de traducere a culturemelor: explicația prin definiție; convertire; înlocuirea referințelor culturale cu referenții de enunțare; adaptare; lipsa traducerii: împrumut, calc și omitere; compensare [4, p. 126].

Numărul ocurențelor în roman și traducere au fost repertoriolate într-un tabel care relevă tipul de culturem, exemplul în franceză și echivalentul în română, tehnica și strategia de traducere aplicată. Astfel propunem pentru exemplificare fraza următoare:

Souad: „ Mon père, lui, portait un **saroual** blanc, une longue chemise, avec sur la tête le **foulard rouge et blanc des Palestiniens**” [5].

O.C.P: „ Tatăl meu purta un **sarual** alb, o cămașă lungă și **kaffiyeh-ul**” [6 ; p. 13].

Vestimentația fiind unul din aspectele exprimării culturii, primul cultorem identificat este „saroual”. Traducătoarea optează pentru un împrumut cu o adaptare fonetică, menționăm faptul că acest cultorem nu se regăsește în niciun dicționar al limbii române și este străin culturii sursă pe când în limba franceză conform Centrului Național de Resurse Textuale și Lexicale „saroual” înseamnă pantaloni foarte largi și bufați purtați în sudul Magrebului și folosiți anterior de trupele sahariene. Prin utilizarea împrumutului, traducătoarea reușește să conserve coloritul culturii arabe, să incite cititorul să accepte o altă cultură, să trezească sentimentul de toleranță a culturii străine. În acest exemplu, se observă și implicarea coautoarei, Marie-Thérèse Cuny, care cu ajutorul exolimbii, în cazul dat franceza, a ajutat autoarea care are o altă proveniență să redea conceptele care aparțin culturii arabe. Oana Cătălina Popescu a preluat aceeași strategie. Al doilea cultorem din această frază este „kaffiyeh”. În versiunea franceză autoarele propun o explicare a unei piese vestimentare „foulard rouge et blanc des Palestiniens”, pe când în traducere s-a optat pentru un împrumut ne-folosit în textul sursă. Pentru a continua strategia de traducere sursistă adoptată, care privilegiază cultura străină, traducătoarea în baza propriei cercetări a varietății vestimentare arabe, propune termenul „kaffiyeh” – fular țesut din fir roșu și negru purtat de palestinieni, care, cu regret, este totalmente neadaptat fonetic la limba română. Acest cultorem nu este cunoscut în spațiul nostru, dar provoacă curiozitatea cititorului față de o cultura exotice, și îl incită să caute și să descopere în mod individual, deoarece, în cazul dat, nici contextul nu-i vine în ajutor.

În concluzie, romanul *Arsă de vie* abundă în culturile, peste 43 de exemple identificate la moment. Strategia cea mai frecvent utilizată este sursistă prin intermediul tehnicii de traducere împrumut. Traducătoarea Oana Cătălina Popescu acordă o importanță sporită factorului lingvo-cultural al textului sursă datorită caracterului său de mărturie de feminicid ultraviolent răspândit în lumea orientală. Pornind de la acestea, putem afirma că o traducere reușită, în viziunea

sa, este o fereastră deschisă spre alte orizonturi culturale și astfel spre promovarea valorilor general-umane europene.

Referințe:

1. VERMEER, H. J. Translation and the „Meme” In : *Target*, 1997, vol. 9:1, pp. 155-156.
2. LUNGU-BADEA, G. *Teoria culturilor, teoria traducerii*. Timișoara: Universitatea de Vest, 2004. 288 p.
3. BALLARD, M., EL KALADI, A. (ed.) *Traductologie, traduction et contrastivité*. Arras: Artois Presses Université, 2003. 305 p.
4. PISARSKA, A., TOMASZKIEWICZ, T. *Współczesne tendencje przekładowe*. Poznań, Wydawnictwo UAM, 1996. 126 p.
5. SOUAD. *Brûlée vive*. Paris, Oh ! Éditions, 2002.
6. SOUAD. *Arsă de vie*. Iași: Polirom, 2003. 188 p.

Recomandat

Larisa CEBUC, asistent univ.

**EXPRESIILE FRAZEOLOGICE DIN PERSPECTIVA
INTERFERENȚEI LIMBILOR ROMÂNĂ ȘI RUSĂ**

Cătălina ANDRONACHE, studentă, Facultatea Litere

Se știe că interferențele lingvistice sunt frecvente acolo unde există multiple contacte între limbi. Unul dintre spațiile în care fenomenul interferenței se observă este Republica Moldova, unde, la ora actuală, vorbirea nativilor de limbă română este impregnată, lucru știut, cu numeroase și variate tipuri de rusisme.

În studiul de față, ne propunem o abordare a fenomenului de interferență lingvistică bazată pe o mică cercetare ce are în vizor expresiile frazeologice românești și, mai larg, îmbinările stabile de cuvinte uzuale în limbajul cotidian pe care le-am atestat în mediul online.

Potrivit definiției consacrate, unitățile frazeologice dintr-o limbă reprezintă *combinații stabile de două sau mai multe cuvinte, cu un sens unitar. Aceasta înseamnă că ele denumesc un singur obiect, o singură însușire, o singură acțiune, un proces sau un fenomen unic.*

Problema care trebuie să ne preocupe pe noi ca filologi este cum pot fi redată frazeologismele dintr-o limbă în alta. Pentru că dacă sunt tra-

duse pur și simplu, ele își pierd sensul și nu mai sunt receptate de vorbitori ca elemente expresive. De asemenea, vrem să atragem atenția și la calchierea frazeologismelor în limba română sub influența limbii ruse.

În limba română actuală, fenomenul calcului, datorat contactului dintre limbi, este destul de frecvent. Interesant că în literatura de specialitate, mai ales în cea de traductologie, termenul „calc” se referă la traducerea literală (cuvânt cu cuvânt) al cărei rezultat nu este totdeauna corect conform normelor varietății standard a limbii țintă. În schimb în studiile de lingvistică comparată acesta este interpretat drept un procedeu de îmbogățire a limbilor.

Savantii deosebesc diverse tipuri de calcuri, însă clasificarea ce ne interesează aici se referă la calcul frazeologic. Acesta constă în transpunerea (fidelă) a unei îmbinări stabile de cuvinte dintr-o limbă în alta. În cele ce urmează, am aplicat clasificarea din punct de vedere tipologic a lui Theodor Hristea, care identifică calcuri frazeologice de patru tipuri—totale, parțiale, perfecte și imperfecte.

Calcurile frazeologice totale se caracterizează prin traducerea integrală și literală a tuturor elementelor componente.

Calcurile parțiale se atestă în situațiile în care expresia frazeologică este doar parțial tradusă și conține atât elemente din limba sursă, cât și din limba țintă, fiind un amestec al unor expresii și forme gramaticale din cele două limbi aflate în contact.

- Calcurile frazeologice perfecte reiau întocmai topica, regimul gramatical și categoriile gramaticale de număr și timp ale lexemelor din structura frazeologismului din limba sursă.

- Calcurile frazeologice imperfecte prezintă anumite deosebiri (în ceea ce privește numărul, timpul și topica) față de structurile din limba sursă.

Am examinat în contextul interferenței limbilor și expresii care sunt sugestive pentru limba din care sunt calchiate datorită contextului istoric, ideologic, religios în care au apărut. Astfel, atestăm în română expresii care au pătruns prin filieră rusă, dar se atestă și în alte limbi: *a fi născut în cămașă*. Precum și expresii care sunt sugestive pentru contextul cultural rus datorită unor texte literare sau epoci istorice cu care se asociază: *a ține lumânarea cuiva, a merge iepure, a pune în ungher pe cineva*.

În concluzie, observăm că influențele sunt destul de firești, însă utilizarea calcurilor în limba română, este nerecomandabilă, deoarece ele își pierd expresivitatea pierzând referința la contextul cultural original. În limba română actuală, calcul frazeologic este un fenomen răspândit și destul de productiv. Totuși, traducând *ad litteram* unitățile frazeologice din rusă, foarte mulți vorbitori din stânga Prutului nu realizează că obțin îmbinări stabile de cuvinte inexistente în limba română comună, adică frazeologisme calchiate. Calcurile frazeologice după limba rusă dublează inutil unitățile frazeologice din limba română standard, care are forme consacrate și bine definite pentru exprimarea unui sens sau a altuia. Din acest motiv, calcurile frazeologice din româna actuală de la Est de Prut trebuie condamnate și evitate atât în limba scrisă, cât și în cea vorbită.

Referințe:

1. HRISTEA, T. *Contribuții la studiul etimologic al frazeologiei românești moderne*. <http://www.diacronia.ro/ro/indexing/details/A11496/pdf> (accesat 26.02.2020)
2. GAVRIL-ANTONESEI, G. Importanța studiilor contrastive de frazeologie pentru predarea limbii române ca limbă străină (Note și Comentarii). În: *Romanica Cracoviensia*, nr. 15, 2015, pp. 91-99.
3. VULPE, A. Frazeologisme: precizări teoretice și aspecte pragmatice. În: *Philologia*, nr. LIII, 2011, pp. 125-133.
4. POPUȘOI, C. Calcuri frazeologice nerecomandate în limba română actuală din Basarabia. În: *Lucrările celui de-al cincilea simpozion internațional de lingvistică*, 27-28 septembrie 2013. Chișinău: Univers enciclopedic gold, pp.603-611.

Recomandat

Elena VARZARI, dr., conf. univ.

MODELE FEMININE ÎN ROMANELE LUI AURELIU BUSUIOC

Adriana MELINTE, studentă, Facultatea Litere

Suntem într-un secol în care optica feminină este egală cu cea masculină, de aceea tema abordată în comunicarea de față este actuală, mai ales că personajul feminin al lui Aureliu Busuioc merită să fie supus cercetării amănunțite. Aureliu Busuioc și-a scris primul roman la vârsta de nici 38 de ani. O reacție parodică față de romanele ce se scriau la acele timpuri a reușit să-și materializeze strădania, creând un șir de personaje, devenite modele feminine.

Pentru analiza modelelor feminine am cercetat trei din cele opt romane ale lui Aureliu Busuioc: *Singur în fața dragostei*; *Hronicul Găinarilor și Lătrând la lună* – am extras fragmente ce descriu trăsăturile feminității, iar urmând modelul de analiză al *personajelor și ipostazelor* propus de Vasile Iftimie în cartea *Pactizând cu Aureliu Busuioc* am realizat și noi o prezentare succintă a ipostazelor în care apar personajele feminine create de Aureliu Busuioc.

Revenind la clasificarea realizată de Vasile Iftimie, atestăm că acesta se axează asupra personajului masculin Enrique, valorificând ipostazele în care este surprins acesta pe tot parcursul evoluției sale în roman: „Enrique ochiul treaz, ochiul critic, ochiul corector, câinele de companie, Enrique îndrăgostitul, dezamăgitul, fugarul” [1, p.20-30]. Urmând modelul propus de Vasile Iftimie am realizat o selecție a ipostazelor în care apar personajele feminine ale lui Aureliu Busuioc în cele trei romane sus-numite.

Ipostaza de intelectual o surprinde pe „Viorica Vrabie o tânără profesoară de franceză care a fost numită dirigintă într-o clasă de adolescenți (clasa a noua). Narațiunea începe, propriu-zis, cu venirea Vioricăi. Este personajul care schimbă cursul firesc al lucrurilor și care scoate lumea din lăncezeala comodă” [3, p.37].

Un alt detaliu important care prezintă ipostaza de intelectual ce o caracterizează pe Viorica Vrabie este și jurnalul de evidență ce-l duce aceasta. „Copiii au aplaudat vreo zece minute, să se dezmoștească. Am

făcut cunoștință cu a noua „a”. Cam obrăznicuți dar nimic grozav. O să ne înțelegem”[3, p.21].

Ipostaza de pseudointelectual sau intelectualul confectionat o dezvaluie cu multă forță de convingere criticul Andrei Țurcanu, acesta oferă și o definiție: „Diletant ca profesiune, ignorant sau semidoct din punct de vedere al orizontului intelectual, conformist ca ființă socială, mancurt în planul conștiinței naționale, semianalfabet, dacă nu e primar și agresiv prin prostia ce o reprezintă e nociv prin altceva.” [4, p.256]. În această ipostază apare personajul Otilia Octavianovna care: „are patruzeci de ani neîmpliniți, predă lucrul manual la școala din localitate a absolvit liceul de menaj, n-a fost măritată niciodată și e încă fată mare” [3, p.13].

Ipostaza femeii narcisiste a fost abordată în cartea Victoriei Fonari *Factorii intelectual și sentimental în opera lui Aureliu Busuioc* care surprinde „narcisismul feminin (cazul Lidei din romanul *Singur în fața dragostei*) ca fiind unul amoral, alogic și ucigător/distrugător pentru cei din jur. Narcisismul masculin reprezintă căutarea eului, cunoașterea sinelui, autoironia și autocontemplarea, toate acestea constituind un mijloc eficace de apărare, de transpunere în pielea altora” [5, p.34].

O alta *ipostază* în care apare personajul feminin creat de Aureliu Busuioc este aceea *de reflecție* fidelă pentru bărbatul iubit: „Eu am să fac totul ca să-ți fiu echilibrul acela pe care-l cauți! Cum tu ai să fii pentru mine...” [3, p.124]. Viorica își conștientizează ipostaza și recunoaște că iubirea ce i-o poartă o face să se contopească cu acesta, devenindu-i o reprezentare și dorindu-și perfecțiunea.

„În interpretarea romanelor și ipostazelor în care apar personajele feminine ale lui Aureliu Busuioc, am intenționat să demonstrăm că autorul și-a construit lucrările după anumite tipare prestabilite. Considerăm că personajele feminine ale lui Aureliu Busuioc sunt elementele cele mai importante în construcția textului; ele nu doar locuiesc și trăiesc în lumea romanului, nu doar impun interacțiune și dinamism firului narativ, personajele lui Aureliu Busuioc dau identitate timpului și spațiului în care se mișcă” [1, p.138].

Referințe:

1. IFTIMIE, Vasile. *Pactizând cu Aureliu Busuioc*. Iași: Junimea, 2017.
2. BUSUIOC, Aureliu. *Singur in fața dragostei*. Chișinău: Cartea Moldovei, 2008.
3. ȚURCANU, Andrei. *Bunul simț*. Chișinău: Cartier, 1996.
4. FONARI, Victoria. *Factorii intelectual și sentimental în opera lui Aureliu Busuioc*. Chisinau: CE USM, 2003.

JURNALISM ȘI ȘTIINȚE ALE COMUNICĂRII

INSTRUMENTE DE COMUNICARE PREZIDENȚIALĂ PRIN SOCIAL MEDIA (Studiu de caz)

*Daniela GLIGOR, studentă, Facultatea Jurnalism
și Științe ale Comunicării*

În contextul unor schimbări permanente și inevitabile într-o societate democratică, președintelui îi revine un rol important în cadrul oricărui sistem politic. Șefii de stat încearcă să fie cât mai aproape de cetățeni, însă, pentru a se adapta realităților actuale, ei sunt nevoiți să se alinieze noilor mijloace de comunicare. Social media reprezintă o platformă pe care președinții o pot valorifica la maximum întru promovarea atât a imaginii lor, cât și a celei de țară, demonstrând, prin instrumente de comunicare interactive și originale, că ei pot fi considerați un „brand” în percepția cetățenilor. Scopul cercetării constă în identificarea instrumentelor utile și eficiente de comunicare și de promovare a imaginii unui președinte, precum și a modalităților comunicaționale de creare a identității de brand prezidențial prin intermediul platformelor de social media.

Comunicarea prezidențială reprezintă o formă ritualizată a comunicării politice, prin care președintele și/sau instituția prezidențială transmite un anumit mesaj de rezonanță publică cetățenilor. Jacques Gerstlé definea comunicarea prezidențială drept „un ansamblu de eforturi ale președintelui” [1], grație cărora acesta tinde să descrie personalizat imaginea situației politice din țară și creează o legătură strânsă între sine, mass-media și alți actanți politici.

În momentul actual, comunicarea prezidențială se caracterizează printr-o interacțiune tot mai frecventă cu oamenii. Enunțul prezidențial este centrat pe o tendință de personalizare evidentă. Incontestabil, fenomenul de branding, în calitate de un element fundamental al comunicării politice, constituie o „entitate simbolică” [2], care are drept finalitate recunoașterea publică. Un brand bine construit înseamnă un control permanent asupra propriei imagini. În aceeași ordine de idei, cea mai bună cale de a promova brandul personal, îndeosebi în spațiul

virtual, este „să postezi în mod regulat lucruri care te poziționează așa cum vrei să fii văzut” [3].

Complexitatea activității de promovare a unui șef de stat pe social media devine indisolubil legată de numărul platformelor online gestionate, conținutul difuzat, frecvența postărilor, precum și feedback-ul oferit de către utilizatorii acestor platforme. În atare context, strategia de cercetare pe care am utilizat-o în activitatea de monitorizare este studiul de caz: analiza comparativă între promovarea online a președintelui Republicii Moldova, Igor Dodon, și cea a președintelui actual al Ucrainei, Volodimir Zelenski. În urma monitorizării procesului de comunicare a acestora pe platforma Facebook în perioada 01 octombrie 2019-31 ianuarie 2020, am constatat anumite aspecte particulare ale comunicării prezidențiale prin social media.

Tipurile de conținut pe care le difuzează președintele Igor Dodon pe Facebook sunt diverse: postări de tip imagine, text și video. De asemenea, președintele implementează următoarele instrumente de comunicare online: rubrica „Președintele răspunde”, fotografiile protocolare, spoturi contextuale, elemente multimedia, etichetarea utilizatorilor etc. Dimensiunea vizuală și repertoriul tematic al paginii sale de Facebook comportă trăsături vădit formale. Astfel, este vizibilă o distanță socială a președintelui față de cetățeni. Totodată, rezultatele monitorizării au demonstrat o hiperactivitate a șefului de stat în materie de frecvență a difuzării conținutului online. Pe de altă parte, liderul Ucrainei, Volodimir Zelenski, are un capital de imagine consistent și bine definit, fiind un președinte, căruia îi este caracteristică însușirea de „likeable”. În urma generării de conținut divers și ușor consumabil pe platformele de social media, acest actant politic a reușit să transforme vizitatorii accidentali în adevărați fani ai paginii sale, care interacționează cu mesajele lui prin aprecieri, distribuiri și comentarii.

Președintele Ucrainei utilizează tehnici eficiente, precum: sesiuni live, selfie, stories, spoturi de natură sociopolitică, mesaje „call-to-action” (chemare la acțiune) și actualizarea contextuală. Aceste instrumente denotă un caracter dinamic și flexibil al comunicării prezidențiale.

Întrebările retorice, folosirea frecventă a pronumelui personal „noi” și a repetițiilor în discursul online sunt elemente definitorii în

poziționarea distinctă a brandului prezidențial în mediul politic național și internațional.

În concluzie, putem afirma că cercetarea realizată a elucidat următoarele aspecte: utilizarea instrumentelor interactive de promovare generează cea mai mare rată de impact în rândul utilizatorilor; personalizarea exagerată a discursului diminuează valoarea brandului de președinte de țară; modalitatea de comunicare online determină distanța socială între președinte și cetățeni, iar dimensiunea vizuală actualizată reflectă flexibilitatea și atractivitatea unui brand. Pentru a construi și valorifica un brand prezidențial de excepție, sunt recomandabile următoarele acțiuni: promovarea unui model interactiv al comunicării prezidențiale, adăugarea unui efect de dinamism și energie conținutului pur formal, realizarea unor produse proprii și ușor consumabile, precum și promovarea unui mesaj unitar pe toate platformele online gestionate.

De asemenea, este important de menționat faptul că frecvența activității online ar trebui să fie aproape zilnică, însă fără a livra publicului informație în exces, obicei care se poate transforma într-o rutină.

Referințe:

1. GERSTLÉ, J. *La communication politique*. Paris: Éditions Armand Colin, 2008, p. 96.
2. MIHALACHE, D. *Curs de marketing politic*. București: Universitatea Creștină „Dimitrie Cantemir”, 2012, p. 91.
3. SCHAWBEL, D. *Manual de branding personal*. București: Amaltea, 2015, p. 104.
4. TOADER, F. *Profesionalizarea discursului politic în era social media*. București: Ed. comunicare.ro, 2017.

Recomandat
Ala ZAVADSCHI, dr., conf. univ.

PROBLEMELE TINERILOR REFLECTATE ÎN MASS-MEDIA NAȚIONALĂ

*Daniela PASCARI, studentă, Facultatea Jurnalism
și Științe ale Comunicării*

Tinerii sunt o sursă inepuizabilă de idei, iar convingerile și valorile, care se promovează prin ei și pe care ei le reprezintă, stau la baza formării unei noi generații. Din aceste motive, problemele cu care se confruntă tinerii astăzi sunt în atenția mass-mediei naționale, care încearcă nu doar să asigure dreptul fundamental la informare al societății, în general, și al tinerilor, în particular, ci să contribuie la reliefaarea dificultăților și preluarea inițiativei în rezolvarea problemelor. Așa cum într-o societate, care tinde spre democrație, presa își îndeplinește funcția imperativă de a mediatiza cele mai stringente, actuale și de interes public subiecte, tinerii, în acest sens, reprezintă acel interes sporit pentru mass-media autohtonă.

Problemele cu care se confruntă tânăra generație sunt puternic marcate de procesele sociale, politice și economice, care se produc în cadrul societății și influențează percepția acestora despre starea lucrurilor în ansamblu a comunității. În această ordine de idei, putem exemplifica câteva dintre acestea cu accentuarea fenomenului migrației, criza politică, care, la rândul ei, este un puternic catalizator de instabilitate în țară, criza economică, nu poate nici ea să fie trecută cu vederea, în contextul în care resursele financiare sunt un segment prioritar pentru tânăra generație. Toți acești factori influențează în mod firesc poziția tinerei generații în raport cu problemele cu care se confruntă în afirmarea statului social pe care îl dețin.

Problemele tinerei generații sunt în vizorul presei generaliste, care își orientează conținutul și include pe agenda publică subiecte care să acopere necesitățile informaționale ale tinerilor.

În această ordine de idei, putem exemplifica cu portalurile online, zugo.md și diez.md, care abordează subiecte ce vizează problemele tineretului.

Analizând ponderea materialelor, care vizează cele mai actuale probleme ale tinerei generații, stabilim câteva subiecte de top, pe care le pun în valoare portalurile, și anume, se referă la:

Sistemul birocratic, în care tinerii sesizează presei incapacitatea de a iniția o afacere, pentru că în încercarea de a transforma o idee într-un business, se ciocnesc cu o mulțime de acte care trebuie semnate de diverse instituții publice și, în cele din urmă, renunță sub presiunea timpului.

Calitatea studiilor – problema constă în calitatea redusă a studiilor, precum și lipsa profesionalismului cadrelor didactice. Tinerii spun că educația pe care o primesc în cadrul instituțiilor de învățământ nu este adaptată la condițiile de pe piața muncii. Astfel încât odată ce finalizează studiile, tinerii nu sunt competitivi din punct de vedere profesional.

Stereotipurile sociale, ele se referă în special la aptitudinile tinerilor în a fi eficienți, atunci când este vorba despre ocuparea unei funcții, deseori, fiind acuzați de lipsa de experiență și sunt exploatați pentru necunoașterea lor.

Nivelul de trai scăzut – din acest motiv tinerii nu-și pot permite achiziționarea strictului necesar și nu au posibilitate să își procure o locuință, care le-ar asigura independența față de părinți. Aici, se include și incapacitatea de asigurare financiară a tinerei familii, lucru care descurajează tinerii să formeze o familie.

Salarii mici – cea mai mare parte a ofertelor de muncă disponibile presupun o remunerare insuficientă, mai ales atunci când vorbim despre volumul de muncă executat. Tinerii cu o bună pregătire profesională ar putea suplini cererile din aceste domenii, dar sunt din start demotivați prin salariile mici, ce îi direcționează spre angajări în domenii mai bine plătite.

Rolul mass-mediei în acest context este nu doar să selecteze și să includă pe agenda publică asemenea subiecte, ci contribuie la depistarea problemelor, iar tinerii pot sesiza necesitățile lor și dificultățile pe care le întâlnesc în activitatea lor cotidiană.

Presă este acel instrument, care reprezintă o punte de intermediere între tineri și guvernare, în acest fel, este cea care bate alarma și

solicită schimbarea de atitudine în raport cu problemele pe care le au tinerii. Presa trebuie să conștientizeze că abordarea consecventă și echilibrată a realității tinerilor poate îmbunătăți calitatea vieții tinerei generații. Ea trebuie să se manifeste ca o verigă de legătură, ca un mediator între tineri și factorii de decizie, între tineri și reprezentanții altor categorii de vârstă, între tineri și semenii lor din alte comunități/zon/țări etc., asigurând, astfel, circuitul informațional și pe verticală, dar și pe orizontală. Mass-media trebuie să încurajeze tinerii să vorbească despre problemele pe care ei le au, să încurajeze inițiativa acestora, să realizeze activități, prin care se creeze noi oportunități de afirmare pentru ei. Or, de modul în care mass-media tinde să mediatizeze numeroasele probleme ale acestei categorii sociale depinde percepția generală a societății în raport cu tinerii, în acest fel, este importantă:

- difuzarea în spațiul mediatic a celor mai importante evenimente din viața tinerilor și vociferarea necesităților acestora;
- analizarea celor mai stringente subiecte cu referire la tineri sau a problemelor cu care aceștia se confruntă în vederea identificării unor răspunsuri sau chiar soluții;
- oferirea posibilităților de remarcare prin mediatizarea inițiativelor tinerilor;
- promovarea practicilor pozitive înregistrate de tineri;
- asigurarea echilibrului informațional și a pluralismului de opinie;
- schimbarea accentelor de abordare a problemelor tinerilor și reorientarea conceptului mediatizării de la abordarea negativistă spre cea pozitivistă.

*Recomandat
Georgeta STEPANOV, dr. hab., prof. univ.*

**MODALITĂȚI DE REFLECTARE
A FENOMENULUI CULTURAL AUTOHTON**

*Veronica MELINTI, studentă, Facultatea Jurnalism
și Științe ale Comunicării*

Cultura este factorul care influențează dezvoltarea multiaspectuală a societății, deoarece prin intermediul ei, indivizilor le sunt cultivate valori și practici spirituale și morale, care le influențează într-o cheie pozitivă gândirea, comportamentul, atitudinea și obiceiurile.

Totodată, pentru promovarea evenimentelor și actanților din domeniul cultural, avem nevoie de mass-media, care va reflecta fenomenele culturale autohtone, ținând cont de trăsăturile specifice ale acestui domeniu: limbajul literar-artistic, metaforele și elementele inedite care sunt orientate către un public care deja are un bagaj cultural, dar și către un public mai puțin interesat de fenomenele culturale, dar care ar putea fi influențat pozitiv de aceste informații în cazul în care presa va îndeplini nu doar funcția de informare, dar și de culturalizare a publicului său. Astfel, „art jurnalismul poate fi definit drept produsul rezultat din convergența fenomenului mediatic cu cel cultural, care reflectă, analizează și interpretează realitatea din domeniul culturii și transmite masele valori, practici și experiențe culturale” [1, p.45].

Jurnaliștii care scriu despre domeniul cultural astfel, au o mai mare libertate atunci când vorbim despre analiza și interpretarea informațiilor. De această părere este și cercetătoarea Elena Abrudan care afirmă că „presa culturală stă sub semnul opiniei și al argumentării, nu este legată obligatoriu de actualitate, presupune o libertate jurnalistică sporită, o scriitură mai amplă și mai expresivă. Concizia și claritatea ce dează teren în favoarea nuanțării și eleganței în exprimare” [2].

Astfel, ținând cont de aceste particularități ale art jurnalismului, nu putem să nu menționăm „obiectivele pe care le are art jurnalismul în raport cu publicul:

- promovarea modelelor culturale și celor de conduită umană;
- transmiterea moștenirii culturale naționale și universale;
- analiza proceselor și fenomenelor culturale naționale și internaționale;

- promovarea principiilor etice și estetice” [1, p.65].

Totodată, diferența dintre materialele din alte domenii și cele din domeniul cultural este conturată și de faptul că „materialele de art jurnalism întrunesc un șir de particularități:

- sunt redată în cuvinte și imagini în presa tipărită; în cuvinte și sunete în presa radiofonică; în cuvinte, sunete și imagini la televiziune și în presa online;

- reprezintă sinteze ale originalului sau anumite fragmente ale acestuia (exemplu: recenzia unui film sau a unei cărți);

- solicită implicarea în producerea lor a unor specialiști din diferite domenii” [1, p.47-48].

Fenomenele culturale autohtone sunt reflectate în următoarele genuri ale presei: știrea, reportajul și interviul cu elemente culturale, dar și nota culturală, analiza și critica literară, nota culturală etc. care reprezintă genuri hibrid ce se află la mijloc între genurile de informare și cele de opinie. În același timp, pentru a adapta materialele la formatul online și a atrage atenția publicului, jurnaliștii adesea recurg la senzație și se orientează mai mult spre cultura de masă, și nu spre un public elevat care are un bagaj cultural vast. Astfel, observăm că „presa culturală on-line poate fi concepută în două direcții:

a) culturalizare, educare;

b) aculturația, cultura de masă, senzaționalism” [3, p.255].

În luna ianuarie curent, în cadrul portalului moldova9.com au fost reflectate mai frecvent materialele despre muzică (15) și literatură (11), iar pe portalul diez.md teatrul (12) și literatura (11), în ambele cazuri fiind urmate după numărul de materiale de expozițiile de pictură și fotografie. Numărul total de materiale pentru această lună fiind de 50 de materiale ce reflectă evenimentele din domeniul cultural.

Totodată, ramura culturii abordată în materialele din presa online este selectată individual de către instituția de presă în funcție de politica editorială, interesele publicului țintă și parteneriatele media, fiind reflectate preponderent subiectele actuale, mai puțin problemele și personalitățile din domeniul culturii.

Din aceste date, înțelegem că portalurile se orientează mai mult spre publicul tânăr, mai puțin interesat de tradiții, obiceiuri și evenimentele din cadrul instituțiilor de învățământ.

În concluzie, reamintim că conceptul de art jurnalism este nu altceva decât combinația dintre „artă” sau „cultură” și jurnalism, în care cultura are scopul de a concepe anumite idei, stiluri, opinii și experiențe culturale, iar jurnalismul urmărește scopul de a promova actanții/evenimentele din domeniul cultural.

Astfel, art jurnalismul din presa online trebuie să se orienteze spre culturalizarea maselor, nu spre senzaționalism și promovarea nonvalorilor pentru a-și îndeplini principala funcție: de a educa și/sau de a culturaliza publicul.

Referințe:

1. STEPANOV, G., TUGAREV, L. *Art jurnalismul din Republica Moldova*. Monografie. Chișinău: CEP USM, 2019, pp. 45-82.
2. ABRUDAN, E. *Jurnalism cultural. Suport de curs pentru învățământ la distanță*. Disponibil. <https://ru.scribd.com/doc/264225192/Jurnalism-Cultural-2014-2015> (vizitat 24.11.2019).
3. TUGAREV, L. Art jurnalismul on-line ca o nouă paradigmă. În: *Conferința științifică națională cu participare internațională*. Chișinău: CEP USM, 2016, pp. 253-256.

Recomandat

Laura TUGAREV, dr., lector univ.

**MODALITĂȚI DE REALIZARE
A INTERVIULUI CULTURAL
(Cazul Moldova9.com)**

*Diana BOTNARU, studentă, Facultatea Jurnalism
și Științe ale Comunicării*

Odată cu apariția Internetului, jurnalismul a cunoscut o nouă formă de distribuire a informației. Mediul online, a cărui principală caracteristică este viteza și vigilența cu care ajunge la consumator, permite diversificarea modalităților de distribuire a materialelor mediatice.

Și pentru că, pe un portal de știri, vom găsi în egală măsură materiale în format: audio, video sau narativ, în ultimii ani, jurnalismul on-line capătă tot mai mult teren în fața presei tipărite și a TV-ului.

Interviul este discuția unui ziarist cu o persoană din orice domeniu (cultural, politic, economic, social) care deține informații de interes public. Așadar, interviul este specie a genului publicistic care are drept scop informarea publicului printr-un dialog între două sau mai multe persoane. Valorificând diverse idei vociferate de persoane publice, lideri de opinie și chiar orice persoană, care deține o anumită informație de interes public. Cunoaștem în prezent mai multe tipuri de interviuri (de bază): analitic, informativ și magazin, de aici ramificându-se și câteva tipuri de interviuri secundare: emoțional, mărturie, explicație și declarație. Interviul, nemijlocit este caracterizat și de mai multe tipuri de întrebări, după cum urmează: întrebări directe; întrebări indirecte; întrebări închise; întrebări de clarificare; întrebări de confruntare; întrebări factuale. Presa on-line capătă tot mai mult teren în defavoarea presei tipărite, pentru că oferă, astăzi, o multitudine de oportunități de realizare a interviurilor.

În urma cercetării pe care am realizat-o (nemijlocit a presei tipărite și a presei on-line), am stabilit caracteristicile care deosebesc presa tipărită (ziare, reviste) de cea on-line.

Presa tipărită limitează demersul textual, astfel se stabilește un număr de caractere pe care trebuie să-l aibă un material. În schimb, presa on-line este mai permisivă la acest capitol, nu încadrează materialul într-o anumită limită. Conținutul fotografic este unul important, fotografia sau imaginea joacă un rol primordial în cristalizarea mesajului.

Astfel, presa tipărită, în special ziarele, nu pun accent pe fotografii, interviurile fiind susținute de 1-2 imagini, în schimb, presa on-line, prin capacitatea de stocare, permite utilizarea mai multor elemente fotografice. Capacitatea de distribuție este una din caracteristicile de bază.

În mare parte, un ziar are un tiraj de 200.000 de exemplare, dar presa on-line are capacitatea să depășească cu mult această cifră, prin posibilitatea de a promova produsul jurnalistic prin rețelele de socializare.

Presa tipărită este diseminată la chioșcuri, în schimb, presa on-line este la un click distanță de cititor.

Moldova9.com este un portal de știri, realizat de A.O. „Academia de Creație și Inovații Mediatice”, apare la Chișinău în anul 2014 cu

sloganul „Informația care TE PRIVEȘTE”. În anul 2015 este creată pagina de Facebook, iar în 2020 numără 1.779 de aprecieri.

În partea de sus a site-ului Moldova9.com poate fi găsită sigla și sloganul. Tot aici, există o bară care include cinci rubrici: Moldova zi de zi, Campanii Moldova9, Citim Pentru Schimbare, Vocile Moldova9, Călătorii cu gust și Contacte. Fiecare rubrică delimitează domenii, spre exemplu: rubrica Moldova zi de zi cuprinde 9 domenii: Politic, Economic, Justiție, Social, Cultură, Sport. În rubrica cultură sunt valorificate mai multe genuri de materiale jurnalistice, precum: știri, reportaje și interviuri.

Majoritatea materialelor realizate în această rubrică sunt semnate de către jurnalistul Vitalie Guțu și jurnalista Diana Botnaru și câteva interviuri semnate de către reporterii stagiați ai site-ului.

În perioada aprilie-mai, 2019 au fost publicate 10 interviuri.

Cele mai multe interviuri sunt din ramura literatură (poezie), fiind patru materiale la număr, iar din ramurile: desen, muzică și teatru – câte un interviu de fiecare. Interviurile conțin în medie 10-15 întrebări, șapo-ul este informativ pentru fiecare dintre ele, iar majoritatea întrebărilor sunt directe și de clarificare. Numărul de vizualizări variază între 385 și 1.210.

În concluzie, în mediul online, domeniul cultural este deseori substituit cu divertismentul, materialele de cultură fiind la interferența cu intertainment-ul. Interviul cultural în mediul online se diferențiază de presa tipărită prin faptul că deseori abordează un om de cultură, dar din perspectiva diversisului. Jurnaliștii din mediul online, de cele mai multe ori, migrează spre a realiza mai mult știri și reportaje, iar interviurile sunt lăsate în umbră, or, în secolul în care trăim este necesar promovarea și realizarea interviurilor cu oameni de cultură.

Referințe:

1. *Dicționarul explicativ al limbii române*. [Accesat 25.02.2020] Disponibil: <https://dexonline.ro/definitie/interviu>.
2. MOLDOVA9.COM [Accesat 25.02.2020] Disponibil: <http://moldova9.com/>.
3. Jurnalismul on-line, o știre continuă <http://mediacritica.md/ro/jurnalismul-line-o-stire-continua/> [Accesat 25.02.2020].
4. TUGAREV, L. Arta interviului cultural: specific, conținut și tehnici de realizare. În: *Studia Universitatis Moldaviae*, 2015, nr.3 (83).

*Sesiune națională cu participare internațională
de comunicări științifice studențești, ediția a XXIV, USM*

5. STEPANOV, G. *Introducere în studiul jurnalismului*. Chișinău: CEP USM, 2010.
6. <http://moldova9.com/interviu-cuvantul-poate-fi-arta-doar-daca-trezeste-e-motie-pe-cand-arta-nu-poate-fi-doar-un-cuvant/>.

*Recomandat
Laura TUGAREV, dr., lector univ.*

RELAȚII INTERNAȚIONALE, ȘTIINȚE POLITICE ȘI ADMINISTRATIVE

INSTRUMENTE DE REALIZARE A PUTERII PUBLICE LOCALE (realități, probleme, perspective)

*Irina TIZU, studentă, Facultatea Relații Internaționale,
Științe Politice și Administrative*

Parametrul important ce definește un stat, puterea, este, mai întâi de toate, un organizator al societății. Aceasta implică manifestarea responsabilității din partea celor a cărora le-a fost delegată puterea și disponibilitatea membrilor societății, deținătorilor autentici ai puterii într-un stat, de a se lăsa conduși.

În particular, puterea publică, constituie o formă a puterii sociale, care apare într-o colectivitate organizată teritorial în scopul realizării intereselor sociale, articulate. Ea trebuie să fie legală și să se manifeste prin instituțiile sale. Ea impune societății anumite reguli de comportament și dispune de forme speciale de constrângere [1]. În acest sens, trăsăturile ce relevă din conceptul de putere publică sunt următoarele: ea acționează în scopul satisfacerii interesului general al societății și se manifestă în relație cu colectivitatea națională și cea locală în mod distinct, are un caracter social ce se trage din originile acesteia, este instituționalizată și lucrează în conformitate cu principiul transparenței, are un caracter legal și imperativ, și se bazează pe o abordare sistemică.

Cercetarea instrumentelor de realizare a puterii publice locale implică, nemijlocit, evidențierea titularilor ei, așadar, titularii puterii publice locale sunt autoritățile publice locale care reprezintă interesele cetățenilor și au fost împuternicite cu posibilitatea de a decide în numele celor care i-au ales. În practică, Consiliul local, primarul și președintele raionului reprezintă titularii prin intermediul cărora se realizează puterea publică la nivel local.

În aceeași ordine de idei, în scopul realizării puterii publice locale, se operează cu câteva instrumente esențiale, printre acestea, resursele

umane din cadrul autorităților administrației publice locale, finanțele publice locale și proprietatea publică locală.

Instrumentul uman prin care se făurește puterea publică locală este constituit din ansamblul personalului autorităților publice locale. Astfel, primarul deține funcția de demnitate publică, secretarul consiliului o funcție publică de conducere, consilierii constituie aleșii locali [2], alte persoane contractate sau prestatori de servicii publice sunt cei care asigură funcționalitatea, realizarea obiectivelor autorităților și satisfacerea interesului general al cetățenilor. Totodată, asigurând realizarea prerogativelor de putere publică, inclusiv: elaborarea actelor administrative locale, punerea în executare a actelor legislative și normative, gestionarea resurselor umane în serviciul public, planificarea, gestionarea resurselor financiare publice locale, reprezentarea intereselor autorității publice locale. O provocare pentru autoritățile publice locale în ceea ce privește resursele umane este lipsa de autonomie privind politica de personal și salarizarea și, totodată, insuficiența instruirii și creșterii profesionale a acestora.

Finanțele publice locale constituie ansamblul relațiilor economice aferente formării și administrării resurselor bugetelor locale, a datoriei unităților administrativ-teritoriale și a altor active publice [3]. Acest instrument este utilizat de către autoritățile publice locale în conformitate cu respectarea următoarelor priorități: cheltuieli pentru datoria unităților administrativ-teritoriale, cheltuielile de personal, de achitare a indemnizațiilor, a compensațiilor, a alocațiilor și a ajutoarelor sociale, cheltuielile pentru resursele termoelectrice, cheltuielile din fondul de rezervă al autorității administrației publice locale. Din acest considerent, surse pentru dezvoltarea sferei serviciilor publice locale sunt limitate, fapt pentru care această direcție rămâne pe alocuri neacoperită, moment ce afectează eficacitatea acestui instrument.

Proprietatea publică locală reprezintă un alt instrument ce facilitează realizarea puterii publice locale. Terenurile pe care sunt amplasate construcții de interes public local, porțiunile de subsol, drumurile, străzile, piețele, obiectivele acvatice separate, parcurile publice, clădirile, monumentele, muzeele, pădurile, zonele de protecție

și zonele sanitare, care conform legii nu sunt în proprietatea statului, fac parte din domeniul public de interes local [4]. Acest instrument acționează prin asigurarea unui supliment bugetar pentru bugetul local, oferă spații de odihnă și recreere, impulsionează dezvoltarea turismului, atrage noi parteneri de dezvoltare. Problema apare, deoarece, acest instrument nu este pe deplin valorificat, problema fiind de ordinul că bunurile domeniului public se află în patrimoniul statului, deși se află pe teritoriul localității, aici se adaugă și lipsa capacităților de administrare eficientă a patrimoniului UAT.

Finalmente, puterea publică locală ar putea căpăta un nou impuls datorită consolidării unor instrumente puternice de realizare ale acesteia, capabile să asigure o descentralizare și autonomie locală eficientă. În cazul resurselor umane, prin perfecționarea sistemului de instruire cu scopul de a asigura creșterea capacității profesionale, totodată, se dorește a proteja/recunoaște dreptul APL de a decide politica de personal și salarizarea acestora. Totodată, este necesară dezvoltarea capacităților APL de administrare a patrimoniului, prin instruire privind administrarea eficientă a patrimoniului și crearea mecanismelor pentru delimitarea proprietății publice a statului și cea a UAT, așadar, este necesară descentralizarea patrimoniului. În cazul finanțelor publice locale, lipsei surselor de alternativă în formarea veniturilor APL implică dezvoltarea noilor măsuri de acumulare de fonduri și ulterioara orientare a acestora spre prestarea serviciilor publice.

Referințe:

1. CORNEA, S. *Organizarea teritorială a puterii publice.*
2. Legea nr. 158 din 04-07-2008 cu privire la funcția publică și statutul funcționarului public. În: *Monitorul Oficial*, nr. 230-232 din 23-12-2008, cu modificările ulterioare.
3. Legea nr. 397 din 16.10.2003 privind finanțele publice locale. În: *Monitorul Oficial*, nr. 384-395 din 27.07.18, cu modificările ulterioare.
4. Legea nr. 436 din 28.12.2006 privind administrația publică locală. În: *Monitorul Oficial*, nr. 32-35 din 09.03.2007, cu modificările ulterioare.

Recomandat

Vladimir BORSȘ, dr., conf. univ.

SECURITY AND DEFENCE POLICY OF EUROPEAN UNION – LESSONS FOR REPUBLIC OF MOLDOVA

*Daniela RUSU, studentă, Facultatea Relații Internaționale,
Științe Politice și Administrative*

The security concerns cover many countries in the world. European Union member states must be able to protect Europe, respond to external crises, and assist in developing their partners' security and defence capacities, carrying out those tasks in cooperation with others, too [4].

The development of Security and Defence Policy of EU felt future political and institutional potential in 2009, when the Lisbon treaty entered into force. Its evolution continued to EU global strategy proposed in 2016, which introduced the five priorities for EU foreign policy concerning security of the union and its further development [5].

In March 2017, EU and NATO highlighted the establishment of the Military Planning and Conduct Capability, a new structure designed to improve the EU's capacity to respond in a faster and more effective manner to the planning and carrying out of non-executive military missions. Today, the MPCC is overseeing three missions (Mali, Somalia, Central African Republic), and by end of 2020 it should be ready to manage an executive military operation [1].

The European Union strategies in ensuring security are related to the missions and capacities of EU for maintaining peace and security. Thus, the Common Security and Defence Policy involves military or civilian missions being deployed to preserve peace, prevent conflict, acting in accordance with UN Charter. In addition, Permanent Structured Cooperation (PESCO) in which 25 of the 27 national armed forces pursue structural integration is a strategy for a safe future of Europe. Nonetheless, European Defence Agency is acting as a catalyst, promoting collaborations, and introducing solutions to improve defence capabilities.

Relations between EU and Republic of Moldova in terms of security have started since de negotiation for Association Agreement

began. Further, EU cooperates with Moldova in the framework of the European Neighbourhood Policy and the Eastern Partnership. [3] The European Union Border Assistance Mission to Moldova and Ukraine (EUBAM) promotes border control, customs and trade norms and practices that meet European Union standards, and serve the needs of its two partner countries [2].

Security and defence cooperation between Moldova and European Union is related to the participation of European Union in the process of settlement of Transnistrian Conflict and the strategy of rising awareness on the need to integration and value of the cooperation between locals.

Since 2016, when entered into force the Law on participation of Moldova in international operations and missions, there was established the legal framework for sending the national experts in the EU missions.

As such, further consultations on security issues end up in establishment of priorities of bilateral cooperation between EU and Moldova in crisis management capabilities, data exchange and addressing the hybrid threats.

References:

1. Common security and defence policy [Accessed on 17.02.2020] Available at <https://www.europarl.europa.eu/factsheets/en/sheet/159/common-security-and-defence-policy>.
2. EU report: The Republic of Moldova advances in reform implementation but considerably more progress is needed, 2018.
3. European Neighbourhood Policy and Enlargement Negotiations [Accessed on 17.02.2020] Available at: https://ec.europa.eu/neighbourhoodenlargement/neighbourhood/countries/moldova_en.
4. *Shared vision, Common action: A stronger Europe*, [Accessed on 16.02.2020] Available at: https://eeas.europa.eu/sites/eeas/files/eugs_review_web_0.pdf
5. *The European Union's Global Strategy: Three years on, looking forward* [Accessed on 16.02.2020] Available at: https://eeas.europa.eu/sites/eeas/files/eu_global_strategy_2019.pdf

*Recomandat
Cristina EJOVA, dr., conf. univ.*

WEAPONIZATION OF DATA IN POLITICS

*Selina DICUSAR, student, Faculty of International Relations,
Political and Administrative Sciences*

A student research by Selina Dicusar (2020) searches to explain how data is being weaponized in the political world, specifically in the Republic of Moldova. The objective of the research was to identify the tools used by Moldovan politicians in data weaponization and how this process occurs. It was hypothesized that government representatives, politicians and political parties are using social media inappropriately during elections.

In order to support the study, a big amount of materials was used. Troops, Trolls and Troublemakers: A Global Inventory of Organized Social Media Manipulation [1]. Weaponizing the Digital Influence Machine: The Political Perils of Online Ad Tech [2]. The Global Disinformation Order – 2019 Global Inventory of Organized Social Media Manipulation [3]. The Activity of Electoral Opponents in the Online Dimension during Electoral Campaigns [4]. Removing Coordinated Inauthentic Behavior from Moldova [5].

For this communicate were used different methods of research, primarily literature review of foreign and domestic authors. For a better understanding of the topic and deep analysis were consulted Facebook and Instagram pages belonging to politicians/political parties with a suspicious background, as well as online news websites having a tendency to manipulation and fake-news. Knowing that in 2018 Moldova joined the list of countries using the internet area for manipulation (according to Oxford), was found out the total amount of money in USD spent by Moldova on advertisings on Facebook and Instagram. The money was invested by government agencies, independent politicians and political parties in order to spread content meant to support, attack the opposition or drive division. It was also identified that besides human being's bots were used in the process of manipulation.

The result of this research indicates that indeed fake accounts as well as groups were created. Due to the inauthentic behavior Face-

book deleted some 168 accounts containing a sum of around 54 000 followers from its platform, and 28 Instagram pages with approximately 1 300 followers. Considering the statement of Nathaniel Gleicher, Head of Cybersecurity Policy of Facebook that says: ‘Although the people behind this activity attempted to conceal their identities, our manual review found that some of this activity was linked to employees of the Moldovan government’, more pages, groups and accounts belonging to politicians and government representatives were analyzed.

The hypothesis says that government representatives, politicians and political parties are using social media inappropriately during elections. The results of the research show that the actors mentioned above were conducting their propagandistic and inappropriate activity not during the elections only, but constantly. It was found out that a significant amount of money in USD is invested by Moldova in order to manipulate a bigger amount of people. Due to the lack of information it was not possible to find out the number of bots used. After completing the research, the author has given its recommendations. The author finds it vitally that an institution, the task of which would be monitorization of online activity of parties during elections is created. It is also mentioned the importance of laws concerning propaganda and fake-news that are missing in the Moldovan legislature, as well as the incomplete reports made by political parties and independent politicians during elections, or their absence, which proves that law is not always respected in the Republic of Moldova.

References:

1. BRADSAW, S., HOWARD, P. Troops, Trolls and Troublemakers: A Global Inventory of Organized Social Media Manipulation. In: *Computational Propaganda Research Project*, 2017, no.12. pp. 36-39.
2. NADLER, A. CRAIN, M. DONOVAN, J. *Weaponizing the Digital Influence Machine: The Political Perils of Online Ad Tech*. Data&Society, 2018, pp.46-49.
3. BRADSAW, S. HOWARD, P. *The Global Disinformation Order - 2019 Global Inventory of Organized Social Media Manipulation*. Oxford, 2019, pp.23-58.
4. ȚURCANU, L. MOGÎLDEA, M. *Activitatea concurenților electorali pe dimensiunea online în timpul campaniei electorale*. Youth 4 innovation, 2019, pp.29-35.

5. Removing Coordinated Inauthentic Behavior from Moldova. Facebook © 2019 [quoted February 13, 2019]. Retrieved from: <https://newsroom-fb.com/news/2019/02/cib-from-moldova/>

*Recommended by
Victoria BEVZIUC, PhD, lecturer*

TEHNICI DE CONSERVARE A PATRIMONIULUI CULTURAL

*Cristina LEU, studentă, Facultatea Relații Internaționale,
Științe Politice și Administrative*

Centrele vechi ale fiecărui oraș reprezintă o valoare de importanță istorică, ce atrag atât turiștii, precum și cetățenii, care își petrec timpul în aceste centre. Un centru istoric și monumente de arhitectură avem și la Chișinău, însă acestea nu sunt valorificate sau protejate.

Patrimoniul cultural, în ansamblu, este desemnează totalitatea bunurilor moștenite de la părinți. Acesta include toate bunurile mobile sau imobile care reprezintă o mărturie și o expresie a valorilor, credințelor, cunoștințelor și tradițiilor naționale, indiferent de regimul de proprietate al acestora. Deosebim patrimoniul cultural:

- material (monumentele istorice, clădirile construite);
- imaterial (tradiția Mărțișorului ș.a.).

Termenul general pentru protejarea clădirilor istorice este *conservare*. Asta înseamnă toate activitățile și acțiunile menite să protejeze elementele clădirii, să mențină importanța culturală și să **prelungescă existența fizică** a clădirilor. Conform Registrului Monumentelor de Importanță Națională și Municipală, aprobat de Primăria mun. Chișinău în 1995 [1], avem 977 de monumente de arhitectură de importanță istorică și culturală. Însă, Primăria, în Registrul menționat anterior, nu oferă evidența clădirilor demolate, intenții ilegale sau restaurări.

Responsabilitatea protejării și conservării patrimoniului cultural revine autorităților publice centrale (Guvernul, Ministerul Educației, Culturii și Cercetării; Ministerul Economiei și Infrastructurii;

Ministerul Agriculturii, Dezvoltării Regionale și Mediului), autorităților publice locale (primarul, direcțiile din cadrul primăriei; Consiliile raionale/municipale/locale) și societatea civilă (asociații obștești, fundații profesionale).

Intervențiile ilegale sau demolările construcțiilor de importanță istorică din Chișinău sunt un fenomen întâlnit. Spre exemplu, clădirea vechii Poște a Moldovei a fost construită în primul deceniu al sec. XX de către Societatea de Amanetare a Proprietății Imobiliare, arhitect – Mitrofan Elladi. Destinația comercială a edificiului era codificată prin atributele sculptate: imaginea zeului comerțului Hermes, bustul acestuia fiind inclus în bolțarul central al ferestrei biroului [2]. Pe data de 22 iunie 2011, primul oficiu poștal al Moldovei a fost demolat. Deși Primăria mun. Chișinău a declarat că lucrările de demolare se executau în lipsa autorizației de desființare, a avizului Consiliului Național al Monumentelor și fără un proiect de execuție a autorităților publice locale, totuși primăria mun. Chișinău a fost cea care a eliberat autorizație de desființare pentru imobilul situat pe str. Vlaicu Pârcălab, 77, în baza avizului Ministerului Educației, Culturii și Cercetării, dar imobilul respectiv era unul separat, care nu reprezenta monument de importanță istorică. Între timp, cele două imobile au fost comasate și au început demolările primului sediu al Poștei Moldovei [3].

Patrimoniul cultural din Chișinău și din întreaga republică poate fi salvat, protejat și conservat. Un prim exemplu care dovedește că „se poate” este apariția Centrului Industriilor Creative – ARTCOR. Acesta este un parteneriat public privat și a fost creat de Ministerul Educației, Culturii și Cercetării; Academiei de Muzică, Teatru și Arte Plastice (AMPTAP) cu sprijinul Proiectului de Competitivitate finanțat de USAID și ambasadele Suediei și Marii Britanii. ARTCOR este o construcție urbană modernă care atrage atenția asupra propriei identități, precum și asupra vilei urbane învecinate: Casa Nataliei Cheșco [4]. Numită și „Casa Cheșco”, această vilă urbană a atras atenția datorită evenimentelor organizate în incinta ARTCOR. Totuși, evenimentele din cadrul centrului sunt îndreptate spre susținerea industriilor creative, a tinerilor arhitecți și designeri. Astfel, un instrument eficient de conservare a patrimoniului cultural este construcția noilor

clădiri în conformitate cu stilul arhitectural existent, cu elemente noi, care vor atrage atenția asupra monumentelor de importanță istorică.

O altă soluție pe care o propunem, este adoptarea unui nou proiect de lege de protecție și conservare a patrimoniului cultural. Aceasta se regăsește și în Manifestul pentru Patrimoniul Cultural Construit [5], elaborat de echipa *Centrului de Urbansim*, în colaborare cu asociația Save Chișinău. Alte propuneri ale manifestului sunt: inventarierea completă a tuturor monumentelor de arhitectură, includerea în documentațiile de urbanism a compartimentelor specializate în domeniul protejării patrimoniului cultural, elaborarea unui plan de management după modelul celor internaționale (spre exemplu, precum planul de management al orașului Regensburg [6]).

Concluzionând, patrimoniul cultural construit din Chișinău și din întreaga republică necesită o atenție sporită atât din partea autorităților, precum și din partea societății civile, inclusiv a fiecăruia dintre noi. Totuși, în condițiile actuale, cele mai importante sunt prevederile din documentațiile de urbanism, care în acest moment – lipsesc.

Referințe:

1. Registrul Monumentelor de Importanță Națională și Municipală, aprobat de Primăria Municipiului Chișinău în 1995.
2. „Primul sediu poștal din capitală” – Orașul Meu, poate fi accesat aici: <https://orasulmeuchisinau.wordpress.com/2015/06/05/primul-sediul-postal-din-capitala/>.
3. Comunicat de presă: „Demolarea monumentului de importanță istorică națională din str. Vlaicu Pârcălab 71”, poate fi accesat: <https://www.chisinau.md/libview.php?l=ro&idc=403&id=3375&t=Presa/Comunicate-de-presa/Demolarea-monumentului-de-arhitectura-de-importanta-nationala-din-str-Vlaicu-Parcalab-71>.
4. Site-ul oficial al ARTCOR – Centrul Industriilor Creative, poate fi accesat aici: <https://artcor.md/ro>
5. Manifestul pentru Patrimoniul Cultural Construit, poate fi accesat aici: <https://diez.md/2019/07/13/save-chisinau-si-centrul-de-urbanism-solicita-implementarea-15-criterii-pentru-protejarea-patrimoniul-cultural-din-moldova/>
6. Planul de management al orașului Regensburg: https://www.regensburg.de/fm/464/STADT_RGBG_MANAGEMENTPLAN_WELTERBE_GB_screen.pdf.

Recomandat

Carolina MACOVEȚCHI, dr., lector univ.

**ROLUL PROTECȚIEI ȘI SECURITĂȚII
CIBERNETICE ÎN ASIGURAREA BUNEI
GUVERNĂRI A REPUBLICII MOLDOVA**

*Andriana CODREANU, studentă, Facultatea Relații Internaționale,
Științe Politice și Administrative*

Dezvoltarea rapidă a tehnologiei informației și extinderea multisectorială a acesteia reprezintă o caracteristică indispensabilă a societății contemporane, cu efecte diverse de ordin social, politic, militar și economic asupra vieții cotidiene, la nivel de stat, de societate și de persoană, care, pe de o parte, creează premise favorabile pentru buna funcționare a societății contemporane, iar pe de altă parte, facilitează extinderea utilizării de către centrele subversive a mijloacelor de propagandă și de agresiune mediatică, în scopul destabilizării situației social-politice și al subminării suveranității, independenței și integrității teritoriale ale Republicii Moldova [2].

Globalitatea spațiului cibernetic este de natură să amplifice riscurile la adresa acestora afectând în aceeași măsură atât sectorul privat, cât și cel public. Amenințările din spațiul cibernetic se materializează prin exploatarea vulnerabilităților de natură umană, tehnică și procedurală, cel mai adesea în:

1) atacuri cibernetice împotriva infrastructurilor care susțin funcții de utilitate publică ori servicii ale societății informaționale, a căror întrerupere/afectare ar putea constitui un pericol la adresa securității naționale;

2) accesarea neautorizată a infrastructurilor cibernetice;

3) modificarea, ștergerea sau deteriorarea neautorizată de date informatice ori restricționarea ilegală a accesului la aceste date;

4) spionajul cibernetic;

5) cauzarea unui prejudiciu patrimonial, hărțuirea și șantajul persoanelor fizice și juridice, de drept public și privat [3].

Măsurile de prevenire, depistare și contracarare a amenințărilor complexe și persistente la adresa securității informaționale pot fi întreprinse doar cu condiția existenței și funcționării unui cadru

normativ corespunzător în domeniu, a unor instrumente și metode bine definite, a unor mecanisme de colaborare la nivel național și internațional. Pe palierul de securitate cibernetică, Republica Moldova a ratificat Convenția Consiliului Europei privind criminalitatea informatică care vizează facilitarea combaterii infracțiunilor la săvârșirea cărora se utilizează rețele informatice [1]. Totodată, a fost adoptată Legea nr. 20/2009 privind prevenirea și combaterea criminalității informatice și au fost operate modificări la Codul penal al Republicii Moldova nr. 985/2002 în corespundere cu prevederile Convenției ratificate [4].

În scopul asigurării bunei guvernări, prevenirii și contracarării amenințărilor la adresa securității informaționale a Republicii Moldova, se elaborează și se aplică metode juridice, tehnico-organizatorice, economice, contrainformative și de securitate.

Metodele juridice prevăd ajustarea standardelor naționale în domeniul securității informaționale la standardele internaționale.

Metodele tehnico-organizatorice prevăd crearea unui sistem unic de stat de monitorizare și control al spațiului informațional național, inclusiv al traficului web protejat.

Metodele economice prevăd stabilirea volumului și modului de finanțare a programelor speciale de asigurare a securității informaționale, a altor lucrări legate de aplicarea metodelor juridice și tehnico-organizatorice de protecție a informației.

Metodele contrainformative și de securitate prevăd prevenirea, depistarea și contracararea amenințărilor hibride de securitate în spațiul informațional care subminează suveranitatea, independența și integritatea teritorială ale Republicii Moldova [2].

Aplicarea metodelor enumerate rezultă din necesitatea protejării intereselor statului, ale societății și ale persoanei, a obiectivelor vitale și de importanță strategică pentru securitatea națională, de necesitatea asigurării protecției informației atribuite la secret de stat, precum și de necesitatea prevenirii și combaterii criminalității informatice, astfel contribuindu-se la asigurarea unei bune guvernări a statului – Republica Moldova.

Referințe:

1. Convenția Consiliului Europei privind criminalitatea informatică.

ȘTIINȚE SOCIALE

Relații Internaționale, Științe Politice și Administrative

2. Legea nr. 299 din 21 decembrie 2017 privind aprobarea Concepției securității informaționale a Republicii Moldova.
3. Strategia națională de dezvoltare a societății informaționale „Moldova digitală 2020”, aprobată prin Hotărârea Guvernului nr. 857 din 31 octombrie 2013.
4. Strategia securității informaționale a Republicii Moldova pentru anii 2019-2024, aprobată prin Hotărârea Guvernului nr. 992 din 10 octombrie 2018.

*Recomandat
Vladimir BORȘ, dr., conf.univ.*

DIMENSIUNEA CONFESIONALĂ A CONSERVATORISMULUI (aspecte istorico-teoretice)

*Pavel VINTILĂ, student, Facultatea Relații Internaționale,
Științe Politice și Administrative*

Conservatorismul este o doctrină politică care a apărut în urma Revoluției Franceze din 1789-1794. Apariția ei se datorează traumelor pe care le-a lăsat mișcarea revoluționară în societatea franceză. Cei mai importanți reprezentanți ai conservatorismului sunt: Edmund Burke; Luis de Bonald; Alexander Hamilton; Thomas Hobbes; Clement Metternich. Ideile creștine din doctrina conservatoare vin prin intermediul contrarevoluționarilor francezi, care erau catolici fervenți [4].

Legătura dintre creștinism și conservatorism își în începutul în reformele lui Toma de Aquino. Acesta legitimează rațiunea umană, legile umane și cele naturale, iar statul ca produs natural, așadar, nu se mai împotrivesc puterii divine, ci tinde să completeze realizările lui Dumnezeu [3].

Revoluțiile fac cu siguranță cele mai mari rupturi ale vechii ordini sociale cu cea nouă. Revoluția franceză a fost un moment de cotitură pentru toată lumea, iar ca orice revoluție, ea a creat și multe jertfe. Crimele produse de Guvernul Iacobin în zona de vest a Franței, sub numele de Vandeea, pare a fi primul genocid modern. Acest masacru a creat primele mase conservatoare în Franța, deoarece nu au avut decât de suferit în urma schimbărilor provocate de revoluție, vandenii au

tins la vechea ordine social-politică dinaintea revoluției [5]. Celelalte revoluții create după cea franceză au încercat să creeze noi schimbări prin revolte. Nobilimea și monarhiile au încercat păstrarea status-quoului, și au folosit drept argument legitimitatea sacră oferită de ungerea Monarhilor, iar oamenii religioși au susținut această legitimitate ca singura posibilă. Klemens Wenzel von Metternich, cancelarul Imperiului Austriac, a fost unul dintre cei mai importanți reprezentanți a conservatorismului și un susținător al Monarhiei Habsburgilor, drept urmare a fost autorul înăbușirii Revoluției din 1848 din Imperiul Habsburgic, și cel care a contribuit la crearea unei valori creștine a conservatorismului [6].

Revoluția comunistă din octombrie din spațiul Imperiului Rus a fost cea care a alimentat latura confesională a doctrinei conservatoare. Profund anticreștină, revoluția și, respectiv, regimul comunist a masacrat o numeroasă latură conservatoare a societății, considerând religia un instrument de control al Țarului. După aceste orori organizate de revoluții, și latura lor antireligioasă, conservatorismul avea să reprezinte dorința de stabilitate a societăților și ancora de salvare a persoanelor cu viziuni religioase, care au fost persecutate cu fiecare revoluție.

Doctrina conservatoare tinde să mențină o continuitate a practicilor bune lăsate de creștinism, în urma istoriei comune dintre stat și biserică, religie și politică. Unii autori ca Fareed Zakaria constată că libertatea în occident a fost adusă de creștinism, și lupta bisericii cu statul, în urma căreia oamenii au profitat de o libertate tot mai mare ca cedări ale acestor instituții [2].

Pornind de la îndemnul lui Hristos „*Dați Cezarului cele ce sunt ale Cezarului, și lui Dumnezeu cele ce sunt ale lui Dumnezeu*” [1] deducem că religia creștină din start prevedea delimitarea de stat, dar din cauza ambițiilor clericilor, Biserica a implicat religia în conducerea statului și a creat o dependență a societăților creștine față de regulile creștinești, de aceea o doctrină politică, care să aibă la bază valori creștine, este un lucru firesc.

Modernizarea și dezvoltarea tehnologică a dat o altă explicație provenienței umane și, respectiv religiile pierd influența asupra oamenilor, dar totuși nu se ajunge la o laicizare completă. Unii cer-

cetători explică fenomenul întoarcerii la religii, ca nevoia oamenilor de o direcție rigidă a vieții. Doctrina conservatoare prin adoptarea valorilor creștine a găsit o metodă bună de a reprezenta partea religioasă a societății. Iar acest articol demonstrează proveniența religiei în conservatorism. Dimensiunea confesională a conservatorismului, face ca această doctrină să aibă o permanentă reprezentanță în alegerile electoratului creștin. Aceste valori le-au adoptat și conservatorii americani, iar în campania pentru prezidențiale, Donald Trump nu a ezitat să folosească numele lui Dumnezeu, pentru a demonstra convinderile sale religioase.

Referințe:

1. Biblia-Matei (21, 22).
2. FAREED, Z. *Viitorul libertății*. Iași: Polirom, 2003, p. 28.
3. GONȚEA, I. Revoluția din 1848. În: *Revista Historia* [Accesat: 17.02.2020] Disponibil: <https://www.historia.ro/sectiune/general/articol/-primavara-popoarelor-revolutia-de-la-1848-in-spatiul-european>.
4. OLIVER, N. *Istoria ideilor politice*. Iași: Polirom, 2008, p. 143.
5. Ibidem, p. 39.
6. PREDA, I. *Cazul Vandeea*. În: *Revista Historia* [Accesat: 17.02.2020]. Disponibil: <https://www.historia.ro/sectiune/general/articol/a-produs-revolutia-franceza-un-genocid-modern-cazul-vandeea>.

Recomandat

Iulia GORINCIOI, dr., conf. univ.

**ИСЛАМИСТСКИЙ ТЕРРОРИЗМ КАК ГЛОБАЛЬНАЯ
УГРОЗА МИРОВОЙ БЕЗОПАСНОСТИ**

*Анастасия НАНУ, студентка, факультет международных
отношений, политических и административных наук*

Под влиянием событий 11 сентября 2001 года тема исламистского терроризма стала одной из актуальных, а после терактов 2015-2016 годов – одной из серьезных глобальных проблем. Международные исламистские террористические организации действуют как точно (теракты в различных городах мира), так и в глобальном масштабе, что представляет одну из главных

угроз для современной системы международной безопасности. Исламистский терроризм — террористические акты против гражданских лиц, идеологически обоснованные и направленные на защиту исламского мира от влияния немусульманских стран и идеологий, особенно западных.

ИГИЛ – крупнейшая международная исламистская террористическая организация. Действует с 2006 года, после объединения 11 радикальных формирований, в том числе и «Аль-Каиды». Общая площадь максимально контролируемой ИГИЛ территории достигала в 2014 г. 110 тыс. км² на Ближнем Востоке, но к концу 2017 она уменьшилась на 90%. Тем не менее, «метастазы» ИГ стремительно распространяются не только в ближневосточном регионе, но и за его пределами. Настоящую угрозу мировой безопасности представляют теракты, совершаемые ИГ. С 2006 г. организация взяла на себя ответственность за совершение 37 крупных терактов по всему миру которые унесли около 20 000 человеческих жизней. Визитной карточкой ИГ является распространение видеозаписей с демонстрацией казней и актов вандализма. Это не только демонстрация безнаказанности, но и средство психологической терроризации населения [1]. Миграционный кризис 2015 года ускорил процесс расширения зоны деятельности ИГ в Европе.

Теракты 2015-2016 гг. – кульминация активности ИГИЛ. 13 ноября в Париже произошла серия терактов (погибли 129 человек). 10 октября в Турции произошел самый крупный теракт за всю историю страны (погибли 95 человек). 31 октября потерпел крушение российский лайнер (погибли 217 пассажиров). 14 июля в Ницце жертвами теракта стали 86 человек. Террористическая группировка ИГ взяла на себя ответственность за произошедшее. Согласно данным ООН, преступления ИГИЛ – это массовые казни, этнические чистки, использование несовершеннолетних в боевых действиях. В ИГ официально возрождено рабство, действуют невольничьи рынки. Так же действия могут быть квалифицированы как геноцид, военные преступления и преступления против человечества.

Устранение терроризма является одной из задач ООН, чья антитеррористическая деятельность основывается на осуждении отдельных актов терроризма; наращивании противодействующего потенциала на национальном уровне; создании общей нормативной базы для борьбы с терроризмом. К настоящему времени Советом Безопасности сформированы 3 вспомогательных органа: Комитет по санкциям против ИГИЛ и «Аль-Каиды»; Контртеррористический комитет; Комитет по нераспространению атомных и химических вооружений. Глобальная Контртеррористическая стратегия, принятая в 2006, является руководством для ООН и включает 4 компонента: устранение условий, способствующих распространению терроризма, укрепление потенциала государств и роли ООН; предупреждение терроризма и борьба с ним; обеспечение прав человека и верховенства права [2].

Эксперты считают, что в Республике Молдова терроризм не имеет условий для развития, но так как государство продолжает принимать беженцев, а также тот факт, что террористическая организация ИГ упомянула Республику Молдова среди 60 стран, которых она считает врагами, создается система антитеррористической готовности страны SNAT (при центре SIS), которая будет представлять собой единую платформу по координированию мер в случае возникновения угроз [3]. Молдова может служить перевалочной базой для террористов. Пример тому – неоднократные случаи, имевшие место в последние 15 лет. Так, 20.01.2020 мужчина из Таджикистана являвшийся членом террористической организации ИГ, был задержан в аэропорту Кишинева.

Рекомендации по улучшению контртеррористических действий в Республике Молдова могут быть следующими: создание Центра по межрелигиозному сотрудничеству для разработки совместной стратегии борьбы; активное использование потенциала религиозных учреждений в контрпропаганде терроризма и экстремизма; разработка новых механизмов по борьбе с международным терроризмом в соответствии со стратегией ООН.

Исламистский терроризм является глобальной проблемой, затронувшей все страны мира и ставшей основной угрозой для международной безопасности.

Литература:

1. JACKSON, R. Constructing Enemies: 'Islamic Terrorism' in Political and Academic Discourse. In: *Government and Opposition*. Cambridge University Press, vol. 42, pp. 394-426.
2. *UN Global Counter-Terrorism Strategy*, <https://www.un.org/counterterrorism/un-global-counter-terrorism-strategy> (data обращения 15.02.2020)
3. EJOVA, C. Activitatea Republicii Moldova privind combaterea și prevenirea terorismului la etapa actuală. În: *Teoria și practica administrării publice*. Chișinău: USM, 2018.

Рекомендовано

Кристина ЕЖОВ, др., доцент

**CRIZA SIRIANĂ ÎN CONTEXTUL
METAMORFOZELOR GEOPOLITICE**

*Vanesa COZONAC, studentă, Facultatea Relații Internaționale,
Științe Politice și Administrative*

Criza siriană – izbucnită în anii 2011, a căpătat treptat caracterul unui conflict cu o avergură globală, în care în prezent sunt implicate interesele mai multor actori internaționali. Timp de câțiva ani, atenția publicului internațional este concentrată asupra teritoriului Siriei, în limitele și în afara căruia are loc o ciocnire a intereselor statelor din regiune, care încearcă să obțină o hegemonie în arealul dat, și a marilor puteri ale secolului. Mai mult, teritoriul Siriei a atras crearea și întărirea islamismului radical, prin formarea Statului Islamic – ISIS* și expansiunea acestuia, care în prezent a obținut cote și influență nemaivăzută atât în regiune, cât și asupra altor state din arealul european.

* Statul Islamic este o organizație politică și militară ce a adoptat ca filozofie politică o viziune foarte radicală asupra islamului. Această organizație și-a făcut un țel din a-și impune filozofia la nivel global, prin forță, atât asupra musulmanilor cât și a nonmusulmanilor. Excluz din Al-Qaeda pentru extremismul său, Statul Islamic susține că este conducătorul legitim al musulmanilor sunniți din întreaga lume. Au stabilit, ceea ce ei pretind a fi, un stat, arii largi de pe teritoriul Siriei și Irakului, fiind guvernate din Raqqa în Siria

Urmărind evoluția conflictului din martie 2011, sunt observate câteva tendințe ce persistă la înflăcărea acestuia, în primul rând, conducerea statului în frunte cu Bashar Al-Assad a încercat să realizeze într-un termen limitat reforme politice, care cereau timp, la cererea opoziției și a statelor din Occident. În al doilea rând, în Siria s-au activizat un număr mare de grupări armate anti-statale, iar pe de altă parte, în rândul populației, președintele obținea o tot mai mare susținere. Ce-a de a treia tendință revine implicării actorilor externi, care au favorizat extinderea conflictului pâna la limite regionale sau chiar internaționale.

Astăzi, în conflictul armat alături de autoritățile oficiale ale Siriei, opoziția, grupările islamice sunt implicate centre mondiale de putere, ca Arabia Saudită, Iran, Turcia, Israel, SUA, dar și alte state membre NATO, UE, Federația Rusă, care apără interesele proprii, fiind de partea unei sau altei părți și susținând partea dată prin resurse financiare, tehnice și umane.

Politica Occidentului este concentrată spre a micșora expansiunea lumii arabe, prin destabilizarea acesteia, rezultatul principal este văzut în obținerea accesului spre resursele petroliere din regiune, dar în perspectivă, duce doar la majorarea gradului de radicalizare islamică.

În continuare, în 2014, SUA a dezvoltat legea ce permite armatei americane să înarmeze și să instruiască luptătorii opoziției în lupta lor contra ISIS. Cu toate acestea, SUA și NATO nu exclud posibilitatea de a se implica în conflict atunci când este necesar, ceea ce a fost subliniat de mai multe ori la Consiliul de Securitate al ONU, inclusiv atunci când Bashar Assad a încălcat „linia roșie” și a fost implicat în scandalul de utilizare a armelor chimice [1]. În special, SUA susține opoziția înarmată, în ciuda componenței acesteia, și anume, în mare parte ea este constituită din islamiștii radicali sunniți. Pe deoparte SUA lupta cu aceste grupări în Yemen și Afganistan, dar le susține în Siria și Libia. Israelul are drept plan slăbirea și înlăturarea Iranului, Siriei și Irakului, cu care acesta are conflicte mai vechi și le privește ca state dușmănoase.

În rând cu statele din Occident, în conflictul din Siria este cointereseată Turcia, care deși este membră NATO, urmează politica sa

proprie în conflictul din Siria. Turcia dorește de mult timp să ocupe poziția de lider în regiune, fiind urmașul Imperiului Otoman, Turcia vrea să obțină statutul de centru de putere și lider al lumii musulmane sunnite. Scopul principal revine la contrabalansarea Iranului, care este unul din partenerii Siriei și la fel tinde spre același statut. Astfel de interes persistă la Arabia Saudită și Qatar, care încearcă să slăbească influența Iranului shiit și să-l îndepărteze de Siria.

De la etapa preliminară a conflictului în Turcia, au migrat un număr mare de sirieni, în societatea turcă s-a mărit instabilitatea, ceea ce a influențat negativ relațiile dintre aceste două state. Totodată, în Turcia persistă aceeași problemă etnică legată de curzi, iar oficialii turci la fel se îngrijorau de o posibilă reacție și crearea unor evenimente asemănătoare celor din Siria. Pe tot parcursul acestui conflict în Turcia au fost amplasate baze militare pentru antrenarea grupurilor din opoziție și puncte medicale pentru acordarea unui ajutor în caz de necesitate.

Iranul este un partener mai vechi al Siriei, cu care aceasta a stabilit relații de cooperare foarte strânse, pentru asigurarea unor interese proprii și obținerea statutului de lider în regiunea Orientului Apropiat, Iranul are intenția de a susține regimul lui Bashar Asad, astfel Siria obține suport financiar, politic și militar. De partea armatei lui Bashar Aasad participă militari iranieni, cu toate că, Iranul, la nivelul discursului oficial susține ideea de neamestecul străin militar în conflictul din Siria.

Rusia și Siria au stabilite relații de prietenie, îndeosebi mare atenție este acordată domeniului economic și politic. Rolul Rusiei în conflictul sirian este văzut ca un mijloc de soluționare a conflictului prin intermediul politicii. Astfel, Federația Rusă a utilizat de câteva ori dreptul său de veto în Consiliul de Securitate al ONU, la adunările legate de cazul Siriei și a fost inițiatorul unui șir de reuniuni cu opoziția siriană la Geneva, între anii 2011-2014, a fost gazda la Moscova, în 2011 și 2015 a unor reprezentanți ai opoziției. Un concept nou a fost inițiat în 2013 în ceea ce privește ajutor în scopul de a lichida armamentul chimic din Siria și amestecul SUA de a se implica cu suport militar. Începând cu 2015, Federația Rusă acordă

suport militar Siriei, armatei sale, ținta principală fiind grupările teroriste. Ca rezultat, la 27 februarie 2016, s-a ajuns la încetarea focului între unele părți implicate în conflict, în acest scop, SUA și Rusia și-au luat angajamentul de a lucra împreună pentru a supraveghea teritoriul și grupările care au acceptat încetarea ostilităților.

În final, cauzele care au condus spre Criza siriană sunt foarte diverse, treptat mai multe forțe din exterior se implică tot mai mult în acest conflict, atare lucru se face doar pentru a-și realiza scopuri și interese proprii. Această realitate este un impediment major în soluționarea conflictului și creează o problemă acută, la nivelul comunității internaționale.

Referințe:

1. A history of the Syria chemical weapons 'red line' [citat 25 ianuarie 2020]. Disponibil: <https://www.france24.com/en/20180414-syria-chemical-weapons-red-line-obama-macron-assad-russia-usa-france-idlib>
2. Ali Murat Alhas. EU renews sanctions against Assad regim 17.05.2019 [citat 25 ianuarie 2020]. Disponibil: <https://www.aa.com.tr/en/europe/eu-renews-sanctions-against-assad-regime-/1480786>
3. Syria conflict: US-Russia brokered truce to start at weekend [citat 25 ianuarie 2020]. Disponibil: <https://www.bbc.com/news/world-middle-east-35634695>

Recomandat

Svetlana CEBOTARI, dr. hab., prof. univ.

ОСОБЕННОСТИ МОТИВАЦИИ У СТУДЕНТОВ

*Ольга ФУРТУНА, студентка, факультет психологии,
педагогических наук, социологии и социального обеспечения*

Проблема мотивации и мотивов поведения и деятельности – одна из основных в психологии. Мотивация имеет особое значение в профессиональном формировании; именно в ней выявляется взаимодействие индивида и общества, в котором образовательный процесс приобретает приоритетное значение.

Наш интерес к проблеме развития мотивации у студентов определяется в первую очередь тем, что она влияет на будущий успех в профессиональной деятельности.

В основе динамических изменений, происходящих в мотивационной сфере человека, лежит развитие системы деятельностей, которая, в свою очередь, подчиняется объективным социальным законам. Данная концепция объясняет суть и динамику мотивационной сферы человека, она показывает, как может изменяться система деятельностей, как преобразуется ее иерархизированность, каким образом возникают и исчезают отдельные виды деятельности и операции, какие модификации происходят с действиями.

Из этой картины развития деятельностей выводятся далее законы, согласно которым происходят изменения и в мотивационной сфере человека, приобретение им новых потребностей, мотивов и целей. По мнению А.К. Марковой, мотив – это направленность обучающегося на отдельные стороны учебной работы, связанная с внутренним отношением к ней [3, с. 86]. К видам мотивов можно отнести *познавательные* и *социальные* мотивы. Если у студента в ходе учения преобладает направленность на содержание учебного предмета, то можно говорить о наличии познавательных мотивов.

Если у студента выражена направленность на другого человека в ходе учения, то говорят о социальных мотивах [1, с. 54].

И познавательные, и социальные мотивы могут иметь разные уровни. Так, уровни познавательных мотивов: широкие познавательные, учебно-познавательные и мотивы самообразования.

Уровни социальных мотивов: широкие социальные мотивы, узкие социальные или позиционные, мотивы социального сотрудничества.

Мотивация бывает *внутренней* и *внешней*. Правильное выявление профессиональных мотивов, интересов и склонностей является важным прогностическим фактором удовлетворенности профессией в будущем. Отношение к будущей профессии, мотивы её выбора являются чрезвычайно важными факторами, обуславливающими успешность профессионального обучения.

Считаем, что у студентов психолого-педагогической специальности более выражена внутренняя мотивация. Так как мотивация – это процесс побуждения себя и других к деятельности для достижения личных целей, следовательно, именно внутренняя мотивация является наиболее эффективной в профессиональном обучении.

Мотивы могут *осознаваться* и *не осознаваться*. Актуально, т.е. в момент деятельности, они, как правило, не осознаются. Но даже в том случае, когда они не осознаются, они отражаются в определенной эмоции, т.е. обучающийся может не осознавать мотив, который его побуждает, но он может хотеть или не хотеть что-то делать, переживать в процессе деятельности. Вот это желание или нежелание действовать является, по А.Н. Леонтьеву [3], показателем *положительной* или *отрицательной мотивации*.

Как правило, учебная деятельность побуждается не одним мотивом, а целой системой разнообразных мотивов, которые переплетаются, дополняют друг друга, находятся в определенном соотношении между собой. Не все мотивы имеют одинаковое влияние на учебную деятельность.

Одни из них – *ведущие*, другие – *второстепенные*.

Все мотивы могут быть разделены на две большие группы: одни из них порождаются *самой учебной деятельностью*, непосредственно связаны с содержанием и процессом учения, способами усвоения знаний; другие мотивы лежат как бы за пределами учебного процесса и связаны лишь с *результатами* учения.

Такие мотивы могут быть как *широкими социальными* (стремление хорошо окончить вуз, хорошо работать в будущем), так и

узколичными; могут быть *мотивы благополучия* (получить хорошую отметку любой ценой, заслужить похвалу, избежать неприятностей) и *престижные мотивы* (выделиться среди товарищей, занять определенное положение в обществе).

В заключение добавим, что в педагогической науке существует множество методов повышения мотивации студентов к обучению. Перечислим некоторые из них:

- активное использование ИТ-технологий (интернет-форумы, онлайн-курсы и т.п.);
- симулирование ситуации реальной жизни с использованием в процессе обучения ролевых игр;
- создание благоприятного психологического климата для развития личности.

С целью развития мотивации обучения у студентов, можно порекомендовать следующее:

- доказать студентам функциональность учебного предмета в дальнейшей профессиональной деятельности;
- заинтересовать студента учебным предметом и открыть для него возможности практического использования знаний;
- студенту очень важно, чтобы преподаватель был его наставником, чтобы к нему можно было бы обратиться за помощью во время учебного процесса, обсудить волнующие вопросы.

Литература:

1. ДАВЫДОВА, В.В. *Теория развивающего обучения*. Москва, 2002. 384 с.
2. ЛЕОНТЬЕВ, А.Н. *Деятельность. Сознание. Личность*. Москва: Промсвещение, 1982. 198 с.
3. МАРКОВА, А.К., МАТИС, Т.А., ОРЛОВ, А.Б. *Формирование мотивации учения*. Москва, 1990. 191 с.
4. МЕЛЬНИКОВ, В.Е. *Мотивация к обучению студентов в вузе как психолого-педагогическая проблема*. Великий Новгород, 2016. URL: <file:///C:/Users/User/Downloads/motivatsiya-k-obucheniyyu-studentov-v-vuze-kak-psihologo-pedagogicheskaya-problema.pdf> (26.02.2020).

*Рекомендовано
Майя ШЕВЧУК, др., доцент*

ВЛИЯНИЕ АРТ-ТЕРАПИИ НА ПРЕОДОЛЕНИЕ ПОСЛЕДСТВИЙ ТРАВМАТИЧЕСКОГО СТРЕССА У ДОШКОЛЬНИКОВ

*Александра ШАРКО, студентка, факультет психологии,
педагогических наук, социологии и социального обеспечения*

В современном обществе данная тема является актуальной, так как каждый второй страдает травматическим стрессом и требует излечения. Особенно страдают от травматического стресса впечатлительные дети, которым больше всего подходит лечение арт-терапией. Это развивает мелкую моторику и заставляет мозг восстанавливаться от какого-либо травматического шока, стресса, депрессии и т.п. Существует множество факторов, влияющих на развитие травматического стресса: катастрофы, землетрясения, уличные нападения, – абсолютно всё может привести к травматическому стрессовому расстройству. Проблема травматического стресса на современном этапе развития общества всё больше волнует и интересует специалистов. Несмотря на то, что такое расстройство существует с давних времён, термин *травматический стресс* появился в 1999 году. Распространённость данного расстройства варьирует в зависимости от частоты катастроф и травматических ситуаций. Что же такое *травматический стресс*?

Травматический стресс – это особая форма общей реакции, возникающая в ситуации, когда стресс перегружает психологические и адаптационные возможности человека и разрушает защиту, т.е. стресс становится травматическим, когда результатом воздействия стрессора является нарушение в психической сфере.

В качестве стрессора в таких случаях выступают травматические события, коренным образом нарушающие чувство безопасности индивида, вызывая переживания – травматический стресс, психологические последствия которого разнообразны.

Травматический стресс часто называют нормальной реакцией на ненормальные обстоятельства.

В научной литературе рассмотрено множество способов лечения травматического стресса. Самым актуальным методом лечения травматического стресса у людей является *арт-терапия*.

Данную методику используют во многих странах мира, так как её результат является очевидным. Как выявил А.И. Копытин [1; 2; 3], США, Великобритания, Россия используют лечение искусством, и это дает свои положительные результаты.

Первоначально *арт-терапия* возникла в контексте теоретических идей З. Фрейда и К.Г. Юнга, а в дальнейшем приобретала более широкую концептуальную базу, включая гуманистические модели развития личности К.Роджерса и А.Маслоу. Первые попытки применения *арт-терапии* относятся к коррекции эмоционально-личностных проблем детей, эмигрировавших в США из Германии во время Второй мировой войны. Из более современных учёных можно отметить научные труды А.И. Копытина [1; 2; 3], Л.Д. Лебедева [4], Ю.А. Рубина [5].

Существуют два вида арт-терапии: *пассивная* и *активная*.

- Пассивная арт-терапия предполагает рассматривание картин, наблюдение за процессом рисования.
- Активная арт-терапия означает создание рисунка, скульптуры и т.п.

Существует множество методов арт-терапии, таких как (1) Специальные программы и методы арт-терапевтического вмешательства при стрессовых и постстрессовых состояниях; (2) Интермодальная терапия творчеством; (3) Визуально-нарративный подход и креативная повествовательная терапия.

Описано много случаев благополучного влияния арт-терапии на выздоровление ребёнка, благодаря чему она всё больше распространяется как отдельная терапия.

Делая **выводы**, можно отметить, что проблема травматического стресса очень развита в наше время, и такой метод, как арт-терапия, является одним из эффективных способов борьбы с травматическим стрессом.

Литература:

1. КОПЫТИН, А.И. *Методы арт-терапии в преодолении последствий травматического стресса*. Москва: Когито-Центр, 2014. 250 с. URL:

- <https://www.litres.ru/aleksandr-kopytin/metody-art-terapii-v-preodolenii-posledstviy-travmaticheskogo-stressa-2/> (data обращения: 03.12.2019).
2. КОПЫТИН, А.И, СВИСТОВСКАЯ, Е. *Арт-терапия детей и подростков*. Москва: Когито-Центр, 2007, 260 с. URL: <https://www.litres.ru/aleksandr-kopytin/art-terapiya-detey-i-podrostkov/chitat-onlayn/> (data обращения: 03.12.2019).
 3. КОПЫТИН, А.И. *Основы арт-терапии*. Санкт-Петербург: Лань, 1999, 250 с. URL: <https://www.ozon.ru/context/detail/id/90976/> (data обращения: 03.12.2019).
 4. ЛЕБЕДЕВА, Л.Д. *Практика арт-терапии. Подходы, диагностика, система занятий*. Санкт-Петербург: Речь, 2008. 256 с. URL: <https://www.labyrinth.ru/books/180392/> (data обращения: 03.12.2019).
 5. RUBIN, Judith Aron. *Art-terapia. Teorie si tehnica*. Pittsburgh: Institutul Psihanalitic din Pittsburgh, 1987. 546 p. URL: <https://psihoshop.ro/carte.-php?idb=6> (data обращения: 03.12.2019).

*Рекомендовано
Майя ШЕВЧУК, др., доцент*

INFLUENȚA STILULUI DE CONDUCERE A MANAGERULUI ASUPRA SATISFACȚIEI ÎN MUNCĂ A ANGAJAȚILOR

*Elena SAGAIDAC, studentă, Facultatea Psihologie,
Științe ale Educației, Sociologie și Asistență Socială*

Din toate timpurile munca ocupă cea mai mare parte a vieții omului, din aceste considerente este foarte important ca acesta să-i aducă satisfacție, servind drept instrument de împlinire și afirmare personală.

Gradul de satisfacție la locul de muncă influențează toate aspectele vieții omului, afectând sănătatea fizică și cea psihică a individului.

Un rol important în atingerea stării de bine la locul de muncă îi revine managerului, prin stilul de conducere și modul de interacțiune cu angajații. Aprecierile sau muștrările managerului, mai binezis felul în care acesta le efectuează, influențează starea emoțională a angajaților, afectând atât gradul de satisfacție în muncă, cât și nivelul de performanță a acestora.

Multe aspecte privind satisfacția în muncă și stilul de conducere al managerului au fost studiate parțial și multiaspectual, însă mai puțin a

ȘTIINȚE SOCIALE

Psihologie, Științe ale Educației, Sociologie și Asistență Socială

fost studiată influența stilului de conducere al managerului asupra satisfacției în muncă a angajaților. **Satisfacția în muncă** exprimă atitudinea pe care o au lucrătorii referitor la munca lor, drept stare emotivă pozitivă care rezultă din opinia personală a unui angajat asupra muncii sale sau climatului de muncă [1, p.128]. P. C. Smith și L. M. Kendall au identificat următorii factori ce influențează satisfacția în muncă:

- *munca în sine* – gradul în care sarcinile executate de angajați sunt interesante și furnizează oportunități pentru învățare și asumarea de responsabilități;
- *salariul* – cantitatea de plată primită și metoda de efectuare a acesteia;
- *supervizarea* – abilitățile și tehnicile manageriale ale supervizorilor, gradul în care supervizorii demonstrează considerații și interes pentru angajați;
- *colegii* – gradul în care aceștia sunt competenți sau prietenoși;
- *promovarea* – disponibilitatea oportunităților reale pentru promovare [apud 5, p.83].

Stilul de conducere este maniera în care sunt îndeplinite funcțiile conducerii, modalitatea tipică de comportament al liderului față de membrii grupului [4, p.45].

Una dintre cele mai valoroase clasificări a stilurilor de conducere a fost efectuată de către Lewin Kurt [apud 2, p.173].

Tabel

Clasificări ale stilului de conducere (după K. LEWIN)

	Autoritar	Democratic	Liberal
Eficiență	Eficiență mare, dar în descreștere	Mare și constantă	Fluctuantă, ca tendință scade
Satisfacție	Centrare pe lider Subordonații exprimă mai multă nemulțumire Satisfacția scade în timp	Centrare pe grup Satisfacție mare și generalizată	Individualizată
Agresivitate	Mare	Scăzută	Scăzută
Climat de grup	Agresiv-apatic	Cooperator	Anarhic

De stilul de conducere, dar și de feedback-ul pe care-l oferă managerul, depinde performanța în muncă a angajaților. Astfel, etapele pe care trebuie să le urmeze un manager în oferirea feedback-ului de performanță sunt:

- *Îndrumarea* – îmbunătățirile pe care trebuie să le facă un angajat în pașii pe care îi poate urma.
- *Evaluarea* – cum percepe organizația performanța angajatului în raport cu așteptările și cu ceilalți.
- *Recunoașterea* – expresia aprecierii pentru un lucru bine făcut.
- *Recompensa* – forma palpabilă a recunoașterii, de obicei banii.
- *Direcția* – comunicarea nevoilor, valorilor și așteptărilor organizației de la angajații săi [3, p. 220].

Aceste cinci aspecte sunt vitale pentru angajații unei organizații. Deși majoritatea angajaților au simțul responsabilității și vor să-și realizeze atribuțiile profesionale, această motivație dispare atunci când nu sunt stimulați. În acest context, D. Sirota propune un șir de sugestii privind oferirea unui feedback din partea managerului:

- Nu confundați feedback-ul privind performanța cu evaluarea anuală a performanței.
- Nu presupuneți că angajații vor să fie lăudați pentru ceea ce fac bine și nu vor să afle care le sunt slăbiciunile.
- Un angajat trebuie să știe dacă performanța sa generală este satisfăcătoare pentru organizație sau este apreciată de aceasta.
- Feedback-ul trebuie să se limiteze doar la aspectele comportamentale ale angajatului privind performanța;
- Când se oferă un feedback se încurajează și răspunsul [3, p. 222].

Există totuși organizații/instituții în care managerii puțin sunt preocupați de satisfacția în muncă a subalternilor, neglijând aprecierile, deciziile luate în comun, atitudinile pozitive sau feedback-ul constructiv.

Oferirea feedback-ului angajaților îi convinge că eforturile depuse sunt valorice, ceea ce poate avea un impact pozitiv asupra dezvoltării satisfacției în muncă.

În concluzie, satisfacția în muncă reprezintă o caracteristică importantă și necesară atât pentru subalterni, cât și pentru manageri.

Considerăm că de nivelul de dezvoltare a satisfacției în muncă a angajaților depinde, în mod direct, nivelul de dezvoltare și progres al organizației/instituției.

Referințe:

1. GARY, J. *Comportament organizational*. București: Editura Economică, 1998. 634 p.
2. MIELU, Z. *Tratat de psihologie organizațional-managerială*. Vol.2. Iași: Polirom, 2004. 566 p.
3. SIROTA, D. *Motivarea angajaților: Cum crește performanța companiei odată cu entuziasmul oamenilor*. Iași: Polirom, 2010. 326 p.
4. SÎNTION, F. *Psihologia managerială*. Constanța: Editura Fundației Andrei Șaguna, 2000. 353 p.
5. ZAMFIR, C. *Un sociolog despre: muncă și satisfacție*. București: Editura Politică, 1980. 139 p.

Recomandat

Maia ȘEVCIUC, dr., conf. univ.

**MODALITĂȚI DE IMPLICARE A PĂRINȚILOR
ÎN INCLUZIUNEA ȘCOLARĂ A COPIILOR CU CES**

*Ilinca TOCAN, studentă, Facultatea Psihologie,
Științe ale Educației, Sociologie și Asistență Socială*

Sistemul de învățământ din Republica Moldova se confruntă cu un șir de probleme generate de mai mulți factori, printre care creșterea numărului de copii aflați în diferite situații de risc și/sau copii cu cerințe educaționale speciale (CES), care nu sunt incluși educațional.

Recunoașterea oficială și garantarea egalității șanselor la educație și protecția socială oferite prin legislație nu sunt condiții suficiente pentru eliminarea inechităților în domeniu.

În acest context, școala reprezintă un factor important în asigurarea șanselor egale în educație. Un alt factor esențial care contribuie la incluziunea școlară a copiilor cu CES sunt părinții.

Absența școlii și/sau părinților favorizează stagnarea dezvoltării copilului, în perspectivă duce la excluderea sa educațională și socială.

Incluziunea școlară presupune transformarea școlii, pentru a putea răspunde unei diversități cât mai mari de copii, mai ales copii marginalizați, defavorizați și/sau excluși de la educație [3].

Conform *Indexului Incluziunii*, după T. Booth și M. Ainscow, distingem trei dimensiuni ale incluziunii școlare:

- Dimensiunea A, *Crearea culturilor incluzive*, cu indicatorii: consolidarea comunității (A1) și stabilirea valorilor incluzive (A2);

- Dimensiunea B, *Elaborarea politicilor incluzive*, cu indicatorii: Dezvoltarea școlii pentru toți (B1) și Organizarea suportului pentru diversitate (B2);

- Dimensiunea C, *Dezvoltarea practicilor incluzive*, cu indicatorii: Elaborarea unor curricula pentru toți (C1) și Dirijarea învățării (C2) [1].

Considerăm că incluziunea școlară a copiilor cu CES are loc dacă școala dezvoltă și promovează culturi, practici și politici incluzive.

Pentru a valida această ipoteză, au fost chestionați 16 părinți care au copii cu CES, din Gimnaziul „M. Eminescu”, or. Ghindești, r-nul Florești. În acest sens, am utilizat Chestionarul *Școala copilului meu* [1] constituit din 57 de itemi, care reflectă dimensiunile incluziunii școlare: crearea culturilor incluzive, elaborarea politicilor incluzive, dezvoltarea practicilor incluzive. Aplicarea chestionarului evidențiază următoarele rezultate:

- la dimensiunea A, *Crearea culturilor incluzive*, 64,93% dintre părinți (indicatorul A1) și 66,34% (indicatorul A2), consideră că școala copiilor lor este incluzivă; 32,98% (indicatorul A1) și 30,76% (indicatorul A2) – parțial incluzivă; iar 1,04% (indicatorul A1) și 1,92% (indicatorul A2) dintre părinți cred că școala nu este incluzivă. Astfel, constatăm faptul că majoritatea respondenților consideră că școala dezvoltă și promovează culturi inclusive;

- la dimensiunea B, *Elaborarea politicilor incluzive*, 67,70% dintre părinți (indicatorul B1) și 53,12% (indicatorul B2) consideră că școala copiilor lor este incluzivă; 26,04% (indicatorul B1) și 31,25% (indicatorul B2) – parțial incluzivă; iar 6,25% (indicatorul B1) și 15,62% (indicatorul B2) dintre părinți cred că școala nu este incluzivă.

Astfel, constatăm faptul că majoritatea respondenților consideră că școala dezvoltă și promovează politici inclusive;

- la dimensiunea C, *Dezvoltarea practicilor inclusive*, 73,21% dintre părinți (indicatorul C1) și 71,87% (indicatorul C2) consideră că școala copiilor lor este incluzivă; 16,96% (indicatorul C1) și 26,87% (indicatorul C2) – parțial incluzivă; iar 7,14% (indicatorul C1) și 1,25% (indicatorul C2) dintre părinți cred că școala nu este incluzivă. Astfel, constatăm faptul că majoritatea respondenților consideră că școala dezvoltă și promovează practici inclusive (Fig.).

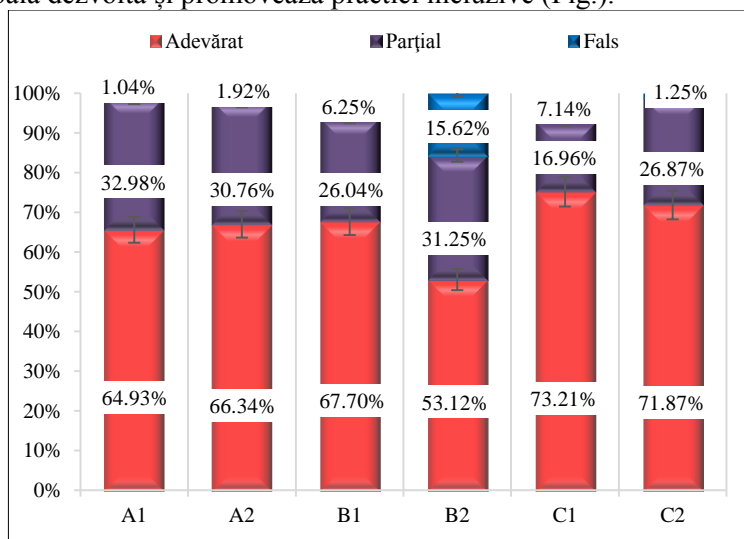

Fig. Incluziunea școlară a copiilor cu CES din perspectiva părinților

După cum afirmam mai sus, părinții constituie un factor important în incluziunea școlară a copiilor, alături de școală. Astfel, **scopul cercetării** a rezidat în determinarea modalităților de implicare a părinților în incluziunea școlară a copiilor cu CES. Conform *Programului de dezvoltare a educației inclusive în Republica Moldova pentru anii 2011-2020*, distingem câteva forme de implicare a familiei în procesul de implementare al educației inclusive:

- a) participă la procesul de evaluare a copilului;

b) este responsabilă de școlarizarea copilului și participă la identificarea tehnologiilor optime pentru educarea acestuia;

c) este implicată în luarea deciziilor vizând copilul și în programele de abilitare/reabilitare continuă a dezvoltării copilului;

d) participă la activitățile școlare și comunitare de promovare a educației incluzive;

e) beneficiază de informare și instruire privind educația incluzivă;

f) creează asociații de părinți și grupuri de sprijin pentru promovarea respectării drepturilor copiilor [2].

În concluzie, majoritatea părinților recunosc că școala dezvoltă și promovează culturi, practici și politici incluzive. Totodată, dacă părinții manifestă interes față de progresul copilului și disponibilități de colaborare cu personalul școlii, atunci parteneriatul creat constituie o resursă valoroasă în incluziunea școlară a copiilor.

Referințe:

1. BOOTH, T., AINSCOW, M. *Indexul Incluziunii: dezvoltarea procesului de învățare și participare în școli*. Ediția a treia, revizuită și extinsă. Chișinău: Biotehdesing, 2015. 200 p.
2. *Programul de dezvoltare a educației incluzive în Republica Moldova pentru anii 2011-2020*. HG nr.523 din 11.07.2011.
3. VRĂȘMAȘ, T. *Învățământul integrat și/sau incluziv*. București: Editura S.C. Aramis Print S.R.L., 2001.

Recomandat

Nadejda BUTNARI, lector univ.

EDUCAREA SIMȚULUI CIVIC LA TINERI

*Inga CRUDU, studentă, Facultatea Psihologie,
Științe ale Educației, Sociologie și Asistență Socială*

Implicarea civică reprezintă un deziderat al societății actuale, fiind strâns legată de simțul civic. Cu cât cetățeanul este mai ancorat în problemele comunității căreia îi aparține, cu atât mai dezvoltat este simțul său civic. Putem afirma că respectarea legilor și participarea la buna funcționare a acestora reflectă simțul civic al cetățenilor.

Dezvoltarea simțului civic este determinată de un proces complex de educație, realizat în cadrul familiei, școlii și prin participarea individului la viața comunității. În context școlar, dezvoltarea simțului civic are loc, prioritar, prin intermediul disciplinei Educația pentru societate, care valorifică cadrul de referință european, constituit din 20 de competențe pentru o cultură democratică (Consiliul Europei, 2016/2018), considerate drept competențe specifice ale disciplinei, grupate convențional în patru componente de bază: 1. *valori*; 2. *atitudini*; 3. *abilități*; 4. *cunoștințe și înțelegere critică* [1].

O cercetare realizată privind participarea civică a tinerilor din țara noastră în ultimii ani, a evidențiat că tinerii se implică preponderent în unele ONG-uri, organizații religioase, partide politice, cluburi sportive și sindicate. În același context, Fundația Soros Moldova (2018) a identificat activitățile și formele de implicare a tinerilor cu vârsta cuprinsă între 15-19/20 de ani [2]. Observăm că 25% dintre respondenți se implică civic prin exercitarea dreptului de vot; mai mult de 10% prin activități de voluntariat; iar restul, aproximativ 7-8%, participă la semnarea petițiilor și la diverse demonstrații/proteste (Fig 1).

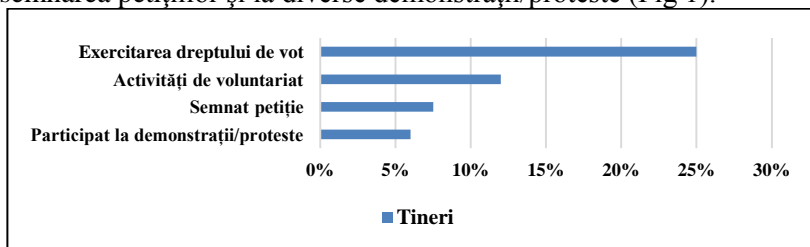

Fig. 1. Forme de implicare a tinerilor cu vârsta de 15-19/20 ani (2018)

Pentru a evalua percepția tinerilor cu referire la simțul civic, am chestionat 50 de elevi ai claselor a V-a și a IX-a din Complexul Educațional Cruzești, com. Cruzești, Chișinău. Astfel, putem constata că 50% dintre respondenți (majoritatea) percep simțul civic ca o implicare activă în viața socială; 22% – consideră că respectarea legilor/drepturilor se referă la simțul civic; 20% – fac referire la îndeplinirea datoriilor/obligațiilor, iar 8% dintre elevi consideră că neglijarea problemelor din societate are legătură cu simțul civic (Fig. 2).

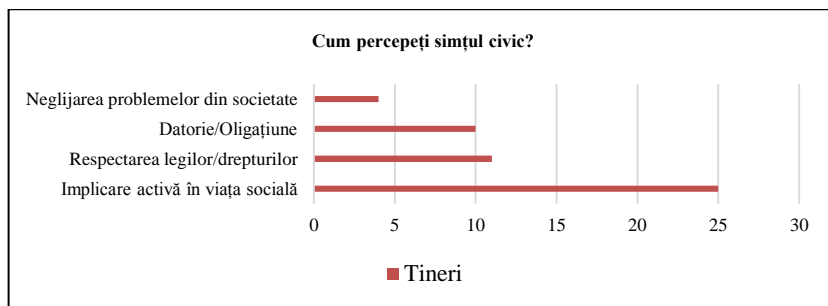

Fig. 2. Percepția elevilor privind simțul civic

Rezultatele chestionării denotă faptul că unii elevi au percepție eronată privind simțul civic. În acest sens, pentru dezvoltarea simțului civic la tineri, **recomandăm**:

- implicarea în activități de voluntariat;
- valorificarea învățării bazate pe proiect în cadrul disciplinei școlare „Educația pentru societate”;
- participarea la diverse mobilități academice;
- scrierea de proiecte de dezvoltare comunitară etc.

În concluzie, mobilizarea și implicarea tinerilor constituie o necesitate și o aspirație a societății actuale. Dezvoltarea simțului civic poate contribui la bunăstarea societății, iar în acest sens, familia, școala și comunitatea constituie factori importanți.

Referințe:

1. Curriculumul disciplinar *Educația pentru societate*, clasele X-XII. Chișinău: Ministerul Educației, Culturii și Cercetării al Republicii Moldova, 2018. 18 p.
2. <https://www.soros.md/files/publications/documents/Implicarea%20tinerilor%20schimbare%20pozitiva%20%28april%202017%29.pdf>.

Recomandat

*Nadejda BUTNARI, lector univ.
Mariana IAȚCO, dr., lector univ.*

PSIHOLOGIE

STILURI DE ATAȘAMENT ȘI LIMBAJELE IUBIRII LA TINERI

*Victoria CHICU, studentă, Facultatea Psihologie,
Științe ale Educației, Sociologie și Asistență Socială*

Fiecare individ din societate, indiferent dacă este chiar la începutul unei relații ori este căsătorit de 40 de ani, manifestă un stil de atașament și are o modalitate prin care își exprimă și receptează iubirea.

Atunci când ambii parteneri devin autentici la nevoile proprii și a celuilalt, relația de cuplu va deveni mai calitativă și mai satisfăcătoare.

Scopul acestei cercetări este stabilirea particularităților interacțiunii dintre stilurile de atașament și limbajele iubirii la tineri, precum și a diferențelor de manifestare a stilurilor de atașament și limbajelor iubirii la tineri în funcție de gen. **Ipotezele** înaintate sunt: 1. există o relație între stilurile de atașament și limbajele iubirii la tineri; 2. există diferențe de manifestare a stilurilor de atașament și limbajelor iubirii în funcție de gen. Termenul de atașament introdus în psihologie de către J. Bowlby [3] se referă la relația afectivă primară dintre copil și îngrijitor.

M. Main a constatat că și adulții pot fi împărțiți în categorii de atașament în funcție de modul în care își reamintesc relațiile avute în copilărie cu persoanele care i-au îngrijit [3]. C. Hazan și P. Shaver [4] în mod independent de cercetările efectuate de către M. Main, au constatat că adulții au stiluri de atașament diferite și în contextul relațiilor de cuplu [4]. Teoria atașamentului distinge trei **stiluri de atașament** principale sau modalități prin care persoanele percep și reacționează la apropiere în cuplu, asemănătoare cu cele constatate în cazul copiilor: stilul anxios, securizant și evitant. Persoanele cu *atașament anxios* sunt foarte dornice de intimitate, sunt deosebit de preocupate de relațiile lor și sunt în general îngrijorați în legătură cu capacitatea partenerului de a le iubi la fel de mult. Persoanele cu *atașament securizant*

sunt descrise ca fiind încrezătoare în sine, cu atitudine pozitivă față de sine și alți oameni. Au un stil de a comunica în mod clar partenerului sentimentele și nevoile personale și știu să descifreze semnalele emoționale și să răspundă la ele adecvat. Pentru persoanele cu *atașament evitant* este foarte important să mențină independența și autosuficiența și deseori aleg autonomia în detrimentul relațiilor intime. În general, nu sunt prea deschiși cu partenerul, încercând în permanență să limiteze apropierea cu el [2].

În relație, unul dintre lucrurile de care partenerii nu sunt, de regulă, conștienți este felul în care se apropie și se îndepărtează fizic și emoțional unul de celălalt. Cercetările clinice efectuate de către G. Chapman au arătat că există o varietate de **limbaje ale iubirii**: declarațiile, timpul petrecut în doi, darurile, serviciile și contactul fizic [1]. Când persoana își exprimă iubirea, dar celălalt n-o receptează, aceasta înseamnă că folosește un limbaj străin lui. Aceasta poate fi o problemă fundamentală a cuplurilor.

Metodologia cercetării a inclus următoarele tipuri de metode: a) teoretice: documentarea științifică; analiza și generalizarea surselor și cercetărilor din domeniul psihologiei; b) aplicative: Chestionarul de evaluare a experienței în relațiile apropiate (modificată de Niels Waller și Kelly Brennan); Scala „Limbajele Iubirii” (adaptată după M.P. Popovici et al.). În cadrul cercetării au fost chestionați 100 de tineri (50 de cupluri), cu vârste cuprinse între 22-38 de ani, din diferite categorii socioeconomice. În urma analizei statistico-matematice a datelor obținute, prima ipoteză a cercetării, potrivit căreia există o relație între stilurile de atașament și limbajele iubirii la tineri, a fost confirmată parțial. A fost identificată o relație semnificativă direct proporțională doar între stilul de atașament anxios și limbajul iubirii: serviciile ($r=0,291$, $p=0,003$).

De asemenea, a fost identificată o relație semnificativă invers proporțională doar între stilul de atașament anxios și limbajul iubirii: cuvintele de încurajare ($r = -0,220$, $p=0,028$) și stilul de atașament evitant cu limbajul iubirii: cuvintele de încurajare ($r= -0,277$, $p=0,005$).

Ipoteza a doua a cercetării, și anume, că există diferențe de manifestare a stilurilor de atașament și limbajelor iubirii în funcție de gen, a fost parțial confirmată prin Testul t-Student, obținându-se rezultate

semnificative doar la limbajele iubirii: timp acordat ($t=2,370$, $p=0,020$) și daruri ($t=2,115$, $p=0,037$).

În urma analizei studiilor teoretice și practice a cercetării de față, propunem recomandări pentru a avea o relație de cuplu calitativă: recunoașterea și acceptarea nevoilor autentice într-o relație; comunicarea sinceră și clară cu partenerul; afirmarea disponibilității de implicare; dezvoltarea capacității de a avea încredere în sine și în partener; identificarea stilului de atașament și limbajului iubirii predominant propriu și al partenerului.

Referințe:

1. CHAPMAN, G. *Cele cinci limbaje ale iubirii*. Ed. a 5-a, București: Curtea veche, 2015. 223 p.
2. LEVINE, A., HELLER, R. S.F. *Stilurile de atașament: o nouă teorie a atașamentului: cum să găsești și să păstrezi o relație de cuplu fericită*. Cluj Napoca: Editura: A.S.C.R, 2018. 286 p.
3. BOWLBY, J. *O bază de siguranță. Aplicații clinice ale teoriei atașamentului*. București: Trei, 2011. 278 p.
4. HAZAN, C., & SHAVER, P. Romantic love conceptualized as an attachment process. *In: Journal of Personality and Social Psychology*, 1987, no.52 (3), pp.511-524.

Recomandat

Galina PRAVIȚCHI, dr., lector univ.

**AUTOACCEPTAREA ȘI ATITUDINILE
DISFUNȚIONALE LA PERSOANELE
CE AU RECURS LA MEDICINA ESTETICĂ**

*Agnesa GREBENCOV, studentă, Facultatea Psihologie,
Științe ale Educației, Sociologie și Asistență Socială*

În societate omul este supus comparației sociale, care se poate solda cu atitudini și cogniții disfuncționale față de sine și alții, influențând acceptarea necondiționată a propriului eu. În urma interiorizării acestor cogniții, pentru a corespunde standardelor eului imaginar, persoana întreprinde numeroase acțiuni de îmbunătățire a imaginii proprii în fața altor persoane, fapt realizabil și vizibil, în special, prin îmbunătățirea eului fizic, inclusiv prin apelarea la medicina estetică.

Scopul cercetării constă în studierea relației dintre autoacceptare și atitudinile disfuncționale la persoanele ce au recurs la medicina estetică, precum și a diferențelor de manifestare a acestor variabile la beneficiarii și nonbeneficiarii medicinei estetice. **Ipotezele** înaintate sunt: 1. Există diferențe în manifestarea autoacceptării și atitudinilor disfuncționale la beneficiarii și nonbeneficiarii medicinei estetice. 2. există o relație între autoacceptarea și atitudinile disfuncționale la persoanele ce au recurs la medicina estetică. Relația dintre autoacceptare și atitudini disfuncționale nu a fost studiată la persoanele ce au recurs la medicina estetică.

Autoacceptarea reprezintă atitudinea afectiv-valorică pozitivă față de sine și se manifestă prin: prezența acordului cu impulsurile interne; stimă de sine sanogenă; acceptarea proprie autentică, chiar și cu prezența defectelor; atitudine indulgentă și prietenoasă față de sine; conștientizarea propriei valori și a lumii interioare personale; libertatea în a fi tu însuși [1].

Atitudinile disfuncționale sunt erori în procesarea informațiilor [3] care se caracterizează prin: nemulțumire față de propriului aspect fizic, nivel intelectual, posibilități financiare, propriile reușite și, în general, față de sine; inferioritate percepută; convingerea că valoarea personală depinde de opinia celorlalți; tendința spre perfecțiune și neacceptarea posibilității de a greși; teama de subapreciere și critică etc. [4].

Medicina estetică reprezintă o ramură a medicinei axată pe satisfacerea dorințelor și obiectivelor estetice prin intervenții chirurgicale sau nonchirurgicale, cu scopul de a ajuta omul să se simtă mai bine în ceea ce privește aspectul său exterior [5]. Intervenția cosmetică se efectuează din motive psihologice, întrucât persoanele se adresează în corespundere cu felul cum se simt, lipsind acceptarea de sine și fiind distorsionată imaginea asupra propriei înfățișări [2]. Metodologia cercetării a inclus următoarele tipuri de metode: a) *teoretice*: analiza și sinteza literaturii de specialitate din domeniul psihologiei, documentarea științifică; b) *aplicative*: „Scala de autoacceptare”, elaborată de E. Berger și „Scala de atitudini disfuncționale DAS-A”, elaborată de Weissman și Beck.

Chestionarele au fost aplicate asupra unui eșantion de 93 de persoane, dintre care 50 de persoane beneficiari ai medicinei estetice, adică grupul experimental și 43 de persoane non-beneficiari ai medicinei estetice – grupul de control. În urma analizei statistico-matematice

a datelor obținute, ipoteza 1 a cercetării, potrivit căreia există diferențe în manifestarea autoacceptării și atitudinilor disfuncționale la beneficiarii și nonbeneficiarii medicinei estetice a fost confirmată, identificându-se diferențe semnificative: $t=-5,574$, $p=0,000$ în cazul autoacceptării și $t= 8,452$, $p=0,000$, în cazul atitudinilor disfuncționale.

Ipoteza a 2-a a cercetării, și anume, că există o relație între autoacceptare și atitudinile disfuncționale la persoanele ce au recurs la medicina estetică, de asemenea, a fost confirmată: $r = -0,859$, $p = 0,000$, relația dată fiind invers proporțională și semnificativă statistic.

Diferențele dintre rezultatele obținute la subiecții cercetării pot fi explicate prin existența unor motivații inițiale că intervenția estetică ar asigura mulțumirea de sine prin aprobarea de către alții al aspectului modificat, pe când persoanele non-beneficiari ai acestei industrii, nu necesită aprobarea propriei înfățișări de către alții pentru a manifesta atitudine primitoare și acceptabilă față de sine. Existența corelației între variabilele cercetării poate fi explicată astfel: atât timp cât persoanele au nevoie de aprobarea socială pentru a se considera valoroase, sunt nemulțumite de sine, cu atât persoanele date vor considera defectele personale ca fiind catastrofizante, se vor intimida în a fi autentice și vor căuta mijloace pentru a corespunde standardelor inițiate de societate, inclusiv în ceea ce privește frumusețea.

Referințe:

1. ЯРЕМЧУК, С.В. Характеристики самопринятия и возможности их диагностики. В: *Современные проблемы науки и образования*, 2014, №.2. www.science-education.ru/116-12416//.
2. CASTLE, D.J., HONIGMAN, R.J, PHILLIPS, K.A. Does cosmetic surgery improve psychosocial wellbeing? In: *Medical journal of Australia*, 2002, no. 176 (12), pp.601-604.
3. DAVIES, M.F. Irrational beliefs and unconditional self-acceptance. In: *Journal of Rational-Emotive & Cognitive-Behavior Therapy*, 2008, no. 26(2), pp.89-101.
4. KAUR, M., KAUR, I. Dysfunctional Attitude and Self-Blame: Effect on Self-Esteem and Self-Conscious Emotions among Adolescents. In: *The International Journal of Indian Psychology*, 2015, no. 1(3), pp.112-127.
5. [/www.iapam.com/](http://www.iapam.com/) - Asociația Internațională a Medicilor în Medicina Estetică.

Recomandat

Galina PRAVIȚCHI, dr., lector univ.

INCURSIUNI ÎN INCONȘTIENTUL COLECTIV: ARHETIPURILE LUI JUNG

Valeria SIREȚANU, studentă, Facultatea Psihologie,
Științe ale Educației, Sociologie și Asistență Socială

Imaginile arhetipale au fost descrise ca un proces de confruntare a Eului cu conținuturile inconștientului. Altfel spus, prin imaginile arhetipale, un anumit mesaj din inconștient este transmis Eului conștient.

Potrivit lui C. Jung, arhetipurile formează predominanțele structurale ale psihicului. Jung a mai spus că arhetipurile sunt singura metodă cunoscută până acum de a pătrunde în inconștient [2, p. 44].

El considera că miturile și poveștile universale păstrează teme care reapar pretutindeni și rămân în inconștientul colectiv al oamenilor din întreaga lume [1, p. 51]. Arhetipul este vid, nu are un conținut determinat decât în momentul în care devine conștient, adică arhetipurile pot fi comparate cu instinctele biologice de fapt și pot fi recunoscute doar în momentele când se activează. Idei despre arhetipuri găsim și la Platon, care s-a referit la șabloane preexistente, imagini primordiale și despre care credea că se reflectă în lumea materială a obiectelor în forme.

Forma, de exemplu a frumuseții, este un arhetip, dar poate avea mai multe manifestări: o femeie frumoasă, o floare frumoasă, un tei frumos; acestea fiind deja imagini arhetipale [3, p.3].

Câteva arhetipuri clasice descrise de C. Jung sunt *umbra*, *anima* și *animus*. Simplu spus, *umbra* este acea parte din noi care nu prea ne place și ne este greu să o acceptăm ca fiind a noastră. Sunt acele calități ca: invidie, mândrie, gelozie, naivitate etc. pe care noi refuzăm să le acceptăm în noi, încât aceste trăsături se ascund în așa-zisa *umbră*.

După acest principiu funcționează și arhetipurile, care sunt tot un fel de umbre neconștientizate ale noastre [2, p. 62]. Teme arhetipale complexe în povestea *Fata babei și fata moșneagului*.

Povestea *Fata babei și fata moșneagului*, a lui Ion Creangă, este un exemplu a două teme arhetipale foarte complexe: fata bună și fata rea; două arhetipuri care înfățișează și oglindesc destul de bine anumite credințe și stereotipuri ale neamului nostru. *Fata moșneagului* este descrisă precum: cuminte, muncitoare, dorește puțin, ajută vietățile

ȘTIINȚE SOCIALE

Psihologie, Științe ale Educației, Sociologie și Asistență Socială

din pădure, este răbdătoare, calmă – calități care ne sunt sugerate precum ca fiind pozitive. *Fata babei* însă nu vrea să muncească, este nerăbdătoare, tiranică cu viețuitoarele din jur, își dorește foarte multe, este egoistă, „se uită la ea în oglindă toată ziua” – calități care ne sunt prezentate în poveste precum că ar fi negative. Autorul nu prea lasă loc de interpretări între aceste două personaje, fata babei este personajul total negativ care sfârșește prin a fi mâncată de balauri, iar fata moșneagului personajul total pozitiv, cu un final fericit. Astfel, are loc împărțirea între bine și rău, o separare brutală, totală, între calități pozitive și negative.

Cu toate acestea, în inconștientul nostru nu există această separare între bine și rău. Potrivit lui Jung, în inconștient, binele și răul sunt interconectate, formând un tot întreg. O idee importantă pentru înțelegerea acestei opoziții între bine și rău este ceea ce Jung a numit *The Opposing Self*, adică Sinele Opus: Selful, Sinele, funcționează ca o uniune de contrarii opuse, iar din integrarea acestor opoziții în conștiința umană reiese experiența [2, p. 15]. Astfel, fata babei și fata moșneagului sunt de fapt două manifestări contrare ale aceleiași persoane. O analiză jungiană a acestor două personaje ar spune că fata babei, cea rea și leneșă, este umbra, iar fata moșneagului – partea luminoasă a Sinelui, fetele fiind însă aceeași persoană.

În poveste, *umbra* și *lumina* au o existență separată. Potrivit lui Jung însă, binele și răul, frumosul și urâtul, creează de fapt echilibrul și armonia atunci când sunt integrate în psihicul uman.

Din poveste se pot deduce de asemenea anumite credințe (valori) caracteristice neamului nostru:

- ✓ pentru a primi mai mult trebuie să dorești puțin;
- ✓ ca să primești ceva trebuie să fii modestă, harnică;
- ✓ dacă vei vrea prea multe nu vei primi nimic;
- ✓ în primul rând, ai grijă de alții și mai apoi de tine;
- ✓ de la viață trebuie mereu să-ți iei singur (fata babei);
- ✓ nu merită să ajuți pe nimeni fiindcă nu vei primi nimic înapoi (fata babei);
- ✓ fiecare are grijă mai întâi de sine și apoi de ceilalți (fata babei).

Povestea încearcă să sugereze că, dacă te porți ca și fata moșneagului, vei avea un final fericit, iar dacă ești asemenea fetei babei,

vei sfârși rău. Din perspectiva arhetipurilor, această morală este de fapt greșită, deoarece cu toții avem o „fată a babei” și o „fată a moșneagului” în psihicul nostru. Dacă excludem fata rea și nu știm a spune NU, atunci când cineva profită de bunătatea noastră, de exemplu, sau întrece anumite limite, putem să nu mai avem energie pentru propria persoană, iar dacă vorbim de mediul social sau job, riscăm să ajungem la extenuare.

În concluzie, conform teoriei jungiene, cu toții suntem influențați de arhetipuri, care sunt de fapt rolurile pe care le jucăm în viață: rolul de mamă, de fiică, de fată bună, de fată rea, de profesionist, de rebel, victimă, agresor etc. De cele mai multe ori, arhetipurile nu sunt conștientizate. Psihologia analitică jungiana oferă posibilitatea, prin terapie, de identificare a lor și de descoperire a Sinelui adevărat.

Referințe:

1. JOLANDE, J. *Complex, arhetip, simbol în psihologia lui C. G. Jung*. București: Trei, 2018.
2. JUNG, C. *The Archetypes and the collective unconscious*. London: Routledge, 1969.
3. MYSS, C. *The Archetypes, Short Introduction*. London: Hay House, 2003.

Recomandat

Raisa CERLAT, dr., lector univ.

ROLUL POVEȘTIILOR ÎN CREAREA SCENARIILOR DE VIAȚĂ LA TINERI

*Cătălina CEBAN, studentă, Facultatea Psihologie,
Științe ale Educației, Sociologie, Asistență Socială*

Poveștile, miturile și basmele sunt considerate metafore ale vieții sociale, ceva ce fiecare părinte i le spune copilului său. Acestea ne rămân întipărite în minte nu doar ca morale, dar până și creează realități ce sunt spulberate sau păstrate odată cu înaintarea în vârstă: „binele învinge răul”, „au trăit până la adânci bătrâneți...”. Fiecare dintre noi ne conformăm unui anumit scenariu care poate fi destul de greu de identificat, dar povestea favorită sau cea care a rămas

întipărită, de obicei, oferă o soluție *magică* ce vine de la sine, pe care o așteptăm în situații de criză: „zâna cea bună”, „Făt-Frumos”.

Scenariul de viață, în perspectiva lui E. Berne, acoperă perioadele în care ne facem activitățile rituale, ocupăm timpul liber, jocurile care ne oferă o satisfacție imediată ce vin împreună cu perioadele de retragere, intime. Acest scenariu se formează până la vârsta de 7 ani, structurându-se pentru perioade de ani sau toată viața. Scenariile se bazează pe iluzii copilărești, iar odată ce aceste iluzii se destramă, apar crizele descrise de E. Erikson [1, p. 49]. Berne oferă și roluri: Învingătorii, Pierzătorii și Nonînvingătorii, toate aceste roluri fiind considerate negative, el s-a inspirat din triumphiul dramei elaborat de către S. Karpman [3]: Victima, Salvatorul și Persecutorul. Rolurile asumate din triumphi pot fi modificate în orice moment al vieții, astfel conflictele apar din necesitatea de a schimba rolul. Silvan Tomkins, de asemenea, a elaborat o teorie a personalității ce are la bază scenariile, aceste tipuri de scenarii diferă de percepția lui Berne a scenariilor de viață. Tomkins a definit scenariul ca fiind un pattern ce oferă un program de acțiune.

Oamenii reacționează la stimuli emoționali, pe care îi numește afecte, el observând că aceste răspunsuri sunt pur biologice [*apud* 4].

Adepții analizei tranzacționale consideră că partea de Copil a personalității adoră basmele și miturile, crezând că lumea a fost așa cândva și ar putea deveni tot așa cum este scris în povești.

Instrumentariile scenariului sunt elementele comune prezente în fiecare scenariu. Dacă în povești programările sunt făcute de către monștri, vrăjitoare, zâne bune, animale sălbatice, în viața reală aceste roluri le joacă părinții. Instrumentarul, care este prezent și în povești conform lui Eric Berne este [*apud* 1]: 1. Răsplata sau blestemul „Dispari!” (Hansel și Gretel) sau „N-ai decât să crapi!” (Albă-ca-zăpada); 2. Porunca sau piedica „Nu fi prea curios!” (Adam și Eva, Barbă Albastră); 3. Provocarea sau ispita „Înțeapă-te cu degetul în fus!” (Frumoasa din Pădurea Adormită); 4. Modelul sau programul: „Poartă-te bine cu animalele, ele te vor ajuta la nevoie” (Bucle de Aur); 5. Impulsul sau demonul: „Am să arunc doar o privire” (Barbă Albastră); 6. Antiscenariul sau antidotul blestemului: „Vei fi liber doar după doisprezece ani de munci grele” (Hercules). S. Karpman [3] menționează că o persoană ce *trăiește o poveste* privește lumea într-un mod simplist

cu un număr redus de personaje, iar atunci când o persoană își cunoaște povestea favorită aceste roluri pot fi identificate în viața sa cotidiană.

Uneori se poate întâmpla că are loc o simpatie mai mare față de rolurile secundare din povești, astfel se contopesc două povești, Scufița Roșie în așteptarea Cenușăresei. Pentru partea empirică, în scopul obținerii unor rezultate preliminare au fost oferite trei chestionare la 8 subiecți cu vârsta cuprinsă între 19-21 de ani. Unul dintre subiecți răspunzând la întrebările propuse pentru reflectarea asupra poveștilor din copilărie, subiectul (20 de ani) rezonază cu povestea *Cei 3 purceluși*, acesta considerând importantă construcția unei case puternice, soluția ușoară nefiind cea potrivită, orientându-se spre scopul final. Se pune în prisma Învingătorului, iar în 5 ani se vede peste hotare (într-o casă mai puternică, de cărămidă). Ca instrumentar are antiscenariul/antidotul blestemului – dacă lucrează acum mult, mai apoi va fi liber și fericit, relatând că la bătrânețe se va relaxa.

În concluzie, poveștile citite încă din copilărie sunt internalizate de către copii, aceștia folosindu-le ca reper, având în vedere faptul că pun bazele asumării rolurilor sociale și oferă o experiență cu conotație valorică. Privind în ansamblu structura unui scenariu de viață și a unui basm observă personaje similare (Eroul, Antieroul), dar și structuri asemănătoare: traversarea – trecerea într-un teritoriu neexplorat (adaptarea la medii noi), întâlnirea – provocări ce iau forma unor sarcini *imposibile* (situații de conflict) și victoria – asupra răului, pentru personalitate acestea fiind părțile considerate *rele* ale sinelui [2].

Referințe:

1. BERNE, E. *Ce spunem după bună ziua*. București: Trei, 2006. 507 p.
2. CASHDAN, S. *Vrăjitoarea trebuie să moară. Psihologia basmului*. București: Trei, 2009. 348 p.
3. KARPMAN, S. *Fairytales and Script Drama Analysis*. In: *Transactional Analysis Bulletin*, 7, pp. 38-43, April 1968.
4. SINGER, J. A., BLAGOV, P., OTHERS. Self-defining memories, scripts and the life story: Narrative Identity in Personality and Psychotherapy. In: *Journal of Personality*, 81:6, December 2013, pp. 569-582.

*Recomandat
Galina PRAVIȚCHI, dr., lector univ.*

INFLUENȚA POLUĂRII INFORMAȚIONALE ASUPRA PSIHICULUI UMAN

*Marina CEBANU, studentă, Facultatea Psihologie,
Științe ale Educației, Sociologie și Asistență Socială*

Dezvoltarea rapidă a tehnologiei în ultimii ani a avut un impact major asupra consolidării unei societăți informaționale, în care trăim în prezent. Conform lui M. Hilbert conceptul de **societate informațională** desemnează „societatea unde crearea, distribuția, utilizarea, integrarea și manipularea informațiilor reprezintă o activitate semnificativă economică, politică și culturală. Principalii factori ai acesteia sunt tehnologiile informaționale și de comunicare digitală, care au dus la o explozie informațională și o schimbare privind toate aspectele organizării sociale” [1]. În același timp, apare fenomenul de **poluare informațională**, care după O. Levent reprezintă „contaminarea, în timpul furnizării, cu informații irelevante, redundante, nesolicitate, care împiedică procesul de înțelegere și care este cu valoare scăzută” [3].

Raportul Academiei de Pediatrie din SUA elucidează complexitatea problemei. Conform rezultatelor acestuia, adolescenții între 10 și 18 ani petrec în fața ecranelor (tv, rețele sociale) până la 11 ore [5].

Respectiv, din cauza timpului îndelungat petrecut în rețele, generația tânără este cea mai expusă supraîncărcării cu informații.

Poluarea informațională, poate fi de două tipuri: *prin manipulare directă și prin contaminare psihologică*. În primul caz, ne referim la: 1. *fake news* (titluri provocatoare, fraze rupte din context, manipulare de date, imagini trucate). Acest fenomen este răspândit odată cu creșterea popularizării platformelor de socializare, precum: facebook, twitter, instagram, youtube etc.; 2. *propaganda* (acțiune desfășurată sistematic, în vederea răspândirii unor doctrine politice, religioase, teorii, opinii etc.); 3. *strategii de marketing* (instrument utilizat pentru a convinge clienții să cumpere un produs, serviciu etc.). Diversitatea acestora este impunătoare: neuromarketing-ul, marketing-ul agresiv, social media marketing, e-mail marketing, content marketing, video, event marketing, reclame, panouri. *Contaminarea psihologică, mentală se*

referă la impactul indirect, inconștient, atunci când informațiile cunoscute ca fiind false/nerelevante, influențează fără ca persoanele să conștientizeze această influență [2]. Ființa umană nu este conștientă de efectele contaminării psihologice, crezând că nu este un pericol să se expună la zone cu informație falsă. Succesul contaminării se datorează iluziei de control, atunci când persoanele cunosc că informația este falsă.

Procesul de contaminare psihologică poate fi ilustrat prin modelul lui Spinoza, de prelucrare a informațiilor [2]. Deci, în primul rând informația, odată transmisă, este înțeleasă și considerată din start, ca fiind adevărată. Ulterior, după ce informația a fost primită și asimilată, ea este analizată prin filtre conștiente și/sau automate, pentru a verifica dacă aceasta este chiar adevărată sau este falsă. În condițiile societății actuale, când fluxul informațional este imens, iar omul nu are timp și nici instrumente suficiente pentru a analiza informațiile primite, asimilarea mesajului distorsionat are loc în majoritatea cazurilor, influențând activitatea psihicului uman. Contaminarea psihologică, în forma manipulării psihologice sau a contaminării mentale, generează probleme emoționale, distorsiuni cognitive și comportamente dezadaptative [2].

Consecințele poluării informaționale asupra psihicului uman ar putea fi generalizate astfel: influențează capacitatea de a evalua și a lua decizii; stres și anxietate; depresie; efecte negative asupra procesului de învățare și a performanțelor; incapacitatea de concentrare.

Pentru a minimaliza efectele poluării informaționale, se recomandă următoarele: stabilirea unui set valoric; analiza critică a informațiilor primite; evitarea surselor necredibile; verificarea prin informații alternative; 15 min/zi de autoreflexie; scrisul terapeutic ca suport în luarea deciziilor.

În concluzie, putem afirma că în Republica Moldova, în prezent, prin intermediul educației media, se promovează Alfabetizarea Media, care contribuie la dezvoltarea capacităților de a analiza, evalua și crea mesaje informaționale [4]. Astfel, în viitorul apropiat pentru o funcționare normală, psihicul uman va trebui să integreze aceste instrumente, ca să reziste presiunii informaționale și să le poată gestiona corect.

Referințe:

1. HILBERT, M. *Digital Technology and Social Change*, 2015. <https://youtube.com/watch?v=xR4sQ3f6tW8&list=PLtjBSCvWCU3rNm46D3R85-efM0hrzjuAlg> (accesat 16.02.20).

2. DAVID, D. *Despre contaminarea psihologică și cum să ne protejăm de ea*, 2010 <https://danieldavidubb.wordpress.com/2010/11/03/despre-contaminarea-psihologica-si-cum-sa-ne-protejam-de-ee/> (accesat 17.02.2020).
3. DOOMEN, J. Information Inflation. In: *Journal of Information Ethics*, no. 18(2), 2009. https://www.ris.uu.nl/ws/files/18774491/10._Information_Inflation.pdf (accesat 16.02.2020).
4. Media Literacy Defined. National Association for Media Literacy Education, 2010. <https://namle.net/publications/media-literacy-definitions/> (17.02.2020).
5. FLORESCU, R. *Efectul periculos al Facebook-ului asupra inteligenței umane*, 2015. https://m.adevarul.ro/locale/cluj-napoca/effectul-periculos-f-facebook-ului-inteligentei-umane-prostit-poporul-calculatorul-explicatii-stiintifice-1_54e4d265448e03c0fdbf415c/index.html?fbclid=IwAR0oHgrdMlu0fINIFM07hUmrpZQ8GFq1i7iueHWIYUn658SwLFQk_T9HLLo (accesat pe 16.02.2020).

Recomandat

Galina PRAVIȚCHI, dr., lector univ.

INFLUENȚA FACTORILOR MOTIVAȚIONALI ÎN ACTIVITATEA PROFESIONALĂ

*Maia HARITONOV, studentă, Facultatea Psihologie,
Științe ale Educației, Sociologie și Asistență Socială*

Motivația este forța mobilizatoare a persoanei, ce îi redirecționează și orientează întreg comportamentul în direcția satisfacerii necesității, deci ea este responsabilă de focusarea energiei și atenției asupra atingerii scopurilor și obținerii satisfacției în urma activității realizate.

Psihologul român Andrei Cosmovici [1] susține că la baza motivației ar sta un principiu din biologie, cel al homeostaziei, potrivit căruia organismele tind să-și mențină aceeași stare, un anume echilibru constant, cu toate modificările mediului. Din acest motiv, când starea de homeostazie este încălcată, individul caută să întreprindă un șir de acțiuni ce ar restabili-o. Motivele, legate de activitatea profesională a omului, pot fi împărțite în trei categorii: motivele alegerii profesiei, motivele alegerii locului de muncă și motivele activității profesionale [3, p. 270].

Pentru a caracteriza structura motivelor activității profesionale, poate fi utilizată metoda propusă de B.I. Dodonov. El observă că cauzele oricărei activități pot fi o combinație a următorilor factori:

- plăcerea rezultată din procesul de activitate în sine;
- rezultatul direct al activității (produsul creat, cunoștințele dobândite etc.);
- remunerație pentru activitate (salariu, promovare, faimă etc.);
- dorința de a evita sancțiunile care pot fi primite în cazul nerealizării sarcinilor și obligațiilor în calitate de angajat.

Fiecare dintre aceste motive poate avea și o „valență” negativă, angajatul simțindu-se mai mult dezinteresat, decât motivat să realizeze activitatea [3].

Considerând faptul că asupra angajaților acționează diferite forțe ce le influențează activitatea profesională și nivelul motivației, a fost propusă utilizarea modelului explicativ numit *Roata de motivație și implicare* [2]. Respectivul cadru conceptual multidimensional reprezintă dimensiuni cognitive și comportamentale relevante pentru motivație și implicare. Instrumentul de evaluare utilizat în cadrul *Roții de motivație și implicare* este reprezentat grafic în Figură și are drept scop evaluarea felului motivației și a implicării în diverse medii, inclusiv în activitatea profesională. De asemenea, nivelul de aspirație al individului joacă un rol-cheie în creșterea nivelului de motivație. Comparându-și succesele actuale cu performanțele care le-a avut anterior, angajatul devine mai persistent și mai activ în realizarea propriilor obiective.

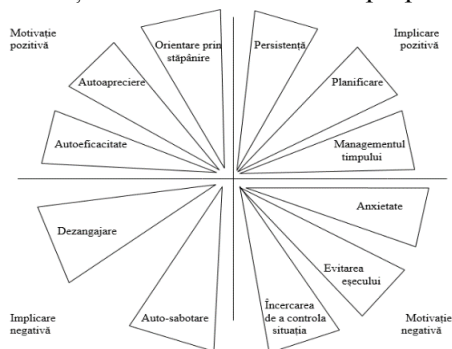

Fig. Roata de motivație și implicare

Scala de motivație și implicare oferă practicienilor abordări conceptuale și de măsurare pentru a surprinde o serie de factori de motivație și de implicare relevanți pentru un anumit domeniu de performanță.

Astfel: *cogniția adaptativă* reflectă o orientare motivațională pozitivă spre realizarea sarcinii puse în fața angajatului (autoeficacitate, apreciere și orientare prin stăpânire); *comportamentul adaptativ* vizează elaborarea strategiilor cu impact pozitiv folosite de angajați (planificare, managementul timpului, persistență); *cogniția inadaptativă* reflectă o orientare care inhibă implicarea motivată în satisfacerea nevoii (anxietatea, evitarea eșecului și încercarea de a controla situația); *comportamentul inadaptativ* se referă la utilizarea unor strategii dăunătoare pe care angajații le folosesc în activitatea profesională (autosabotare și dezangajare).

În concluzie, menționăm faptul că motivația joacă un rol primar în satisfacerea nevoilor de ordin superior ale angajaților, fiind forța motrice ce direcționează și dozează activitatea pe care aceștia o realizează.

Asupra motivației angajatului acționează un șir de factori, precum: remunerarea, plăcerea avută din activități, rezultatul direct al activității etc., de aceea este necesară analiza profundă și detaliată a tuturor factorilor motivaționali implicați, fapt ce constituie direcția noastră ulterioară de cercetare.

Referințe:

1. COSMOVICI, A. *Psihologie Generală*. Iași: Polirom, 1996.
2. GREGORY, A., ANDREW, J. The Motivation and Engagement Scale: Theoretical Framework, Psychometric Properties, and Applied Yields. In: *Australian Psychologist*, 47(1):3 – 13 September 2011.
3. ИЛЬИН, Е. *Мотивация и мотивы*. Москва: Питер, 2011.

Recomandat

Raisa CERLAT, dr., lector univ.

AGRESIVITATEA ȘI LOCUL DE CONTROL LA TINERI

*Olga AXENTII, studentă, Facultatea de Psihologie,
Științe ale Educației, Sociologie și Asistență Socială*

Problemele pe care le suscită manifestările agresive, îndeosebi cele cu caracter antisocial sunt de mare actualitate, mass-media semnali-zând zilnic prezența actelor însoțite de agresivitate sub diverse forme: atentate, violență în familie, agresivitate verbală, atacuri etc.

În acest context, agresivitatea este privită ca o problemă socială pentru care se așteaptă o soluție, studiul științific al agresivității, precum și al mijloacelor de a reduce prevalențele acesteia fiind de o importanță majoră într-o lume caracterizată printr-o creștere a agresivității la nivelul relațiilor interpersonale cât și internaționale.

Scopul acestei cercetări îl constituie analiza aspectelor teoretice și practice ale relației dintre agresivitate și locul de control, precum și a diferențelor de manifestare a agresivității și a locului de control la tineri în funcție de gen. **Ipotezele** înaintate sunt: 1. există diferențe în manifestarea agresivității și locului de control la tineri în funcție de gen; 2. există o relație între agresivitate și locul de control la tineri.

Agresivitatea este un concept cunoscut și ușor sesizabil în viața cotidiană, fiind un comportament distructiv și violent orientat atât spre sine, cât și spre ceilalți din mediul înconjurător, acest comportament vizând un atac sau un pericol care poate distruge obiectul de referință.

Termenul provine de la francezescul *agressivite*, etimologic, noțiunea de agresivitate trimițând la o potențialitate individuală, la capacitatea de a înfrunta un obstacol, de a se confrunța cu altul și de a nu da înapoi în caz de dificultate [1]. O clasificare a **agresivității** face distincția dintre opt forme ale acesteia: agresivitate fizică, agresivitate indirectă, impulsivitate, negativism, suspiciune, supărare, agresivitate verbală, autoagresiune. **Locul de control** este o expectanță generalizată cu privire la posibilitatea de a atinge obiectivele și țelurile dorite.

Este gradul în care individul atribuie comportamentului său o cauzalitate externă (factorii de mediu) sau o cauzalitate internă (propriile decizii). Termenul de loc de control a fost conceptualizat sub două forme: *locul de control intern* – este atribuit persoanelor care cred că

pot controla sursa recompenselor și pedepselor, recompensele sunt determinate de propriul comportament, de propriile capacități și atribute și *locul de control extern* – este atribuit persoanelor care cred că recompensele și pedepsele nu pot fi controlate de către ele, recompensele sunt controlate de către ceilalți, de șansă, noroc sau destin.

Metodologia cercetării a inclus următoarele tipuri de metode: a) teoretice: documentarea științifică; analiza și generalizarea surselor și cercetărilor din domeniul psihologiei; b) empirice: Chestionarul manifestărilor agresive (Buss-Durkey, 75 itemi), Chestionarul locului de control (Rotter, 29 itemi). Chestionarele au fost aplicate unui eșantion de 51 de persoane cu vârsta cuprinsă între 25-35 de ani din diverse domenii de activitate. La studiu au participat preponderent persoane din domeniul vânzării din cadrul companiilor: „Orange”, „Moldcel”, „Darwin”, „Librarius”, „Tucano”, „Vitesse”, „Farmacia Familiei”. În urma analizei statistico-matematice a datelor obținute, ipoteza 1 a cercetării potrivit căreia există diferențe în manifestarea agresivității și locului de control la tineri în funcție de gen, nu s-a confirmat, diferențele fiind ne semnificative, din punct de vedere statistic. Ipoteza a 2-a a cercetării, și anume, că există o relație între agresivitate și locul de control la tineri, a fost confirmată parțial identificându-se o relație direct proporțională între locul de control intern și impulsivitate: $r = 0,418$, $p = 0,009$; și între locul de control intern și agresivitate verbală: $r = 0,376$, $p = 0,020$. Analiza teoretică și rezultatele obținute în cercetarea de față au permis formularea următoarelor concluzii: subiecții care dețin locul de control intern au tendințe de manifestare accentuată a impulsivității și agresivității verbale. Numărul mare de atribuire a locului de control intern reliefează responsabilitatea și conștientizarea acțiunilor și consecințelor acestora de către subiecți.

Referințe:

1. NEAMȚU, G. *Enciclopedia asistenței sociale*. Iași, 2016. 1000 p.
2. PAHLAVAN, F. *Comportamentul agresiv*. Iași, 2011, p. 259.
3. STAMATIN, O. *Aspecte psiho-sociale în protecția copilului și familiei de violență*. Chișinău, 2016, p.442.
4. ZAMFIRESCU, V. *Agresivitatea umană*. București, 2009, p. 389.
5. ROTTER, J. *Social learning and clinical psychology*. NY: Prentice-Hall. 1954.

Recomandat

Galina PRAVIȚCHI, dr., conf.univ.

INTELIGENȚA EMOȚIONALĂ ȘI REZILIENȚA LA TINERI

Crina ȚÎCU, studentă, Facultatea de Psihologie,
Științe ale Educației, Sociologie și Asistență Socială

Din cele mai vechi timpuri, oamenii erau nevoiți să se confrunte cu multiple situații stresante și traumatizante. În trecut, aceștia erau implicați în lupta pentru supraviețuire (apărarea de animale sălbatice, invazii, războaie ș.a.). În societatea actuală, inteligența emoțională și reziliența reprezintă două abilități-cheie, în ceea ce privește adaptarea la stres și revenirea după evenimentele traumatice. În perioada tinereții, când are loc trecerea de la adolescență spre vârsta de adult, personalitatea umană se definește, apărând necesitatea de a dezvolta cele două abilități menționate în vederea unei capacități bune de adaptare la solicitări și experiențe adverse ce survin în viața de zi cu zi.

Cele două variabile au fost cercetate separat, atât de către nume de referință din spațiul românesc, cât și de peste hotare. De studiul inteligenței emoționale s-au ocupat autori, precum Daniel Goleman, Mihaela Roco et al., iar conceptul de reziliență a fost studiat de Al Siebert, Șerban Ionescu, Ana Muntean și Anca Munteanu et al. Cercetarea noastră vine să aducă noutate prin cercetarea împreună a celor două variabile – *inteligență emoțională și reziliență*.

Inteligența emoțională implică: abilitatea de a percepe cât mai corect emoțiile și de a le exprima, abilitatea de a accede sau de a genera sentimente, atunci când ele facilitează gândirea și abilitatea de a cunoaște și de a înțelege emoțiile și de a le regulariza pentru a promova dezvoltarea emoțională și intelectuală [Mayer și Salovey, *apud* 3].

Reziliența reprezintă o bună capacitate de adaptare, manifestată în trecutul sau în prezentul individului, în confruntarea cu riscurile și adversitățile [Ionescu, *apud* 2]. Scopul cercetării este determinarea relației dintre inteligența emoțională și reziliența la tineri. Înaintăm ipoteza că există o relație între inteligența emoțională și reziliența la tineri.

În cercetare, am utilizat metode teoretice: *analiza literaturii de specialitate; sinteza și sistematizarea informației teoretice* și metode empirice: *Testul pentru inteligența emoțională adaptat de Mihaela Roco*

după Bar-On și Goleman – varianta destinată tinerilor și adulților și Testul pentru evaluarea nivelului de reziliență de Al Siebert.

Lotul experimental a fost constituit din 30 de tineri, cu vârsta cuprinsă între 21 și 25 de ani, studenți cu frecvență la zi în cadrul USM.

Pentru verificarea ipotezei, am apelat la formula de calcul a corelației Bravais-Pearson. Astfel, între variabilele inteligență emoțională și reziliență, am obținut o corelație de $r = 0,24$, ceea ce indică o corelație semnificativă (medie) pentru $p=0,05$. De aici reiese faptul că între inteligența emoțională și reziliență la tineri există o relație direct proporțională, rezultat ce ne confirmă ipoteza înaintată.

Putem concluziona astfel că acele abilități componente ale inteligenței emoționale evidențiate de autori (cunoașterea propriilor emoții, optimism, asertivitate, flexibilitate ș.a.) au influență asupra capacității subiecților evaluați de a rezilia în urma unor evenimente stresante și de a depăși obstacolele de zi cu zi.

Dezvoltarea inteligenței emoționale la tineri va influența pozitiv și capacitatea tinerilor de a rezilia în urma anumitor adversități petrecute cu ei.

Referințe:

1. GOLEMAN, D. *Inteligența emoțională*. București: Curtea Veche, 2001. 424 p.
2. MUNTEAN, A., MUNTEANU, A. *Violență, trauma, reziliență*. Iași: Polirom, 2011. 343 p.
3. ROCO, M. *Creativitate și inteligență emoțională*. Iași: Polirom, 2004. 248 p.
4. <https://www.bkconnection.com/static/siebertexcerpt.pdf>.

Recomandat

Inga RUSSU, lector univ.

**SINDROMUL BURNOUT ȘI REGLAREA
EMOȚIONALĂ LA ANGAJAȚI**

*Ruxandra ȘTERBEȚ, studentă, Facultatea Psihologie,
Științe ale Educației, Sociologie și Asistență Socială*

Dacă surmenajul, insomnia, stresul constant te fac să te simți neajutorat, complet epuizat, s-ar putea să suferi de sindromul burnout. În cercetarea efectuată ne-am propus să atingem două obiective: a identi-

fica gradul de manifestare al sindromului burnout la diferite categorii profesionale și modalitățile de reglare emoțională la acești angajați; a determina relația dintre dimensiunile sindromului burnout și diferite modalități de reglare emoțională.

Sindromul burnout sau sindromul arderii profesionale, e considerat a fi o importantă problemă socială și individuală, răspândită în masă la nivelul populației globale. Un studiu recent realizat de Gallup pe aproape 7.500 de angajați, a estimat că 23% dintre angajați au raportat un nivel înalt de burnout, în timp ce un 44% au raportat un nivel mediu de burnout. Asta înseamnă că aproximativ două treimi din lucrători suferă de sindromul burnout. Este o boală a societății moderne, ale cărei rădăcini au fost descoperite în anul 1974 de către psihologul american Freudenberger [1]. El definea acest sindrom ca fiind o stare de oboseală, surmenaj, demoralizare, dezamăgire la persoanele care lucrează în sfera profesiilor „om-om”.

Cauzele epuizării profesionale sunt multiple și diferă de la un angajat la altul. O categorizare a cauzelor sindromului burnout poate fi explicată prin referire la trei factori: **locul de muncă** (senzația de lipsă de control, așteptări excesive față de angajat, activități monotone și repetitive), **stilul de viață** (dezechilibru între viața profesională și cea personală, timp limitat pentru socializare, relaxare) și **tipul de personalitate** (tendințe perfecționiste, nevoia permanentă de a deține controlul și personalitatea labilă emoțional). Christine Maslach și Susan E. Jackson [2] oferă un model al burnoutului bazat pe triada: epuizare (extenuare) emoțională, depersonalizare și reducerea performanțelor personale și profesionale.

Epuizarea emoțională stă la baza arderii profesionale, cauzată de cerințele excesive ale sarcinilor de lucru. Se manifestă prin sentimentul de a fi secătuit din punct de vedere emoțional și fizic, dar și o reală lipsă de energie. **Depersonalizarea** se evidențiază ca o atitudine distantă față de locul de muncă, persoanele în cauză adoptând tendința de a dezindividualiza beneficiarii, utilizarea etichetelor în limbaj și dezvoltă atitudini negative, cinice.

Reducerea performanțelor personale și profesionale include sentimente de inadecvare scăzută și incompetență, asociate cu o pierdere a încrederii în sine. Apare refuzul responsabilităților, insatisfacție,

dezangajare efectului demotivator. O altă variabilă implicită a cercetării este reglarea emoțională, definită de R. Vrasti [4] ca fiind un proces complex care cuprinde mai multe componente, printre care a fi conștient de emoțiile experimentate, a fi atent la evoluția acestor emoții, a le modifica astfel încât individul să poată atinge scopul acțiunilor pe care le desfășoară. Conform modelului modal al emoțiilor a lui Gross [3] există cinci modalități prin care individul își poate regla emoțiile: *selecția situației* (solicită o înțelegere a componentelor situației și a așteptărilor emoționale), *modificarea situației* (acțiunea subiectului de a modifica contextul extern care generează procesul emoțional), deturnarea atenției, schimbarea cognitivă și modularea răspunsului. După R. Vrasti [4], prin **modularea răspunsului**, persoana încearcă să influențeze răspunsul subiectiv, comportamental și fiziologic (exerciții de relaxare sau tranchilizante).

Schimbarea cognitivă e o formă conștientă care constă în schimbarea înțelesului a ceea ce este perceput, în reevaluarea stimulului emoțional. **Deplasarea atenției** permite subiectului să se focalizeze doar pe anumite componente sau trăsături ale situației.

În cercetare au fost implicați 50 de lucrători din diferite domenii. Eșantionul a fost format din 24 de femei și 26 de bărbați. Eșantionul este destul de variat conform criteriului – domeniu de activitate (cadre didactice, actori, medici, IT, manageri vânzări, panificație, juriști, constructori).

Concluzionând, doar 6% dintre participanți au un nivel înalt de burnout, iar 40% și 54% prezintă un nivel de burnout mediu și, respectiv scăzut. Relaționând datele obținute la a II-a variabilă, susținem categorizarea următoare: 51% folosesc frecvent strategia de schimbare cognitivă, 29% – deturnarea atenției și 20% – modularea răspunsului.

În urma cercetării nu am identificat nici o corelație semnificativă în relația dintre vreo dimensiune a sindromului burnout în legătură cu strategiile de reglare emoțională. Drept viitor obiectiv avem cercetarea intensității diferitelor strategii de reglare emoțională în raport cu dimensiunile sindromului burnout.

Referințe:

1. FREUDENBERGER, H.J. Staff burnout. In: *Journal of Social Issues*, 1974, pp. 159-165.

2. GROSS, J.J., THOMPSON, R.A. *Emotion regulation: Conceptual foundations*, 2007.
3. MASLACH, C., JACKSON, S.E. *Maslach Burnout Inventory Manual*. Palo Alto, CA, 1981; 1986.
4. VRASTI, R. *Reglarea emoțională și importanța ei clinică*. București: ALL, 2015.

*Recomandat
Angela POTÂNG, dr., conf. univ.*

STIMA DE SINE ȘI DEZIRABILITATEA SOCIALĂ LA STUDENȚI

*Diana AFANASII, studentă, Facultatea Psihologie,
Științe ale Educației, Sociologie și Asistență Socială*

Modul în care ne prezentăm într-un grup contează foarte mult pentru individualitatea umană. Oamenii înșiși se comportă într-un anumit fel la nivel individual, dar în cadrul unui grup sunt influențați adesea de o altă dinamică, deseori reacționând în funcție de împrejurări și de așteptările pe care le au ceilalți de la noi.

Scopul acestei cercetări este de a determina relația dintre stima de sine și dezirabilitatea socială, și diferențele de manifestare ale acestor două variabile la studenți în funcție de facultatea la care studiază.

Ipotezele propuse sunt: 1. Considerăm că există diferențe în manifestarea stimei de sine și dezirabilitatea socială la student, în funcție de facultatea la care studiază. 2. Considerăm că există o relație între stima de sine și dezirabilitatea socială la studenți. Stima de sine este un concept foarte larg, analizat și familiarizat de mulți autori.

Este ceea ce ne veghează individualitatea de la bun început. În formarea stimei de sine există patru surse de judecăți semnificative, unde putem vorbi despre: părinții, profesorii, colegii de clasă/școală, prietenii apropiați. În momentul în care aceste surse funcționează împreună permit plenitudinea și soliditatea stimei de sine.

În viziunea lui F. Lelord și C. André (2003), *pilonii stimei se sine sunt*: încrederea în sine, concepția despre sine, iubirea de sine [3].

Iubirea de sine este elementul cel mai important al stimei de sine, care este constituentul cel mai profund și cel mai intim al individului. Iubirea de sine în mare parte depinde foarte mult de mediul în care ne-am dezvoltat, de dragostea pe care a împărtășit familia noastră pe când eram copii mici și sfera afectivă care contribuie la dezvoltarea personalității. **Conceptia despre sine** este al doilea stâlp al stimei de sine și se referă la părerea pe care o avem despre noi, fondată sau nu, despre calitățile și defectele noastre. **Încrederea în sine** este al treilea pilon al stimei de sine și se aplică în special la actele noastre, care provine din modul de educație care ne-a fost dat în familie sau la școală. Se transmite prin exemplu și conversație, nu servește la nimic să încurajăm copilul să-și accepte eșecurile, dacă tu însuși nu procedezi astfel. Copiii judecă convingerile adulților după fapte și mai puțin după sfaturi [1]. Conceptul de dezirabilitate socială a fost introdus de Douglas, Crowne și Marlone în 1960, descriindu-l ca nevoia subiecților de a obține aprobarea prin acordarea de răspunsuri într-o manieră acceptată și potrivită din punct de vedere cultural [2]. Inițial acest fenomen social includea managementul impresiilor și amăgirea de sine, fiind completate una pe alta, după care survine și cea de-a treia componentă fiind „utilitatea socială”. Dacă este să ne referim la **managementul impresiilor**, acest fenomen abordează aspectul conștient al individului, efortul intenționat pe care îl depune omul pentru a-și controla prezentarea de sine și a felului în care alții îl privesc. Cea de-a doua „**amăgirea de sine**” ține neconștient de aspectul inconștient al fenomenului componentă de dezirabilitate socială, și este specific pentru fiecare individ în parte, având la fel o mare importanță ca în cazul managementului impresiilor. Cea din urmă componentă a fenomenului de dezirabilitate socială „**utilitatea socială**” are drept scop utilitatea umană de a fi util în cadrul unui grup, a societății din care facem parte, valoarea pe care o posedă în vederea celorlalți [2].

Metodologia cercetării a inclus următoarele tipuri de metode: a) *teoretice*: analiza literaturii de specialitate, sinteza; b) *empirice*: chestionarul stimei de sine (autodeprecieri, stima de sine, infatuare după T. Constantin (45 de itemi) chestionarul dezirabilității sociale după T. Constantin (45 de itemi). Chestionarele au fost aplicate asupra unui

eșantion cuprins de 75 de subiecți anul I, Facultatea Psihologie, Științe ale Educației, Sociologie și Asistență Socială și Facultatea de Drept.

În urma analizei statistico-matematice a datelor obținute, ipoteza 1 a cercetării potrivit căreia există diferențe în manifestarea stimei de sine și dezirabilitatea socială la studenți, în funcție de facultatea la care studiază, a fost confirmată: pentru $r = 0,297$, $p = 0,010$ (stima de sine și utilitatea socială) și pentru $r = 0,038$, $p = 0,010$ (infatuare și utilitate socială). Ipoteza a 2-a a cercetării, precum că există o relație între stima de sine și dezirabilitatea socială la student, în funcție de facultatea la care studiază, este parțial confirmată prin Testul t-Student, obținând următoarele rezultate semnificative: $t = 2,64$, $p = 0,011$ la scala de infatuare și $t = 2,360$, $p = 0,023$ pentru scala de utilitate socială.

Cercetarea în sine abordează fenomenul de dezirabilitate socială ce are un impact foarte major în dezvoltarea umană atât pe plan personal, cât și pe plan profesional, în raport cu percepția noastră față de sine însuși și grupului de apartenență din care facem parte.

Referințe:

1. IURCHEVICI, I. Stima de sine sine – dimensiunea fundamentală a personalității. În: *Analele Științifice ale Universității de Stat „B.P. Hasdeu”*. Vol. VII. Cahul, 2011.
2. DOUGLAS, P., CROWNE, D.M. A new scale of social desirability independent of psychopathology. In: *Journal of Consulting Psychology*, 1960, vol. 24, no.4, pp. 349-354.
3. LELORD, F., ANDRÉ, C. *Cum să te iubești pe tine pentru a te înțelege mai bine cu ceilalți*. București: Trei, 2003.

*Recomandat
Galina PRAVIȚCHI, dr., lector univ.*

SOCIOLOGIE ȘI ASISTENȚĂ SOCIALĂ

ОТНОШЕНИЕ СТУДЕНТОВ И ИХ МНЕНИЕ ПО ПОВОДУ ПРЕДСТАВИТЕЛЬНЫХ ОРГАНОВ МОЛДАВСКОГО ГОСУДАРСТВЕННОГО УНИВЕРСИТЕТА

*Алла КОНСТАНТИНОВА, студентка, факультет психологии,
педагогических наук, социологии и социального обеспечения*

Данная работа является частью единого исследования – «Участие студентов МолдГУ в процессе принятия решений в университете», проводимого студентами 2-го курса специальности «Социология», в период 01.11.2019-01.12.2019 посредством опроса студентов по социологической анкеты. Размер выборки составил 556 студентов университета, всех курсов обучения лицензиата. Актуальность данной работы состоит в том, что объектом исследования является жизнь студентов и их вовлеченность в жизнь университета. В ходе исследования были изучены мнения студентов относительно их участия в процессе принятия решений, что происходит в пределах таких органов, как Сенат, Генеральная Ассамблея (ASUSM) и Студенческий совет факультета.

Каждый из перечисленных органов имеет свой состав, задачи, решения, принятые в рамках этого органа, которые также подверглись изучению. Таким образом, исходя из данных, только 2,8% всех респондентов знают состав Сената, 6,8% – состав Студсовета факультета и 4,4% – состав Генеральной ассамблеи (ASUSM). Эти данные указывают на то, что студенты владеют минимальными знаниями о составе представительных органов вуза, но несмотря на это, очень часто обращаются к ним, не зная, что они из себя представляют и кто решает те или иные проблемы.

Исходя из собранной информации, почти каждый студент когда-либо обращался хотя бы к одному из указанных органов – 88,33%. Больше всего студенты обращаются к ASUSM – 93,4%, к Сенату когда-либо обращались 91,3%, к Студсовету – 80,3%.

У каждого представительного органа есть задачи, которые он должен решать для обеспечения эффективной работы. Чтобы обратиться с проблемами и рекомендациями к нужным органам, студенты должны знать их задачи. Как показывают данные, почти половина опрошенных студентов, 46,3%, не знают этих задач. Это незнание приводит к проблемам – студенты не знают, какой орган может решить проблему, куда они должны обращаться напрямую. Совет факультета, Сенат университета, ASUSM – все эти органы, в свою очередь, принимают решения, которые необходимы для студентов и университета в целом. Конечно, студенты должны знать об этих решениях, должны знать, как и для чего работают репрезентативные органы вуза. Согласно данным, меньше половины респондентов знают о решениях, принятых представительными органами, и считают, что их деятельность прозрачная – 42,8%. Из известных решений студенты отметили: организацию мероприятий, ознакомительные визиты в различные учреждения, подписание соглашений, утверждение регламентов, выбор декана и др.

Согласно данным, уровень доверия студентов к представительным органам низкий – не более 37,5%. Студсовет пользуется наибольшим доверием среди студентов – 62,8%. Наибольшее недоверие, по сравнению с другими представительными органами, у студентов вызывает ASUSM – 11,8%. Сенату не доверяют 8,5% опрошенных, а Студсовету – 9,6%. Как одну из причин низкого уровня доверия к представительным органам можно назвать репрезентативность интересов студентов данными органами.

Меньше 50% опрошенных студентов считают, что их интересы представляются соответствующими структурами. Это показывает, что студенты не верят, что представительные органы работают в их пользу. 41,4% респондентов считают, что Студсовет в значительной степени представляет интересы студентов. А 62,6% и 57,8% студентов считают, что Сенат и ASUSM, соответственно, представляют их интересы в меньшей степени или вообще не представляют. Подводя итоги, можно отметить несколько аспектов:

1. Студенты не имеют представления о том, кто входит в состав представительных органов университета.

2. Большинство студентов не знают, какие органы и какие функции и задачи они должны выполнять, что создает свои трудности.

- Студенты считают, что их интересы не представляются репрезентативными органами. Хотя, по сути, это их основная функция. Это все приводит к снижению доверия среди студентов к данным структурам, что негативно может сказываться на их взаимодействии.

3. Студенты знают о проделываемой работе представительных органов, но осведомлены, в основном, о развлекательных мероприятиях. Исходя из вышесказанного, предлагаем следующее:

- Укрепление связи «Студент – Руководство»:
 - Регулярное проведение «Открытого диалога» с различными представителями структуры.
 - Создание виртуальной приемной.
- Своевременное обновление новостей на сайтах университета, факультета, ASUSM.
- Разработка программ по привлечению студентов к жизни университета.
- Обсуждение определенных регламентов, куррикулума со студентами.

Рекомендовано

Олег БУЛГАРУ, докт., доцент

Анастасия ОЧЕРЕТНЫЙ, докт., доцент

**BARIERE ÎN OCUPAREA
ÎN CÂMPUL MUNCII A TINERILOR
(Cazul mun. Chișinău)**

*Valentin CUCUTA, student, Facultatea Psihologie,
Științe ale Educației, Sociologie și Asistență Socială*

Din toate timpurile tinerii constituie un grup social foarte important, ei sunt generația care dezvoltă și creează societatea. Deținând un post de lucru, tinerii sunt stimulați să-și sporească potențialul economic, să învețe continuu și să contribuie la creșterea și dezvoltarea socioeconomică a țării. Integrarea în câmpul muncii a tinerilor și adaptarea lor la locul de muncă reprezintă o perspectivă necesară pentru reorganizarea forței de muncă, dar și a optimizării structurii personalului din diferite domenii de activitate.

Studiul sociologic realizat „Bariere în ocuparea în câmpul muncii a tinerilor (cazul mun. Chișinău)” are ca scop determinarea dificultăților și barierelor pentru tinerii din mun. Chișinău în procesul de ocupare în câmpul muncii. Totodată, obiectivele cercetării se referă la aspecte, precum: analiza conceptuală și a prevederilor legale privind ocuparea tinerilor în câmpul muncii; determinarea actualelor modalități de participare a tinerilor la viața economică din mun. Chișinău; identificarea problemelor cu care se confruntă tineri pe piața muncii; stabilirea membrilor și instituțiilor ce oferă sprijin pentru angajarea tinerilor în câmpul muncii; identificarea măsurilor necesare pentru facilitarea încadrării tinerilor în câmpul muncii. Eșantionul supus anchetei sociologice pe bază de chestionar, este constituit din 1348 de tineri din mun. Chișinău, cu vârsta cuprinsă între 14-35 de ani, datele fiind colectate în martie 2019.

În cadrul cercetării a fost stabilit că *modalitățile de participare a tinerilor la viața economică din mun. Chișinău* sunt diverse.

Astfel tinerii din categoria de vârstă 19-25 de ani consideră în proporție de 83% participarea prin angajare în câmpul muncii, 76% prin implicarea în anumite activități de voluntariat și 73% prin participarea la anumite instruiți.

Totodată, tinerii din categoria de vârstă de 26-35 de ani nu au prezentat oarecare diferențe în participare: 82% prin angajarea în câmpul muncii, iar 73% prin instruire. Aceste tendințe relevă faptul că tinerii sunt cointeresați de a se integra în câmpul muncii și de a participa la anumite activități de instruire.

Un aspect important al studiului s-a referit la *barierele întâmpinate de tineri în momentul angajării*. Marea parte a tinerilor din toate categoriile de vârstă au remarcat ca barieră salariul insuficient (86%) și nedorința angajatorului de a angaja tineri fără experiență de muncă (84%).

Totodată, tinerii din categoria de vârstă de 19-25 de ani au indicat ca barieră: 77% – lipsa locurilor de muncă și 78% – lipsa informațiilor privind locurile de muncă vacante. Această tendință se datorează faptului că tinerii sunt în continuă căutare de locuri de muncă, confruntându-se cel mai des cu astfel de probleme. Referindu-ne la „*cei care oferă sprijin tinerilor de a se ocupa în câmpul muncii*” a fost determinat că tinerii de 19-25 de ani se adresează familiei (circa 59%) în găsirea unui loc de muncă. În al doilea rând, au remarcat sprijinul din partea prietenilor/colegilor (circa 40%) și în al treilea rând – instituțiile de învățământ (circa 26%) și ANOFM (circa 23%). În cazul tinerilor de 26-35 de ani se atestă aproximativ aceeași clasificare a instituțiilor/persoanelor cărora li se vor adresa tinerii în ocuparea în câmpul muncii, doar că în acest caz serviciile ANOFM sunt considerate ca a treia sursă de sprijin pentru aceștia. Datele studiului relevă o slabă încredere a tinerilor în serviciile instituțiilor publice cu atribuții în domeniul ocupării.

Un obiect al cercetării s-a referit la determinarea opiniilor tinerilor cu privire la măsurile de facilitare a angajării în câmpul muncii. Astfel, tinerii de 19-25 de ani și 26-35 de ani consideră ca măsuri eficiente: afișarea unor anunțuri cu posturile vacante de muncă și stimularea agenților economici de a angaja persoane tinere.

Conform datelor obținute, putem concluziona că tinerii se confruntă cu diverse bariere în procesul de integrare în câmpul muncii, printre care: nedorința angajatorului de a angaja tineri fără experiență, salariul insuficient, lipsa locurilor de muncă, lipsa informațiilor privind locul de muncă etc. În același timp, tinerii consideră că experiența de muncă contează foarte mult în momentul angajării și gradul de informare referitor la anumite posturi vacante are un rol decisiv.

Putem menționa și că un rol important le revine serviciilor de ghidare și orientare în carieră, necesar a fi dezvoltate în plan național.

În urma realizării studiului, pot fi propuse recomandări pentru eliminarea barierelor în ocuparea tinerilor în câmpul muncii, printre care: informarea tinerilor despre serviciile de care pot beneficia, atunci când vor să se angajeze în câmpul muncii; organizarea unor târguri ale locurilor de muncă în universități și colegii; includerea orelor privind orientarea și ghidarea în carieră în școli și în licee; intensificarea comunicării dintre piața muncii și instituțiile de învățământ pentru diminuarea discrepanțelor de competențe; informarea la nivel de țară a tinerilor privind noile tendințe ale pieței muncii.

Recomandat

Anastasia OCERETNÎI, dr., conf. univ.

Aliona CHIRA, lector univ.

SERVICIILE BIBLIOTECII CENTRALE USM: PROBLEME ȘI PERSPECTIVE DE MODERNIZARE

*Iana PASCARI, Iulian POJOGA, studenți,
Facultatea Psihologie, Științe ale Educației,
Sociologie și Asistență Socială*

Evoluția continuă a noilor tehnologii, creșterea cantității de informație, diversificarea suporturilor de fixare a acesteia, limitele de buget, determină schimbări profunde în dezvoltarea și organizarea Bibliotecii Centrale a Universității de Stat din Moldova. Prezentul studiu de cercetare reprezintă o analiză asupra Bibliotecii Centrale USM, cu scopul de a stabili problemele cu care se confruntă biblioteca pentru ca ulterior să se stabilească perspectivele de modernizare. Această cercetare sociologică a urmărit în special validarea unor caracteristici ale bibliotecii: de organizare, de funcționare și de oferire a unor servicii eficiente utilizatorului. Metodologic s-a optat pentru metoda calitativă de cercetare, unde au fost realizate anchete pe bază de interviu, în profunzime cu personalul bibliotecii pentru a stabili modul de organizare a serviciilor prestate utilizatorului; focus grupuri (discuții), care s-au făcut cu studenții care utilizează activ serviciile bibliotecii și cu

studentii care utilizează mai rar sau deloc aceste servicii; ancheta pe bază de chestionar privind „Serviciile Bibliotecii Centrale USM” în care au fost chestionați studenții care au apelat la serviciile bibliotecii.

O altă etapă importantă a studiului a fost analiza cadrului normativ de funcționare a bibliotecii USM și evaluarea condițiilor fizice din bibliotecă și modului de frecventare a bibliotecii de către utilizatori.

Astfel, echipa a realizat o grilă de observații pentru a estima frecvența de utilizare a serviciilor bibliotecii de către utilizatori.

Scopul principal al cercetării a constat în stabilirea unor perspective de modernizare, strategii de promovare a serviciilor bibliotecii, pentru ca ulterior utilizatorii să frecventeze mai activ biblioteca universitară. Datele obținute în urma cercetării vor servi drept bază pentru actualizarea strategiilor de planificare mai eficientă a unor tendințe de lungă durată.

Recomandat

Aliona CHIRA, lector univ.

Anastasia OCERETNÎI, dr., conf. univ.

PARTICULARITĂȚI ALE COMPORTAMENTULUI DEVIANT ÎN RÂNDUL TINERILOR DIN REPUBLICA MOLDOVA

*Elena COGANOVSCHEI, studentă, Facultatea Psihologie,
Științe ale Educației, Sociologie și Asistență Socială*

Tinerii reprezintă viitorul și resursa vitală pentru dezvoltarea țării, agenții-cheie pentru schimbările societății, Din atare considerent, deducem faptul că activitățile și comportamentele acestora sunt decisive în reprezentarea imaginii viitoare a țării.

În prezenta comunicare am punctat aspecte ale conceptului de „comportament deviant” care reprezintă abaterea sau nonconformismul indivizilor față de normele și valorile sociale existente într-o societate, acțiune care contravine conduitelor normale dominante în cadrul societății sau al unui grup social, abatere care atrage după sine dezaprobarea publică și sancțiunea legală. Tipologia comportamentului deviant cuprinde forme diferite – începând de la conduită deviantă aberantă până la infracțională de tip juvenilă și delictuală. Am adus ca referință perspectivele de studiu a mai multor autori, explicațiile cărora sunt prezentate sub forma teoriilor și paradigmatelor. Cele mai

însemnate teorii în acest context sunt teoria inadaptării sociale, teoria controlului social și teoria etichetării, care explică fenomenul devianței în rândul tinerilor, precum și factorii de formare și de prevenire a acestor comportamente.

Ca argument al prezenței acestui fenomen în rândul tinerilor din țara noastră au servit datele statistice monitorizate de către Biroul Național de Statistică, unde sunt declarate cca 32 mii de cazuri de infracționalități ca urmare a comportamentelor deviante, dintre care o mare parte sunt comise de adolescenți și tineri până la 35 de ani. Totodată, actualitatea acestui fenomen este simțită și pe plan mondial. Conform unui studiu internațional, țările cu cel mai mare grad de devianță sunt Irlanda, Danemarca, Franța și Germania.

Scopul studiului a constat în identificarea particularităților comportamentului deviant în rândul tinerilor din țară, iar obiectivele principale propuse au fost: determinarea tipurilor de comportament deviant practicat de tineri, identificarea actorilor la care tinerii declară abuzurile și determinarea responsabililor de soluționare a problemei devianței în concepția tinerilor. Eșantionul a cuprins 3.351 de tineri din 19 raioane la nivel național, dintre care 1.434 – din municipiul Chișinău.

Rezultatele studiului au evidențiat existența fenomenului devianței într-un procentaj de 56% în rândul adolescenților cu vârsta cuprinsă între 14-18 ani, atât în municipiul Chișinău, cât și în zonele urbane din țară (53%). Tipurile comportamentului deviant cel mai frecvent întâlnit în rândul tinerilor este consumul de droguri, alcoolismul, crimele și furtul – pentru clasa de vârstă 14-18 ani, iar cei cu vârsta cuprinsă între 19-25 de ani săvârșesc delictе de tipul crimelor, furtului, suicidului și consumului de droguri. În ceea ce privește factorii care determină comiterea acestor comportamente, menționăm că aceștia sunt legați de climatul familial și starea financiară precară, iar pentru tinerii din municipiu – dezorganizarea familială, lipsa activităților de petrecere a timpului liber și mass-media. Rezultatele studiului au evidențiat faptul că actorii la care se adresează tinerii-victime ale comportamentelor deviante sunt în ordine ierarhică: familia, secțiile de poliție și prietenii/colegii în alt treilea rând.

În viziunea tinerilor, responsabilitatea pentru asigurarea și garantarea ordinii sociale din țară cât și din municipiu le revin secțiilor de poliție

ȘTIINȚE SOCIALE

Psihologie, Științe ale Educației, Sociologie și Asistență Socială

într-un procentaj de 27%, familiei – 17% și autorităților publice locale – 14%. Comparativ cu tinerii din zonele urbane, tinerii din mediul rural acordă o deosebită importanță normelor sociale și morale nescrise ca mecanism de control social în vederea menținerii ordinii sociale.

Ca rezultat al realității indicate de datele studiului, au fost propuse următoarele recomandări: elaborarea unui mecanism de monitorizare a comiterii actelor de devianță de către tineri; crearea unor servicii de suport și intervenție pentru tineri-victime ale comportamentelor deviate; responsabilizarea specialiștilor de tineret din cadrul autorităților publice, cât și a polițiștilor de sector privind intervenția și monitorizarea acestor comportamente de către tineri și, nu în ultimul rând realizarea cercetărilor pe tematica acestui fenomen, care vor permite identificarea particularităților, cauzelor și tendințelor comportamentului deviant în rândul tinerilor.

Bibliografie:

1. *Legea nr.299 din 2018, privind măsurile și serviciile destinate copiilor cu comportament deviant*, [Accesat 14.02.2020], Disponibil pe: <http://www.justice.gov.md/>.
2. *Instrumentul Bibliometric Național*, [Accesat 15.02.2020], Disponibil pe: https://ibn.idsi.md/ro/simple_search?find=deviant.
3. *Social Control and Deviance*, [Accesat 15.02.2020], Disponibil pe: <https://www.sciencedirect.com/topics/social-sciences/deviance>.
4. <https://statistica.gov.md/>.
5. *Routine activities and adolescent deviance across 28 cultures*. Raport USA. Universitatea Kentucky, 2018.

Recomandat

Aliona CHIRA, lector univ.

MODALITĂȚI DE IMPLICARE A TINERILOR DIN REPUBLICA MOLDOVA ÎN PROCESUL DECIZIONAL

Cristina CULICOVSCHI, studentă, Facultatea Psihologie,
Științe ale Educației, Sociologie și Asistență Socială

Actualitatea cercetării modalităților de implicare a tinerilor în procesul decizional este determinată de nivelul scăzut de implicare a tinerilor din Republica Moldova în procesele decizionale, organele electivă, în cadrul partidelor politice și autorităților publice, fapt care în lipsa formării deprinderii de a fi civic activ, în termen lung, îi demotivează să se implice în viața publică și astfel scade rata de participare a tinerilor în cadrul alegerilor.

Scopul studiului dat a constat în cunoașterea și evaluarea modalităților de implicare a tinerilor în procesul decizional. Obiectivele cercetării au fost bazate pe cunoașterea implicării tinerilor în procesul decizional și implicarea în acțiuni civice.

În calitate de metodă de cercetare, a fost utilizate ancheta sociologică. Instrumentul de cercetare – chestionarul care a cuprins 36 de întrebări, dintre care 9 cu referire la implicarea tinerilor. Eșantionul a fost format din 1.348 de tineri din mun. Chișinău și 1.897 de tineri din 19 raioane ale Republicii Moldova.

Cercetarea atestă că tinerele consideră participarea în procesul decizional mai *importantă* în comparație cu tinerii. Această opinie este împărtășită de 70% din fetele cu vârstă cuprinsă între 14-15 ani, 62,5% din cele cu vârstă 16-19 ani și de câte 52,5% din categoriile de vârstă 20-24 și, respectiv, 25-35 de ani. Dacă e să vorbim despre cât de mult contează cunoașterea opiniei tinerilor referitor la diverse acțiuni care se petrec în localitatea/comunitatea unde locuiesc, putem menționa faptul că practic 50% dintre tinerii cu vârstă cuprinsă între 14-35 de ani consideră că contează *mult* să li se ceară părerea referitor la diverse lucruri ce se petrec în localitatea lor. Doar 5-6% dintre tineri consideră că *foarte puțin* contează părerea lor (Fig.1).

Datele cercetării atestă că fetele sunt mai puțin motivate decât băieții să se implice în acțiuni civice și de luare a deciziilor.

Majoritatea tinerelor de gen feminin (87,5%) din mediul urban au menționat că *nu sunt motivate* să se implice în procesul de luare a deciziilor, în raport cu doar 12,5% care au spus că *sunt motivate*.

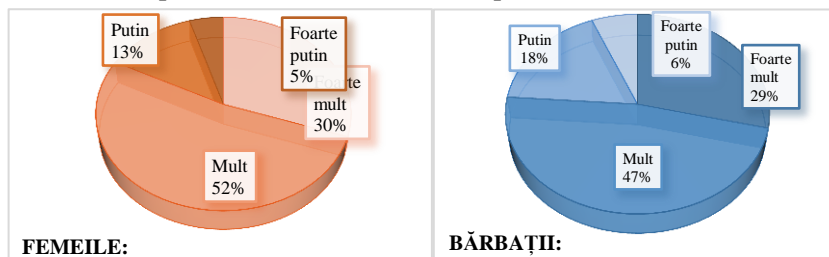

Fig. 1. „Cât de mult contează pentru Dvs. să vi se ceară părerea referitor la diverse lucruri, acțiuni care se petrec în localitatea/comunitatea unde locuiți?”

Tinerii din suburbie s-au exprimat practic în egală măsură de 50,8% – *nu* și 49,2% – *da*, referitor la motivarea de a participa în acțiuni civice și de luare a deciziei. În mediul urban bărbații s-au exprimat în proporție de 61,5% – *da* și 38,5% – *nu sunt motivați* să se implice (Fig.2).

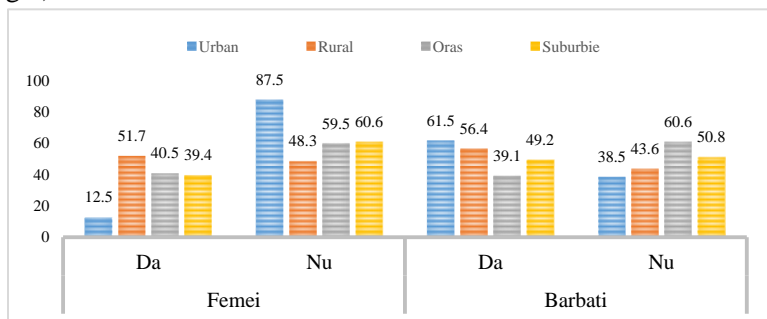

Fig. 2. „În opinia Dvs., tinerii sunt motivați să se implice în acțiuni civice și în procesul de luare a deciziilor din localitatea lor?”

Vorbind despre dorința de a se implica în acțiuni civice, tinerii din mun. Chișinău sunt mai puțin doritori să se implice în astfel de activități. Aproximativ 76-78% *se implică* în activități de voluntariat, luare

a deciziilor și acțiuni de dezvoltare a comunității. Datele colectate în urma studiului ne permit să înaintăm recomandări *infra*: realizarea obiectivelor propuse în Strategia Națională de Dezvoltare a Sectorului de Tineret, 2022; implementarea Programului de dezvoltare a Centrelor de Tineret pentru anii 2017-2022; implicarea tinerilor în procesul decizional în cadrul autorităților publice locale; implementarea unui cadru normativ care să acopere sferile de țin de implicarea în procesele decizionale anume pentru categoria tinerilor; stimularea participării active a tinerilor în procesele decizionale și creșterea activismului civic în rândul tinerilor.

Bibliografie:

1. *Legea nr. 215 din 29.07.2016 cu privire la tineret*, [Accesat: 11.02.2020] Disponibil pe <http://www.legis.md/cautare/getResults?docid=105800&lang=ro>.
2. *Strategia Națională de Dezvoltare a Sectorului de Tineret pentru anii 2014-2020*, Consiliul Național al Tineretului din Moldova. Chișinău, 2017.
3. Studiu „*Nivelul de implicare a tinerilor în procesul decizional și în cadrul organelor electivă*”, Consiliul Național al Tineretului din Moldova. Chișinău, 2016.

Recomandat

*Diana CHEIANU-ANDREI, dr., conf. univ.
Aliona CHIRA, lector univ.*

Cuprins

BIOLOGIE ȘI PEDOLOGIE

<i>Andrei BOTNARESCU</i>	
Cartarea seminologică a arboretelor din cadrul ocolului silvic Vărzărești	3
<i>Corina DIMA</i>	
Studiul geodemografic al satului Năvârneț, raionul Fălești	5
<i>Elena GANJA</i>	
Formula leucocitară în diabetul experimental la șobolanii albi de laborator pe fundalul administrării extrasului apos din <i>Calothrix sp.</i>	7
<i>Sorina ISTRATI</i>	
Utilizarea metodelor molecular-genetice pentru studiul unor specii de coleoptere în Republica Moldova	10
<i>Irina MICȘANSCHI</i>	
Reguli de formare a loturilor de semințe forestiere	12

CHIMIE ȘI TEHNOLOGIE CHIMICĂ

<i>Алёна КОВАЛЬЧУК</i>	
Разработка рецептуры продукта для увеличения, питания и увлажнения губ	15
<i>Carolina GRIGORAȘ</i>	
Unguent de tip emulsie cu proprietăți antiseptice pe bază de peroxid de hidrogen și ulei din sâmburi de piersici	17
<i>Александр СТРАТУЛАТ</i>	
Изучение координационных соединений меди (II) и висмута (III) с некоторыми тиосемикарбазонами и аминополикарбоксилатными лигандами	20
<i>Pavel ȚIULEANU</i>	
Water-soluble metallphthalocyanine grafted copolymers and their further application perspective	21
<i>Natalia BAERLE</i>	
Sinteza și proprietățile azachalconelor – precursori ai compuşilor complecși și heterociclici	23

<i>Virginia RUSU</i>	
Combinății coordinative ale cu(II) și fe(II, III) cu liganzi în baza terț-butil tiosemicarbazonelor ale derivaților 2-formilpiridinei	26
<i>Liliana ȘERSCOV</i>	
Sinteza și analiza ftir a n-[tiosemicarbazonei-2-benzoilpiridinei], derivat nou al 5-metil-4-fenil-4h-1,2,4-triazol-3-tiolului	28
<i>Edera BALAN, Cornelia NIRONES</i>	
Studiul oxidării a unor sulfamide în sistemul S-H ₂ O ₂ -hv în mediu omogen	30
<i>Maria BUȘILĂ, Vladimir SADOHIN</i>	
Sinteza și studiul unor derivați ai pirazolului potențial biologic active	33
<i>Алина ЗАРОВАЯ</i>	
Синтез и биологическая активность комплексов Cu(II) на основе 4-циклогексилтиосемикарбазон- 2-бензоилпиридина и 2-формилхинолина	35
<i>Людмила ЛЕВЧЕНКО</i>	
Ингибирование процесса каталитического окисления липидов с использованием каротиноидов	38

FIZICĂ ȘI INGINERIE

<i>Александр ПУНГА, Михаил СЫРГИ</i>	
Объектно-реляционные проекторы. Doctrine ORM. Hibernate ORM	41
<i>Ivan GADIAC, Ion LUNGU</i>	
Rolul hexamethylenetetraminei (HMTA) în sinteza straturilor nanostructurate pe probe de ZnO obținute prin pulverizare cu piroliză	43
<i>Cristin BURDUJA</i>	
Pușculița electronică digital	46
<i>Petru JELEHOVSCHI</i>	
Dezvoltarea și implementarea unei aplicații de schimb valutar bazat pe limbajul de programare JAVA	48
<i>Iuri CHISELI</i>	
Analiza și clasificarea metodelor de măsurare, monitorizare și prelucrare a datelor colectate de UAV	51

<i>Эммануил КАРПОВ</i>	
Алгоритмы сжатия данных	53
<i>Дарья ЕРМИЧЕВ</i>	
Изучение концентрации этанола в выдыхаемом воздухе с помощью алкотестера	56
<i>Felicia POJAR</i>	
Elaborarea și configurarea unui framework de testare software pentru un site informativ creat pe platforma Drupal	58
<i>Gheorghe GHILEȚCHI</i>	
Дифракция разелор x în compușii semiconductori II-VI (teorie vs. experiment)	60

МАТЕМАТИКĂ ȘI INFORMATICĂ

<i>Анастасия ШМЫГАЛЁВА</i>	
Анализ эффективности дорожной системы на основе алгоритма Форда-Фалкерсона	65
<i>Максим НЕГАЛЮК</i>	
Теория категорий в JAVASCRIPT	67
<i>Максим ГОРБАТИН</i>	
Блочный алгоритм RC6. Шифрование и дешифрование	69
<i>Кристина ОНИЩОРУ</i>	
Технологии языка SWIFT и архитектуры VIPER в мобильной разработке	71
<i>Михаил БАРКОВСКИЙ</i>	
Стеганография	73

DREPT

<i>David MELINTE</i>	
Inteligența artificială – reglementarea juridică pe plan european	77
<i>Olesea PANCHIV</i>	
Străini în propriul corp. Problematika tranziției de gen prin prisma modificării actelor de stare civilă	80
<i>Екатерина БРАГА</i>	
Проблемы и перспективы развития института брачного договора в Республике Молдова	83

<i>Victoria VOVCENCO</i>	
Bunul digital – inovație în reforma Codului civil	86
<i>Laurenția GOREACII</i>	
Dreptul la ștergerea datelor „Dreptul de a fi uitat”	88
<i>Svetlana BRATESCU</i>	
Controverse privind consimțământul victimei minore	91
<i>Maria GOGU</i>	
Hărțuirea minorilor în mediul online	94
<i>Cătălina LEU</i>	
Remedii procedurale compensatorii pentru încălcarea unor drepturi prevăzute de CEDO	98
<i>Mădălina LUCA</i>	
Măsurile de constrângere cu caracter educativ: de la teorie la practică	101
<i>David MELINTE</i>	
Locul inteligenței artificiale în Dreptul civil	105
<i>Tatiana SCOBIOLA</i>	
Garanții procesuale la etapa autorizării și efectuării interceptării comunicărilor	108
<i>Nicoleta RUSU</i>	
Dreptul la proprietate privată și protecția acestuia	111
<i>Dionisie SMOLEAC</i>	
Spectru politic din Republica Moldova (între teorie și realitate)	114
<i>Ирина ЯКОВЛЕВА</i>	
Презумпция допустимости доказательств в уголовном судопроизводстве	117

ȘTIINȚE ECONOMICE

<i>Mihail BAEȘ</i>	
Social media marketing – promovarea evoluează	120
<i>Marcela DRĂGUȚAN</i>	
Strategii de fidelizare a clienților în turismul rural din Republica Moldova	122
<i>Наталья МАРТАЛОГ</i>	
Маркетинг и search engine optimization (SEO) технологии	124

<i>Tatiana PENU</i>	
Metode de securitate a plăților electronice	126
<i>Mihaela TAGARCEA</i>	
Particularitățile formării prețurilor la produsele farmaceutice în Republica Moldova	129
<i>Roman MUSIN, Ana-Maria ȘURA</i>	
Calitatea vieții în Republica Moldova	131

ISTORIE ȘI FILOSOFIE

<i>Cristian BOLOTNICOV</i>	
Imuni la frică: rezistență și umor în România „Epocii de aur”	135
<i>Cătălina PLINSCHI</i>	
Violența ca motor al istoriei	137
<i>Ruxanda CHEIBAȘ</i>	
Păpușile de porțelan: de la jucării la artă	141
<i>Mihaela CEBOTARI</i>	
Circulația monedei în Tyra în secolele III-I a Chr.	144
<i>Mihaela MELNIC</i>	
Cazul Kosovo: <i>sui generis</i> sau precedent pentru mișcările secesioniste?	146
<i>Nicu PURCEL</i>	
De ce ne plictisim?	149
<i>Natalia CIVARIUC</i>	
Importanța consilierii filosofice	151

LITERE

<i>Cătălina CIOCHINA</i>	
Textul publicitar ca suport didactic în formarea competenței (pluri/inter)culturale la ora de limbă franceză (nivelul A2, CECRL)	154
<i>Elena MALANICI</i>	
Considerații privind corelația limbajului gesturilor vs limbajul mimico-gestual	156
<i>Елена БАПСУКОВА</i>	
Масонские символы в архитектуре Кишинёва и их значение	159

<i>Mădălina DUGAN</i>	
Provocările traducerii vocabularului invectiv în filmul francez ...	162
<i>Galina DRUȚĂ</i>	
Dificultăți de utilizare a abrevierilor în limbajul actual	165
<i>Елизавета СЕРБИЧАН</i>	
Сопоставительная характеристика словарей языка писателей	167
<i>Victoria GUȚU</i>	
Corelația competența plurilingvă – competența pluriculturală (Nivelurile A1-A2)	173
<i>Luminița COLȚA</i>	
Textul multimodal ca suport didactic în formarea competenței lingvistice la ora de limbă franceză (nivelul B1, CECRL)	176
<i>Veronica CREȚU</i>	
Dificultăți de traducere a culturilor din romanul <i>Arsă de vie</i> de Suad	178
<i>Cătălina ANDRONACHE</i>	
Expresiile frazeologice din perspectiva interferenței limbilor română și rusă	181
<i>Adriana MELINTE</i>	
Modele feminine în romanele lui Aureliu Busuioc	183

JURNALISM ȘI ȘTIINȚE ALE COMUNICĂRII

<i>Daniela GLIGOR</i>	
Instrumente de comunicare prezidențială prin social media (Studiu de caz)	187
<i>Daniela PASCARI</i>	
Problemele tinerilor reflectate în mass-media națională	190
<i>Veronica MELINTI</i>	
Modalități de reflectare a fenomenului cultural autohton	193
<i>Diana BOTNARU</i>	
Modalități de realizare a interviului cultural (Cazul Moldova9.com)	195

RELAȚII INTERNAȚIONALE, ȘTIINȚE POLITICE ȘI ADMINISTRATIVE

<i>Irina TIZU</i>	
Instrumente de realizare a puterii publice locale (realități, probleme, perspective)	199
<i>Daniela RUSU</i>	
Security and defence policy of European Union – lessons for Republic of Moldova	202
<i>Selina DICUSAR</i>	
Weaponization of data in politics	204
<i>Cristina LEU</i>	
Tehnici de conservare a patrimoniului cultural	206
<i>Andriana CODREANU</i>	
Rolul protecției și securității cibernetice în asigurarea bunei guvernări a Republicii Moldova	209
<i>Pavel VINTILĂ</i>	
Dimensiunea confesională a conservatorismului (aspecte istorico-teoretice)	211
<i>Анастасия НАНУ</i>	
Исламистский терроризм как глобальная угроза мировой безопасности	213
<i>Vanesa COZONAC</i>	
Criza siriană în contextul metamorfozelor geopolitice	216

ȘTIINȚE ALE EDUCAȚIEI

<i>Ольга ФУРТУНА</i>	
Особенности мотивации у студентов	220
<i>Александра ШАРКО</i>	
Влияние арт-терапии на преодоление последствий травматического стресса у дошкольников	223
<i>Elena SAGAIDAC</i>	
Influența stilului de conducere a managerului asupra satisfacției în muncă a angajaților	225
<i>Ilinca TOCAN</i>	
Modalități de implicare a părinților în incluziunea școlară a copiilor cu CES	228

<i>Inga CRUDU</i>	
Educarea simțului civic la tineri	231

PSIHOLOGIE

<i>Victoria CHICU</i>	
Stiluri de atașament și limbajele iubirii la tineri	234
<i>Agnesa GREBENCOV</i>	
Autoacceptarea și atitudinile disfuncționale la persoanele ce au recurs la medicina estetică	236
<i>Valeria SIREȚANU</i>	
Incursiuni în inconștientul colectiv: arhetipurile lui Jung	239
<i>Cătălina CEBAN</i>	
Rolul poveștilor în crearea scenariilor de viață la tineri	241
<i>Marina CEBANU</i>	
Influența poluării informaționale asupra psihicului uman	244
<i>Maia HARITONOV</i>	
Influența factorilor motivaționali în activitatea profesională	246
<i>Olga AXENTII</i>	
Agresivitatea și locul de control la tineri	249
<i>Crina ȚÎCU</i>	
Inteligența emoțională și reziliența la tineri	251
<i>Ruxandra ȘTERBEȚ</i>	
Sindromul Burnout și reglarea emoțională la angajați	252
<i>Diana AFANASII</i>	
Stima de sine și dezirabilitatea socială la studenți	255

SOCIOLOGIE ȘI ASISTENȚĂ SOCIALĂ

<i>Алла КОНСТАНТИНОВА</i>	
Отношение студентов и их мнение по поводу представительных органов Молдавского государственного университета	258
<i>Valentin CUCUTA</i>	
Bariere în ocuparea în câmpul muncii a tinerilor (Cazul mun. Chișinău)	261

<i>Iana PASCARI</i>	
Serviciile Bibliotecii Centrale USM: probleme și perspective de modernizare	263
<i>Elena COGANOVSCHE</i>	
Particularități ale comportamentului deviant în rândul tinerilor din Republica Moldova	264
<i>Cristina CULICOVSCI</i>	
Modalități de implicare a tinerilor din Republica Moldova în procesul decizional	267

**Sesiune națională cu participare internațională
de comunicări științifice studentești,**

Ediția a XXIV-a

09-10 aprilie 2020

Rezumatele comunicărilor

Vol.I

Redactare literară:

Antonina DEMBIȚCHI

Valentina MLADINA

Tehnoredactare:

Tatiana BULIMAGA

Marianna SAVVA

Violeta MACOVEI

Margareta Prohin

**Sesiunea națională cu participare internațională de comunicări științifice
studentești, Ediția a 24, 09-10 aprilie 2020** : [în vol.] / com. șt.: Gheorghe Ciocanu
[et al.]. – Chișinău : CEP USM, 2020 – . – ISBN 978-9975-149-97-6.

Vol. 1. – 2020. – 279 p. : fig., tab. – Antetit.: Univ. de Stat din Moldova, Inst.
Cercetare și Inovare. – Texte : lb. rom., engl., rusă. – Referințe bibliogr. la sfârșitul art.
– 100 ex. – ISBN978-9975-149-98-3.

082=135.1=111=161.1

S 50

Semnat pentru tipar

Formatul 60x84 1/16

Coli de tipar 17,4. Coli editoriale 16,7

Comanda . Tirajul 110.

Centrul Editorial-Poligrafic al USM
Str. Al.Mateevici, 60, Chișinău, MD 2009