

# INVESTIGAȚIILE ARHEOLOGICE LA AȘEZAREA TRACO-GETICĂ SAHARNA „LA ȘANȚ” (CAMPANIA 2007)

Aurel Zanoci  
Mihail Băț

Așezarea Saharna „La Șanț” este amplasată în apropierea satelor Saharna și Saharna Nouă, raionul Rezina, fiind situată la est de cetatea Saharna Mare, pe malul abrupt și stâncos al defileului „Valea Crac”. Incinta fortificației are o formă semiovală și ocupă o suprafață de 180×65 m (fig. 1). Din partea de nord așezarea era apărată natural de malul abrupt al râpei, dinspre vest, est și sud – de un sistem defensiv artificial.

Investigațiile arheologice la acest sit au început în 2003<sup>1</sup> (Никулицэ, Заноч, Молдован 2004, 92-99; Zanoci, Moldovan 2004, 130-138), fiind continuate în anii 2006 (Zanoci, Băț 2007, 287-298) și 2007.

În anul 2007 cercetările au fost efectuate prin intermediul a două secțiuni (nr. 3 și 4) și au avut drept scop cercetarea stratului cultural din incinta cetății.

Secțiunea 3 (fig. 2/1) a fost trasată la est de secțiunea 2 din 2006 și avea forma unui patruleter cu dimensiunile de 30×2 m. Ulterior, pentru cercetarea completă a unei gropi, apărută în capătul de est al secțiunii, aceasta a fost extinsă spre sud pe o porțiune de 4×2 m.

Secțiunea 4 (fig. 2/2), cu dimensiunile inițiale de 30×2 m, a fost orientată perpendicular secțiunii 3 și întretăia de-a curmezișul incinta așezării. Pentru cercetarea exhaustivă a unor complexe apărute în secțiune, aceasta a fost extinsă spre nord pe o porțiune de 6×2 m. Astfel, întreaga suprafață cercetată în 2007 la Saharna „La Șanț” a constituit 140 m<sup>2</sup>.

## Stratigrafia

În cadrul secțiunilor 3 și 4 grosimea stratului cultural variază de la 0,35 m la 0,9 m. Primii 0,05 m reprezintă cernoziom în amestec cu vegetație. Urmează un strat cu grosimea de 0,3-0,4 m, con-

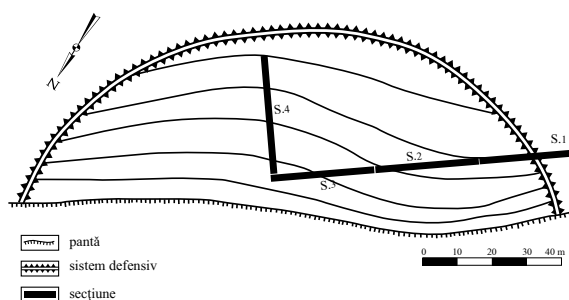

Fig. 1. Planul cetății „Saharna „La Șanț”.

stituit din cernoziom în amestec cu pietriș. Ultimul strat, compus din sol cenușiu în amestec cu pietriș, are grosimea cuprinsă între 0,1 și 0,45 m (fig. 2). Până la adâncimea de 0,4 m straturile au fost deranjate de lucrările agricole.

## Stratul cultural

Ca urmare a investigațiilor arheologice, în stratul cultural a fost atestat un bogat și divers inventar arheologic, constituit din descoperiri individuale și material ceramic.

*Piese din metal* sunt reprezentate de două arme: un fragment de manșon de lance și un vârf de săgeată.

Manșonul, cu diametrul de 1,7 cm, (cat. nr. 1, fig. 3/1) a fost bătut dintr-o bucată de fier cu grosimea de 0,1 cm și s-a păstrat pe o lungime de cca 8,2 cm. Un manșon similar a fost descoperit în morm. 211 din necropola de la Dănceni (Лапушнян 1979, 114, рис. 41). Vârfuri de lance, înzestrate cu astfel de manșoane, au fost atestate în necropola de la Ferigile (Vulpe 1967, 64, pl. XX), unde sunt datate cu sec. VI-V a. Chr., precum și într-o serie de înmormântări din nordul Mării Negre (Мелюкова 1964, 42-44, табл. 14/5, 8), încadrate în sec. V-IV a. Chr.

Vârful de săgeată (cat. nr. 2, fig. 3/2) a fost turnat din bronz și a fost prevăzut cu trei aripioare. Pe dulia piesa a fost înzestrată cu orificiu. Astfel de

<sup>1</sup> Cercetările la acest sit sunt efectuate de către colaboratorii LCS „Tracologie” de la Universitatea de Stat din Moldova.

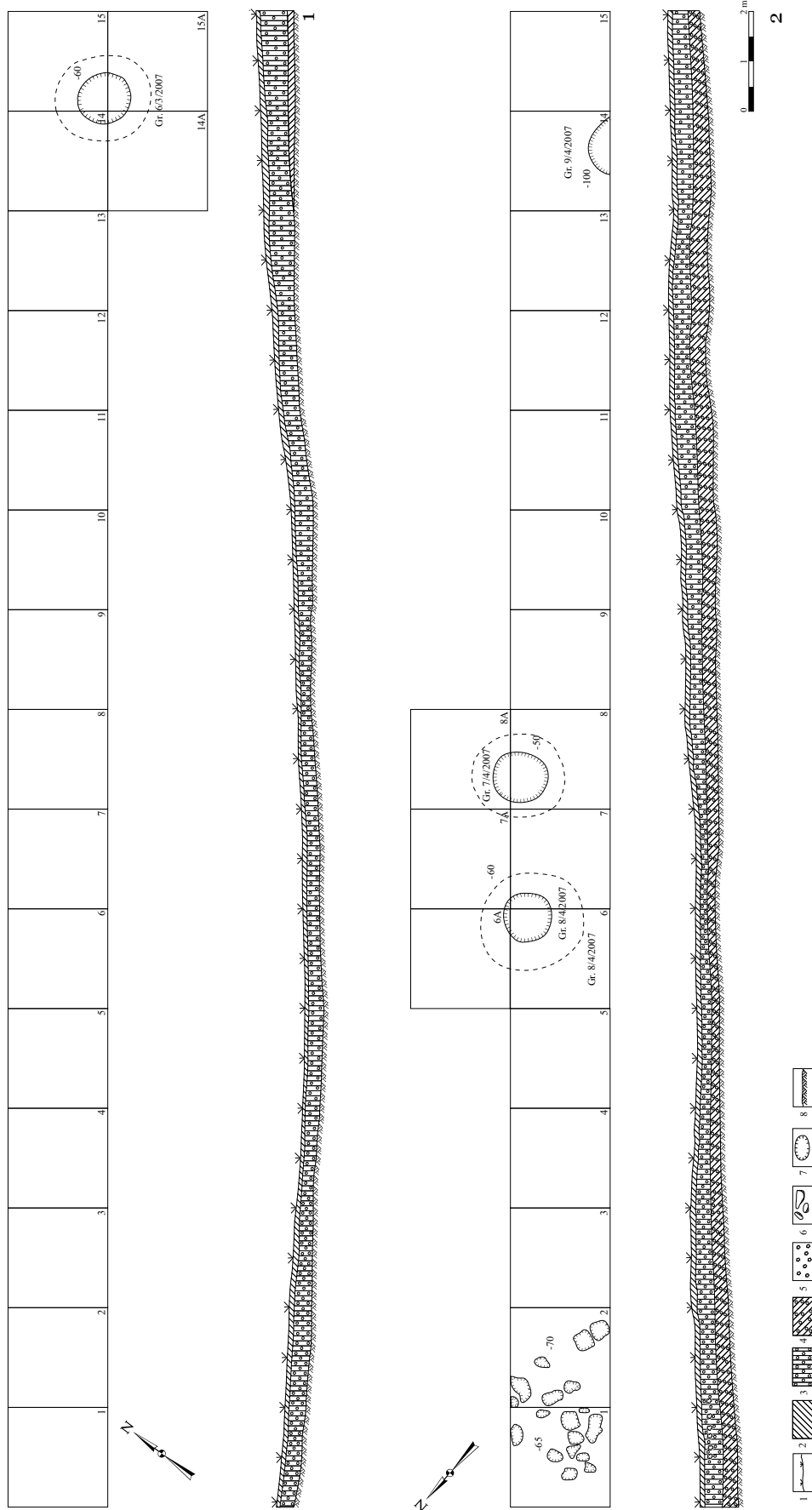

Fig. 2. Saharna „La Șanț”. 1 - Planul și profilul secțiunii 3; 2 - planul și profilul secțiunii 4.

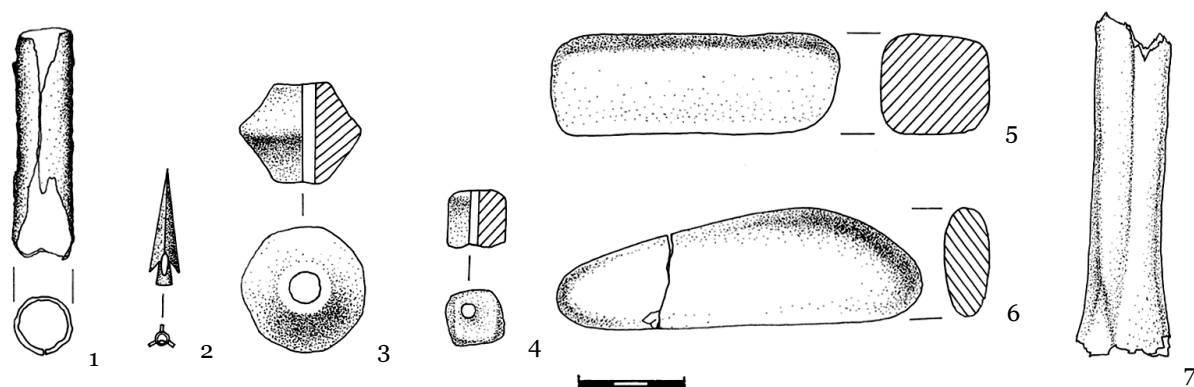

Fig. 3. Saharna „La Șanț”. Piese descoperite în stratul cultural.

descoperiri au o răspândire largă la monumentele traco-getice, fiind atestate atât în imediata apropiere, la cetatea Saharna Mare (Niculiță, Zanoci, Nicic, Matveev 2003, fig. 41/6; Niculiță 2005, fig. 24/5), așezarea civilă Saharna „Dealul Mănăstirii” (Niculiță, Nicic 2007, fig. 3/3), cât și în alte așezări mai îndepărtate, cum ar fi cele de la Mateuți (Kašuba, Haheu, Levički 2000, pl. XLVI/5), Butuceni (Niculiță, Teodor, Zanoci 2002, fig. 68/4), Poiana (Teodor 1999, fig. 68/9) etc.

*Uneltele din piatră* sunt cunoscute după două cuate, confecționate din piatră de gresie (cat. nr. 3, 4, fig. 3/5-6).

În stratul cultural a fost atestat și o *piesă din os* (cat. nr. 6, fig. 3/7,) care, după toate probabilitățile pare a fi o un fragment de spatulă, utilizată de olari la netezitul vaselor.

*Piesele din lut* sunt reprezentate de o fusaiolă (cat. nr. 7, fig. 3/3) și o mărgică (cat. nr. 8, fig. 3/4). Fusaiola a suferit o ardere secundară<sup>2</sup>, ceea ce a dus la vitrificarea unei părți din suprafața ei.

**Materialul ceramic**, din punct de vedere cultural-cronologic, poate fi divizat în trei grupe: hallstattiană timpurie (Cozia-Saharna), traco-getică și de import (grecească).

**Ceramica hallstattiană** este reprezentată de câteva fragmente, care provin de la vase modelate cu mâna dintr-o pastă de lut în amestec cu șamotă și calcar pisat. Vasele au fost arse neuniform și incomplet, culoarea variind de la cenușiu-închis la negru. Suprafața vaselor a fost lustruită. Dintre

acestea se evidențiază: un fragment de strachină cu marginea verticală cu buza îngroșată și tăiată oblic în interior (fig. 4/3); un fragment de vas cu buza evazată, decorat pe umăr cu brâu alveolar (fig. 5/1); un fragment de oală, înzestrată cu proeminență aplatizată (fig. 6/11); un fragment de oală ornamentată cu linii orizontale imprimare (fig. 6/5), un fragment de toartă (fig. 6/4) și un fragment de ceașcă decorată cu linii incizate verticale (fig. 6/6) etc. Pentru fragmentele, ce aparțin acestei grupe ceramice, sunt cunoscute multiple analogii în sortimentul recipientelor culturii Cozia-Saharna (Камыба 2000, рис. LI/9, 13; LXX/4; LXXII/10 etc.).

**Ceramica traco-getică**, după tehnica de realizare, ține de două categorii: modelată cu mâna și lucrată la roata olarului.

Ceramica modelată cu mâna a fost confecționată din pastă de lut în amestec cu șamotă, nisip și calcar pisat. Ca urmare a unei arderi neuniforme și incomplete vasele au obținut o culoare ce variază de la cafeniu-deschis la brun, ori de la cenușiu-deschis la cenușiu-închis. Din cadrul acestei categorii se disting fragmente de străchini/castroane, cești, oale și capace.

*Străchinile/castroanele* sunt reprezentate de:

- fragmente de străchini cu marginea verticală și buza rotunjită (fig. 4/1-2) sau îngroșată (fig. 4/4);
- fragmente de străchini cu marginea răsfântă în exterior (fig. 4/5-6). Exemplare similare au fost descoperite la Butuceni (Niculiță, Teodor, Zanoci 1997, fig. 16/2, 8), Horodiște (Telnov, Belotcaci 2005, fig. 6/3), Alcedar-La Cordon (Haheu 1998, fig. 11/2, 11) etc.;

<sup>2</sup> Fusaiola a fost descoperită în secțiunea 4, la adâncimea de 0,6 m, în zona în care au fost atestate urmele unei construcții distruse de incendiu.

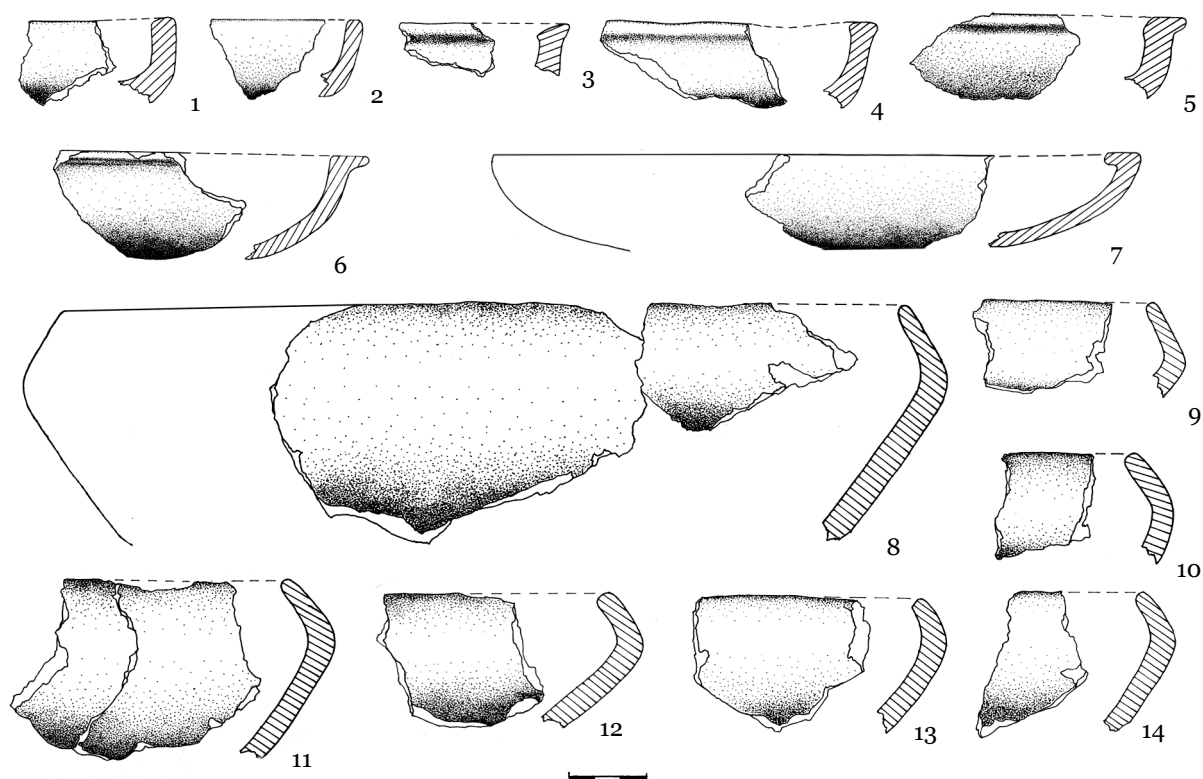

Fig. 4. Saharna „La Șanț”. Fragmente de străchini.

- fragment de la o strachină cu marginea arcuită în interior (fig. 4/7), ce a avut diametrul gurii de cca 26 cm. Străchini analogice sunt cunoscute în așezarea fortificată de la Matronino, unde astfel de recipiente sunt datate cu sec. VI-V a. Chr. (Бессонова, Скорый 2001, 125, рис. 38/2);
- fragmente de străchini bitronconice cu marginea arcuită în interior (fig. 4/8-14). Astfel de recipiente sunt întâlnite în orizontul, datat cu sec. VII-VI/V a. Chr., de la așezarea Glinjeni (Гольцева, Кашуба 1995, таб. LXXXV/5), precum și în alte așezări traco-getice: Alcedar-La Cordon (Haheu 1998, fig. 11/6), Hansca-Lutăria (Никулицэ 2004, 201, рис. 1/3), Răcătău (Căpitanu 1987, fig. 4/3-4), Slobozia (Buzdugan 1968, fig. 2/3; fig. 3/2) etc.;
- fragmente de castroane cu marginea verticală (fig. 5/14-15), unele ornamentate cu brâu alveolar (fig. 5/14). Exemplare similare au fost descoperite în 2003, în așezarea Saharna „La Șanț” (Zanoci, Moldovan 2004, fig. 6/8), în așezarea Alcedar-La Cordon (Haheu 1998, fig. 10/14) etc.

Ceștile sunt prezente în așezare printr-un singur fragment (fig. 6/21).

*Oalele*, după formă, sunt de două tipuri: cu trunchiul bombat și în formă de clopot.

Oalele cu trunchiul bombat aveau gâtul scund, vertical sau arcuit cu buza profilată în exterior (fig. 5/2-12) și decorate cu brâie alveolare (fig. 5/2, 12) sau cu șiruri de alveole (fig. 5/11). Acest tip de vase are analogii în așezările de la Holercani (Кашуба 2006, рис. 4/4), Butuceni (Niculiță, Teodor, Zanoci 2002, fig. 18/6), Potârca (Niculiță, Matveev, Potângă 1999, 328-330, 336) etc.

Oalele în formă de clopot (fig. 5/16-19; 15/9, 10) aveau marginea verticală și pereții arcuiți. Cel mai frecvent astfel de vase sunt decorate cu brâu alveolar (fig. 5/18) sau suporturi aplatizate (fig. 6/9, 10). Astfel de recipiente sunt cunoscute în majoritatea așezărilor traco-getice, având o datare largă – sec. V-III a. Chr. (Teodor 1999, 67, fig. 26; Zanoci 1998, 92, fig. 94).

*Capacele* sunt reprezentate de un fragment de la o piesă cu diametrul de cca 17 cm, cu marginea rotunjită (fig. 6/22) și grosimea de cca 1,2 cm. Acestea sunt frecvent întâlnite în așezările de la Butuceni (Niculiță, Teodor, Zanoci 2002, 52, fig.

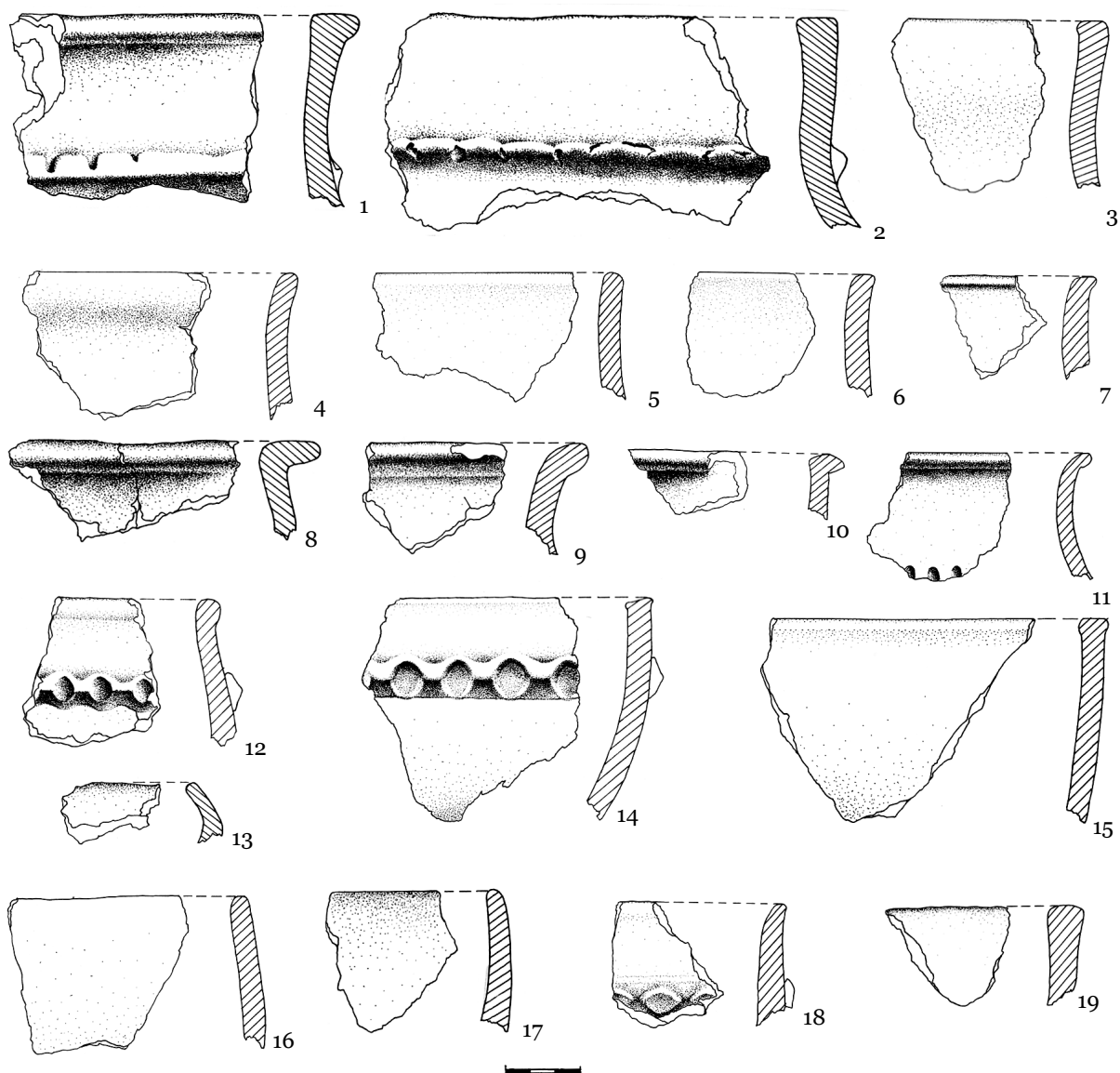

Fig. 5. Saharna „La Șanț”. Fragmente de oale.

99/4; 100/1), Mateuți „La Bașne” (Kašuba, Hahau, Levițki 2000, 201, pl. XXXIX/7) etc.

*Ceramica confecționată la roata olarului* este reprezentată de un fragment de toartă de ceașcă/cană (fig. 6/25), modelată dintr-o pastă de lut fină cu impurități de nisip. Arderea este reducătoare și uniformă, culoarea fiind cenușie. Acest tip de vase este asemănător cu cele descoperite la Poiana (Teodor 1999, 73, fig. 40/2), Brad (Ursachi 1995, pl. 275/1) etc.

*Ceramica de import* descoperită în 2007, reprezintă 57 de fragmente de la vase lucrate la roata olarului, din pastă fină de lut în amestec cu ni-

sip, mică și particule minuscule negre (piroxină). Arderea lor era completă și uniformă, culoarea – cărămizie-roșiatică sau portocalie-gălbuie. Dintre acestea se remarcă un fragment de buză de amforă (fig. 6/24) și un fragment de toartă (fig. 6/23). Fragmentul de buză provine de la o amforă de Heraclea Pontică, datată cu mijlocul sec. IV a. Chr. Fragmentul de toartă aparținea unei amfore de Thasos, datată cu sec. IV - mij. sec. III a. Chr.<sup>3</sup>

<sup>3</sup> Analiza și datarea materialului amforistic aparține doamnei dr. Natalia Mateevici, căreia îi exprimăm mulțumiri și pe această cale.

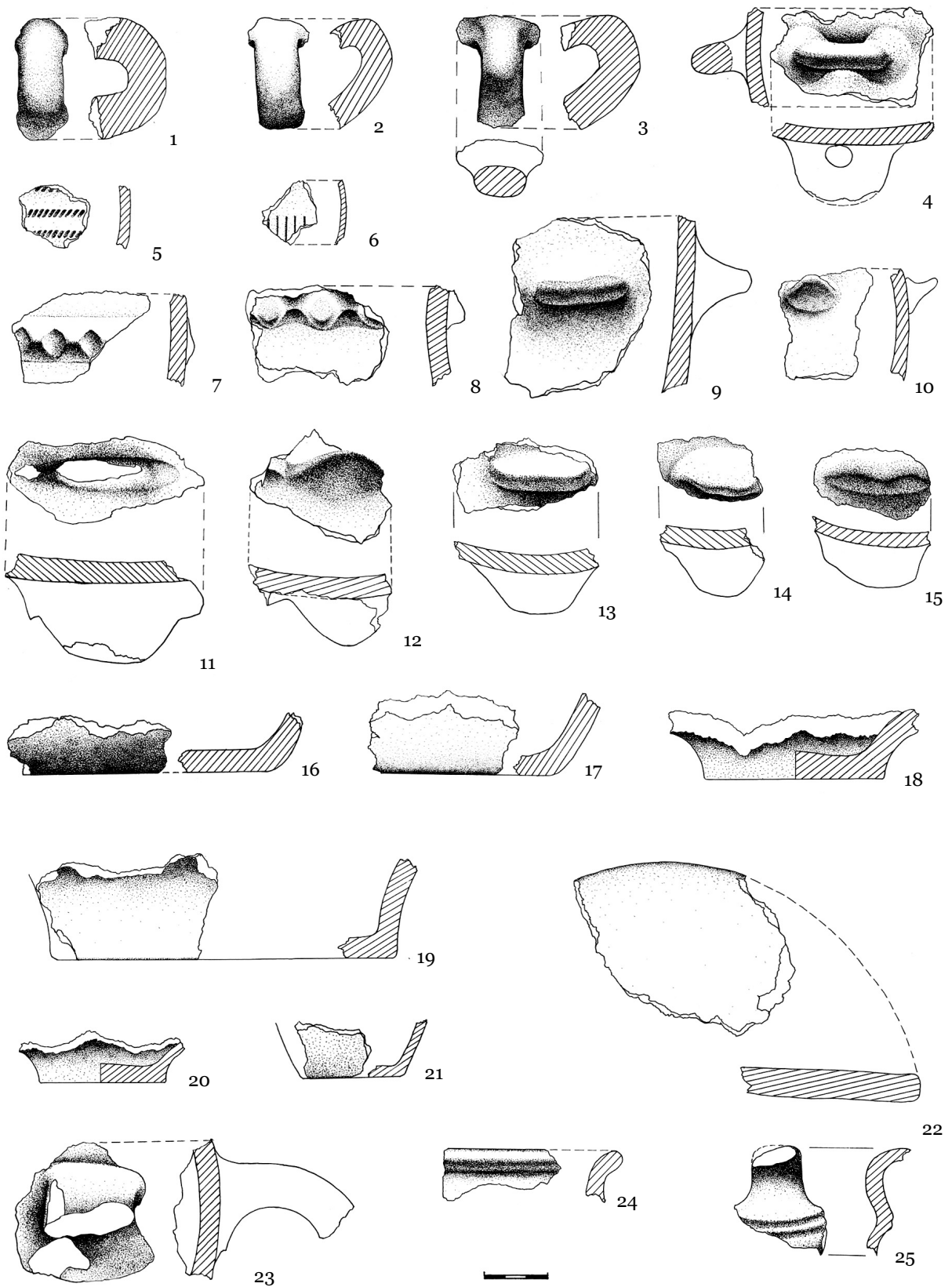

Fig. 6. Saharna „La Șanț”. 1-22 - Ceramică modelată cu mâna; 23-25 - ceramică confecționată la roata olarului.

## Complexe

La adâncimea cuprinsă între 0,5 m și 1,0 m de la suprafața actuală de călcare<sup>4</sup> au fost sesizate conturile a patru gropi menajere.

*Groapa 6/3/2007*<sup>5</sup> (fig. 7) a fost descoperită în secțiunea 3, la adâncimea de 0,6 m. Ea a fost săpată în piatra de calcar a platoului și avea formă de clopot cu diametrul gurii de 1,1 m, al fundului – de 1,7 m și adâncimea de 1,2 m. Din umplutura gropii, care era compusă din sol de culoare cenușie în amestec cu fragmente de lut ars și cenușă, au fost recuperate opt fragmente de ceramică modelată cu mâna și 3641 fragmente de lut ars. Fragmentele de ceramică au făcut parte din recipiente lucrate din pastă de lut în amestec cu șamotă, arderea – incompletă și neuniformă, culoarea varia de la cenușiu la negru. Materialul ceramic este reprezentat de un fragment de strachină cu marginea răsfrântă în exterior (fig. 8/2), patru fragmente de oale cu marginea ușor evazată (fig. 8/1, 3, 4), dintre care două făceau parte dintr-un vas cu diametrul gurii de 22,3 cm (fig. 8/1), două fragmente de vase decorate cu proeminențe cilindrică (fig. 8/5) și aplatizată (fig. 8/6) și un fragment de fund de oală (fig. 8/7). Fragmente

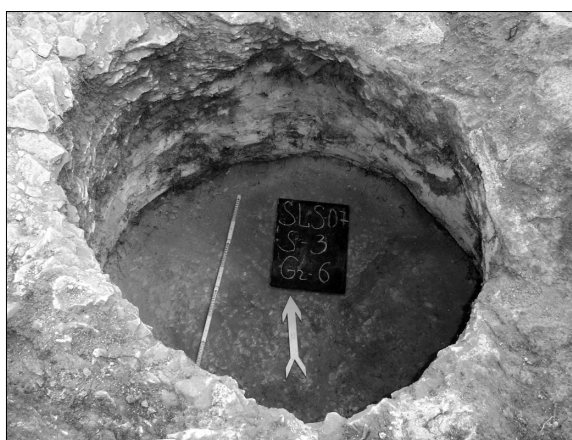
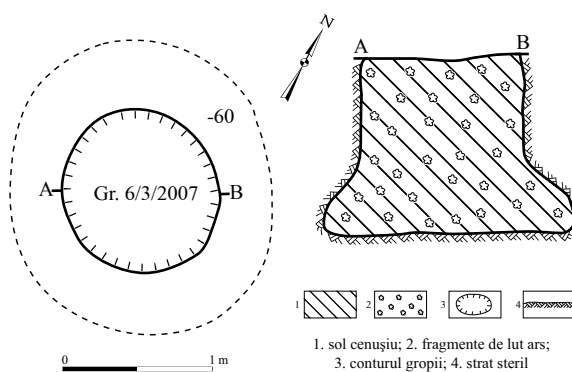

Fig. 7. Saharna „La Șanț”. Groapa 6/3/2007.

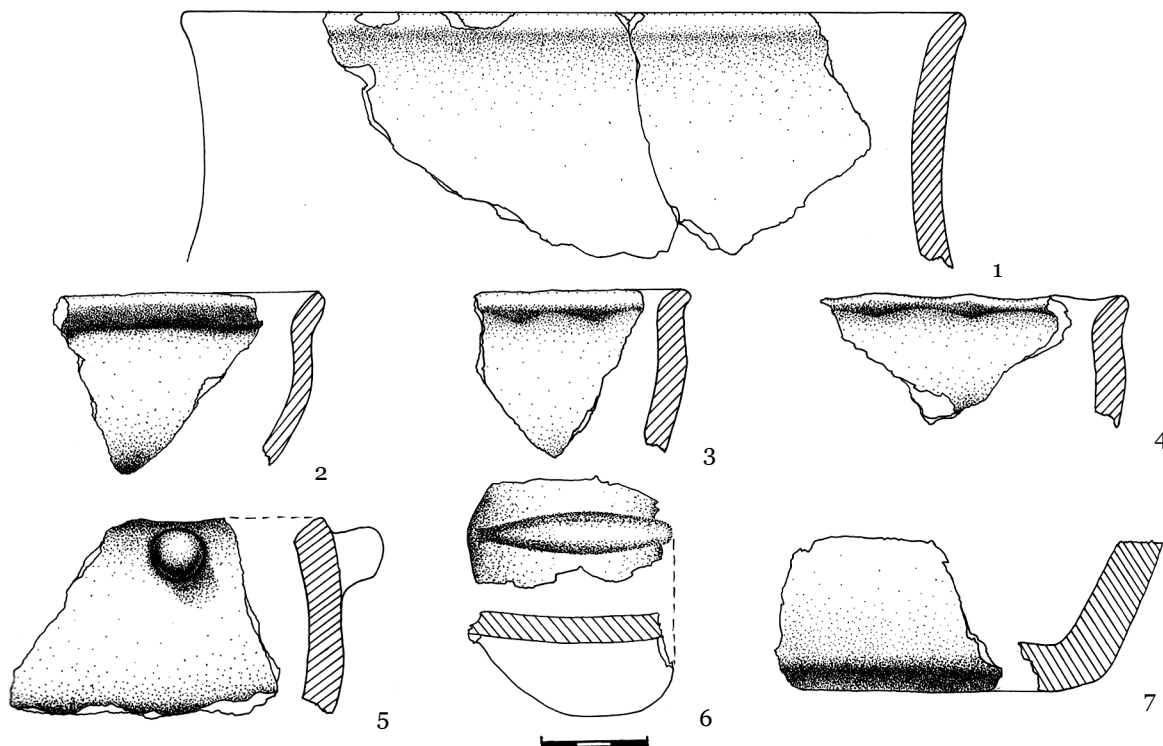

Fig. 8. Saharna „La Șanț”. Inventarul gropii 6/3/2007.

<sup>4</sup> În continuare, toate adâncimile vor fi date de la suprafața actuală de călcare.

<sup>5</sup> Numărul gropii este format din numărul de ordine al gropii, numărul secțiunii și anul descoperirii.

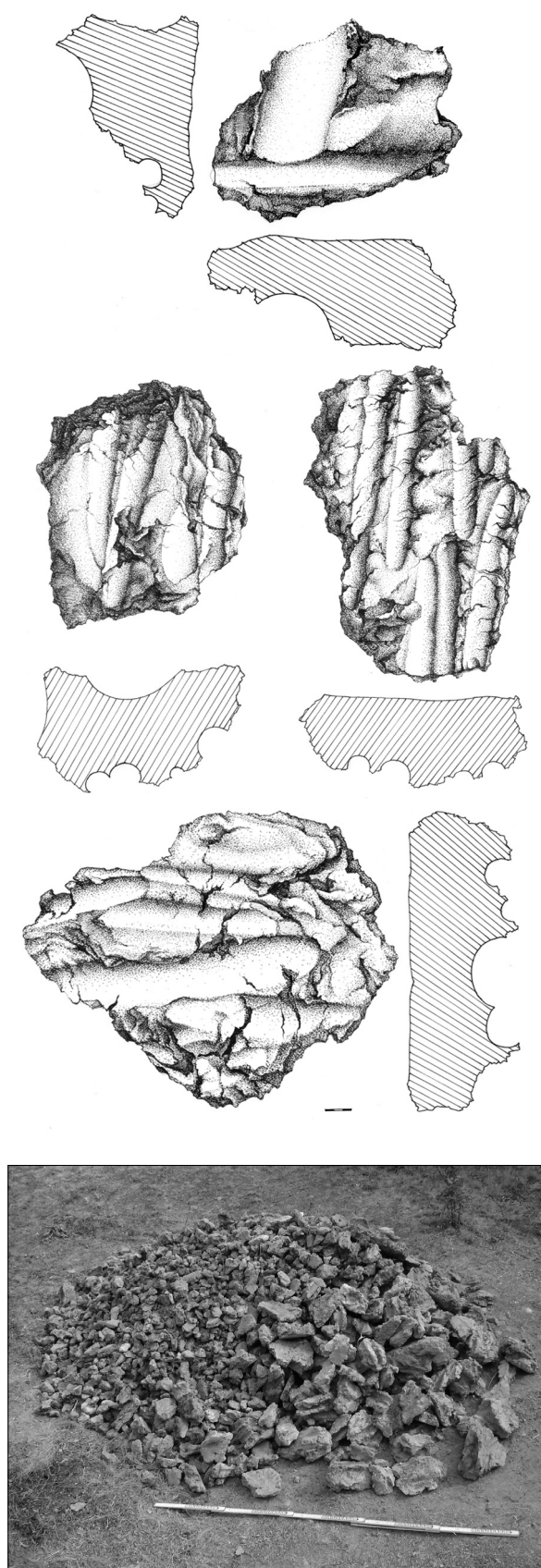

Fig. 9. Saharna „La Șaț”. Fragmente de lut ars descoperite în groapa 6/3/2007.

de străchini similare celor descoperite în groapă (fig. 8/2) sunt cunoscute în orizontul, datat cu sec. VII-VI/V a. Chr., de la așezarea Glinjeni (Гольцева, Кашуба 1995, таб. LXXXIV/1). În același orizont de la Glinjeni sunt întâlnite analogii și pentru fragmentele de oale (fig. 8/1, 3, 4) cu buza ușor evazată (Гольцева, Кашуба 1995, таб. LXXXIII).

Fragmentele de lut ars aveau dimensiunile cuprinse între 1,7×1,3×1,0 și 27×20×8 cm, majoritatea purtând amprente de nuiiele și pari. Diametrul nuielilor era cuprins între 2 și 3 cm, iar a parilor – de 10-13 cm (fig. 9). Fragmentele menționate reprezintă, probabil, resturile unei construcții care, după distrugere, au fost aruncate în groapă. Urmele unui astfel de edificiu au fost atestate la cca 2 m spre est de groapă, în secțiunea 4, la adâncimea de 0,75 m. Aici a fost sesizat conturul a 15 gropi (fig. 2/2) de formă ovală sau rotundă în plan. Acestea aveau diametrele medii de 0,6×0,3 m și adâncimea de până la 0,2 m. În legătură cu faptul că în secțiune a fost sesizată doar un segment al construcției, este dificil să stabilim forma, dimensiunile și caracterul ei.

Fragmentele ceramice descoperite în groapă permit să admitem că ea a funcționat într-o perioadă anterioară sec. VI/V a. Chr. La fel, anterior acestei date a existat și construcția, cu ale cărei rămășițe ulterior a fost astupată groapa.

*Groapa 7/4/2007* (fig. 10) a fost atestată în secțiunea 4, la adâncimea de 0,5 m. Ea avea formă de clopot cu diametrul gurii de 1,0 m, al fundului – de 1,4 m și adâncimea de 1,1 m. Umplutura gropii reprezintă un amestec de sol de culoare cenușie cu cenușă și pietriș.

Materialul ceramic recuperat din complex este reprezentat de 38 fragmente, dintre care 37 modelate cu mâna și unul lucrat la roata olarului.

Din categoria ceramicii confecționate cu mâna se disting: un fragment de castron cu marginea evazată, două fragmente de la oale cu gâtul scund și trunchiul bombat (fig. 11/2-3), două fragmente de vas în formă de clopot cu marginea verticală (fig. 11/5) sau evazată (fig. 11/4), două fragmente de oale decorate cu suporturi aplatizate (fig. 11/8-9) și două fragmente de toarte (fig. 11/6-7). Fragmentele menționate făceau parte din vase modelate cu mâna din pastă de lut în amestec cu degresanți de șamotă pisată. Ca urmare a unei arderi neuniforme și incomplete vasele au căpătat



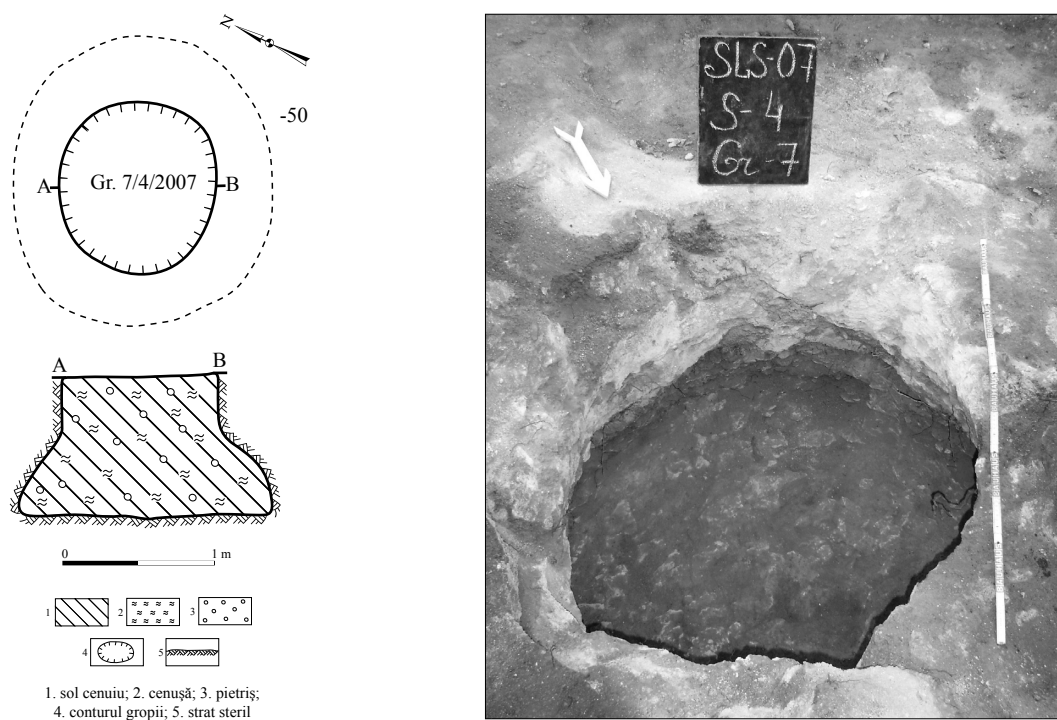

Fig. 10. Saharna „La Șanț”. Groapa 7/4/2007.

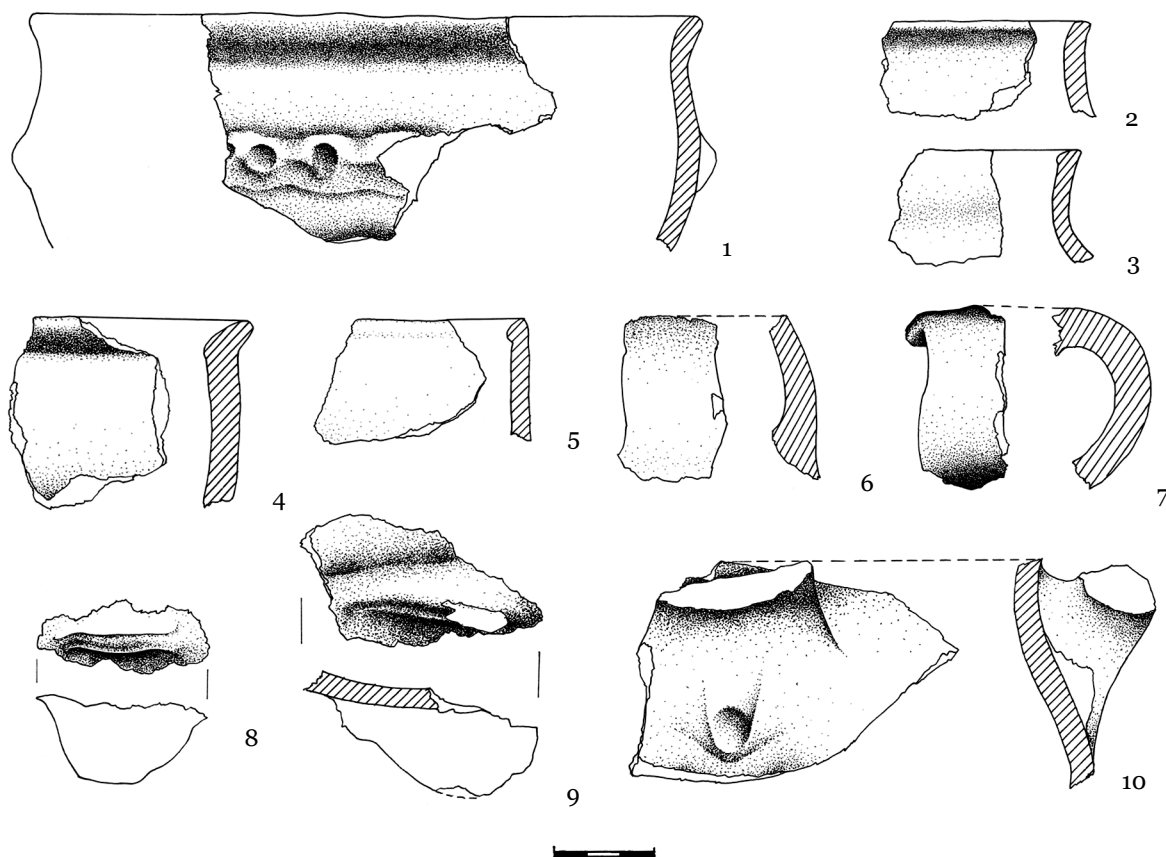

Fig. 11. Saharna „La Șanț”. Inventarul gropii 7/4/2007.

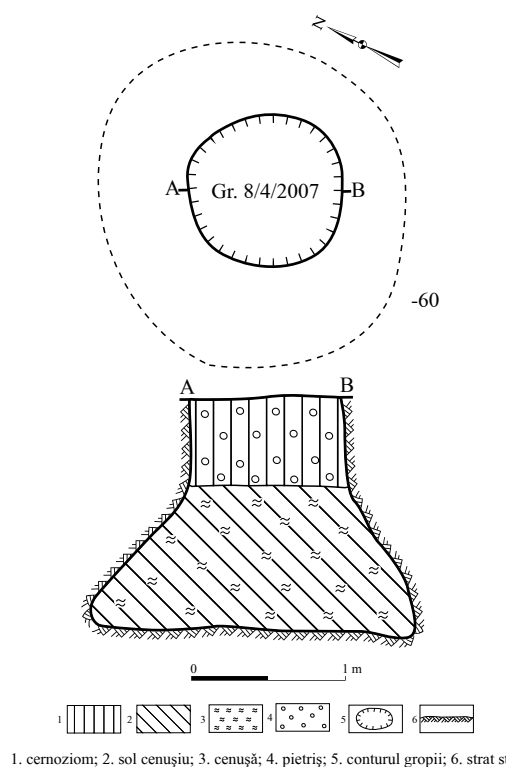

Fig. 12. Saharna „La Șanț”. Groapa 8/4/2007.

diferite nuanțe de culori, ce variază de la cenușiu la cafeniu. Dintre acestea se distinge un fragment de castron în baza căruia a devenit posibilă reconstituirea grafică parțială a vasului. Castronul (fig. 11/1) avea buza evazată, gâtul scund și trunchiul bombat. Diametrul gurii vasului era de 20,7 cm, al gâtului – de 19,8 cm, iar al trunchiului – de 21,2 cm. Pe umăr castronul a fost decorat cu un brâu alveolar. Vase cu profil similar, dar fără decor, sunt cunoscute în orizontul getic al așezării Soloncenii „Hlinaia” (Kašuba, Haheu, Levițki 2000, 177, pl. XVI/8-10).

Ceramica lucrată la roata olarului este reprezentată de un fragment de toartă de amforă de Heracleea Pontică (fig. 11/10), confecționată dintr-o pastă fină de lut în amestec cu nisip și mică. Arderea este uniformă și oxidantă, culoarea fiind cenușie. Astfel de recipiente sunt datate cu sec. IV – începutul sec. III a. Chr.<sup>4</sup>

Din complex au mai fost recuperate 11 fragmente de lut ars, cu dimensiunile variabile între 1×1×1 și 2×4×6 cm, și 76 fragmente de oase necalcinate.

<sup>4</sup> Analiza și datarea materialului amforistic aparține doamnei dr. Natalia Mateevici, căreia îi exprimăm mulțumiri și pe această cale.

*Groapa 8/4/2007* (fig. 12) a fost descoperită în secțiunea 4, la adâncimea de 0,6 m. Ea a fost săpată în stâncă până la adâncimea de 1,45 m, având formă de clopot cu diametrul gurii de 0,95 m și al fundului de 2 m. Partea inferioară a gropii a fost umplută cu sol de culoare cenușie în amestec cu cenușă, iar cea superioară – cu cernoziom și pietriș.

Din embletonul gropii au fost recuperate: o fusaioală și 96 fragmente de ceramică modelată cu mâna.

Fusaioala (cat. nr., fig. 13/15) a fost confecționată din piatră de calcar și reprezintă, de fapt, un semifabricat, deoarece lipsește orificiul.

Fragmentele de ceramică provin de la vase modelate dintr-o pastă de lut grosieră, ce avea în calitate de degresanți șamota și calcarul pisat. Arderea este incompletă și neuniformă, ceea ce a conferit vaselor o culoare ce varia de la cenușiu la cafeniu. Dintre acestea se evidențiază: un fragment de castron cu buza îngroșată și tăiată oblic în interior (fig. 13/1); un fragment de oală cu buza ușor evazată și cu decor, reprezentat de o proeminență aplatizată verticală (fig. 13/2); trei fragmente de oale cu gâtul scund și corpul bombat (fig. 13/3-5), dintre care unul decorat cu alveole pe margine și umăr (fig. 13/5); patru fragmente de oale, ornamentate cu

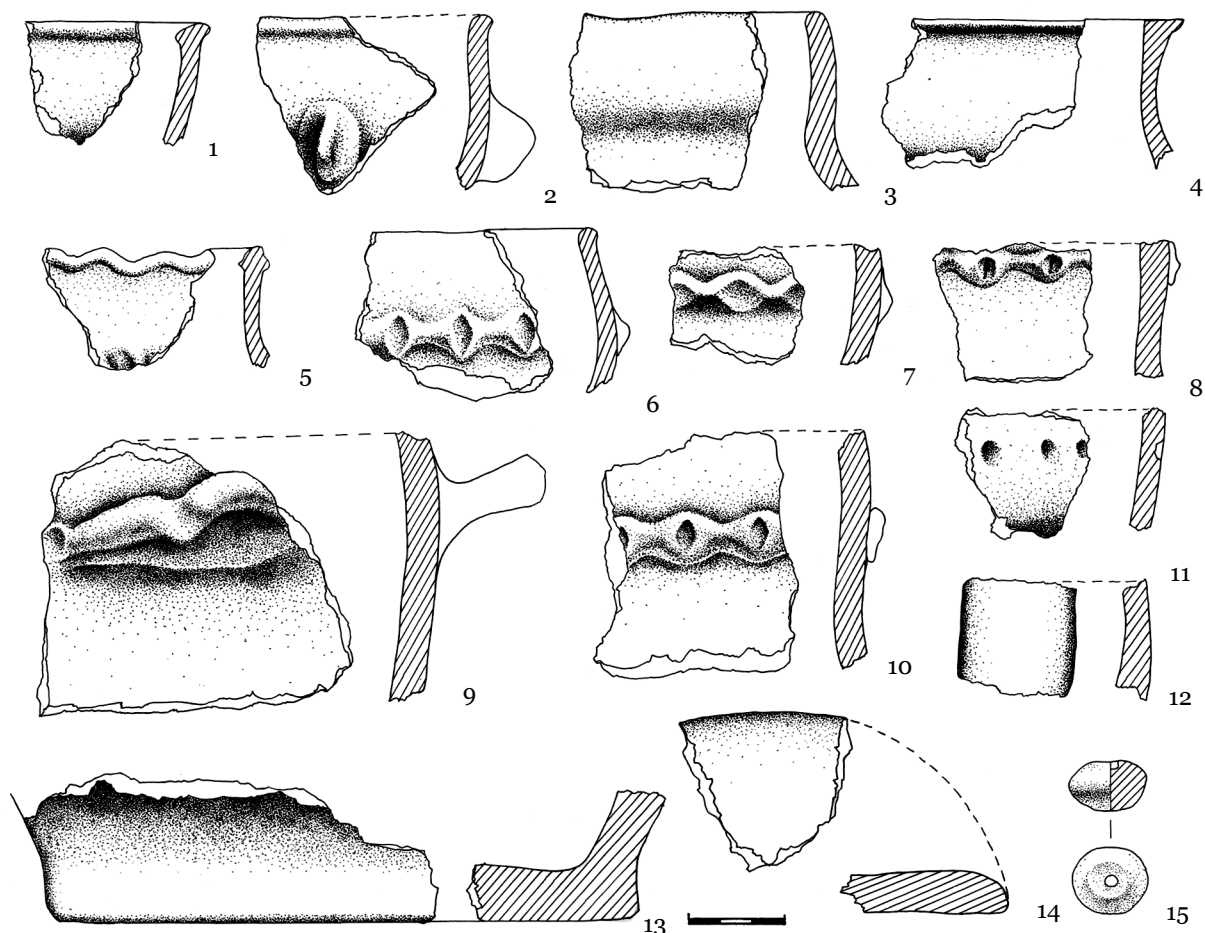

Fig. 13. Saharna „La Șanț”. Inventarul gropii 8/4//2007.

brâu alveolar (fig. 13/6-8, 10); un fragment de oală înzestrată cu proemințe aplatizate (fig. 13/9); un fragment de vas decorat cu un șir de alveole (fig. 13/11); un fragment de fund de vas (fig. 13/13); un fragment de toartă (fig. 13/12); un fragment de capac (fig. 13/14) etc. Ceramica enumerată are similitudini cu ceramica traco-getică descoperită atât în așezările limitrofe de la Saharna Mare (Niculiță, Zanoci, Arnăuț 2007, 54, fig. 25) și Saharna Mică (Niculiță, Arnăuț, Zanoci 2007, 105, fig. 5, 113, fig. 13), cât și mai îndepărtate – Butuceni (Niculiță, Teodor, Zanoci 2002, fig. 87, 89), Mășcăuți „Dealul cel Mare” (Zanoci 2004, 76-77, fig. 18, 19) etc.

În groapă au mai fost atestate și 91 fragmente de lut ars cu dimensiunile cuprinse între 1×1×1 și 4×6×10 cm, dintre care 10 fragmente poartă amprente de niule, diametrul cărora varia de la 1 la 6 cm.

*Groapa 9/4/2007* (fig. 14/1) a fost atestată în secțiunea 4, la adâncimea de 1 m. Ea avea forma cilindrică cu diametrul de 1,2 m și adâncimea de 0,9 m. Emplectonul gropii este alcătuit din sol de culoare cenușie în amestec cu cenușă.

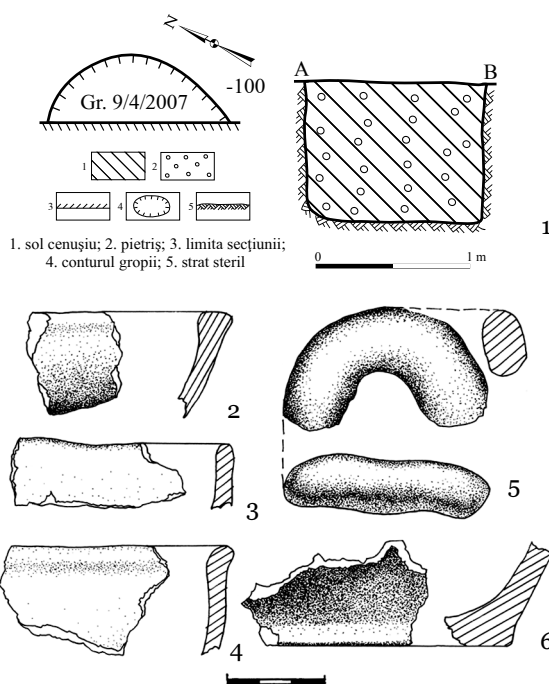

Fig. 14. Saharna „La Șanț”. 1 - Groapa 9/4/2007; 2-6 - inventarul gropii 9/4/2007.

Din umplutura gropii au fost recuperate 10 fragmente ceramice de la recipiente modelate cu mâna dintr-o pastă de lut cu degresanți de șamota și calcar. Arderea este incompletă și neuniformă, culoarea variază de cafeniu-deschis la brun. Dintre acestea se remarcă un fragment de strachină (fig. 14/2), două fragmente de oală cu marginea verticală (fig. 14/3-4), un fragment de toartă (fig. 14/5) și un fragment de fund de vas (fig. 14/6). Fragmentele enumerate, după toate particularitățile lor, pot fi atribuite la sortimentul de ceramică traco-getică.

### Cronologie

Ca urmare a cercetărilor arheologice pe platoul de la Saharna „La Șanț” s-a stabilit existența a două nivele de locuire: unul hallstattian timpuriu de tipul Cozia-Saharna și unul traco-getic. Prezența orizontului hallstattian timpuriu este confirmată de ceramica de culoare neagră, lustruită, precum și de fragmentele ceramice cu decor incizat și

ștanțat, caracteristice pentru cultura Cozia-Saharna. Întru susținerea acestei ipoteze vin și descoperirile, din 2006, a ceramicii datate, conform analogiilor cu secolele X-IX a. Chr. (Zanoci, Băț 2007, 296, fig. 4/6).

Mașonul de la lance și unele fragmente de ceramică, descoperite în strat, precum și fragmentele de recipiente identificate în groapa 6/3/2007, prin similitudine cu fragmentele atestate la Glinjeni (Гольцева, Кашуба 1995, таб. LXXXIV/1; LXXXIII), Matronino (Бессонова, Скорый 2001, 125, рис. 38/2) confirmă existența unui nivel traco-getic timpuriu – sec. VII/VI-V a. Chr.

Însă, majoritatea fragmentelor ceramice descoperite atât în stratul de cultură, cât și în complexele închise, prin analogiile prezentate mai sus, pot fi datate în secolele IV-III a. Chr., dată indicată, la fel, și de fragmentele de amfore de Thasos și Heraclea Pontică.

### Catalogul descoperirilor

1. *Mașon de la lance* (fig. 3/1). Secțiunea 3/2007, adâncimea -15 cm. Confectionat din fier. Stare de oxidare avansată. L=8,2 cm, D=1,7 cm, Gr=0,1 cm. Inedit.

2. *Vârf de săgeată* (fig. 3/2). Secțiunea 4/2007, adâncimea - 20 cm. Confectionat din bronz. Forma – cu trei aripioare. L=3 cm, L<sub>bucsei</sub>=1 cm, D=0,5 cm. Inedit.

3. *Cute* (fig. 3/5). Secțiunea 4/2007, adâncimea -20 cm. Confectionată din piatră de gresie. Forma – elipsoidală. L<sub>1</sub>=8 cm, L<sub>2</sub>=3 3 m, Gr=2,9 cm. Inedit.

4. *Cute* (fig. 3/6). Secțiunea 4/2007, adâncimea -20 cm. Confectionată din piatră de gresie. Forma – poligonală. L<sub>1</sub>=10,5 cm, L<sub>2</sub>=3,3 cm, Gr=1,4 cm. Inedit.

5. *Fusaiolă* (fig. 13/15), semifabricat. Secțiunea 4/2007, groapa 8/4/2007. Confectionată din cal-

car. Forma – bitronconică. H=2 cm, D<sub>max</sub>=2,9 cm, D<sub>b</sub>=1,5 cm, D<sub>orf</sub>=0,4 cm. Inedit.

6. *Spatulă?* (fig. 3/7), fragment. Secțiunea 3/2007, adâncimea -20 cm. Confectionată din os. L<sub>1</sub>=9,8 cm, L<sub>2</sub>=2,4 cm. Inedit.

7. *Fusaiolă* (fig. 3/3). Secțiunea 4/2007, adâncimea -20 cm. Confectionată din pastă de lut în amestec cu șamotă și calcar mărunțit, arderea – neuniformă și incompletă, culoarea – neagră. Forma – bitronconică. H=2,9 cm, D<sub>max</sub>=4,5 cm, D<sub>b</sub>=1,5 cm, D<sub>orf</sub>=0,9 cm. Inedit.

8. *Margică* (fig. 3/4). Secțiunea 4/2007, adâncimea -20 cm. Confectionată din pastă de lut în amestec cu șamotă și nisip, arderea – neuniformă și incompletă, culoarea – cafeniu-deschis cu nuanțe cenușii. Forma – cubică. L=1,5 cm, D<sub>orf</sub>=0,3 cm. Inedit.

### Bibliografie

**Buzdugan 1968:** C. Buzdugan, Necropola getică de la Slobozia. Carpica I, 1968, 77-94.

**Căpitanu 1987:** Ceramica geto-dacică descoperită în dava de la Răcățâu, comuna Horgești, jud. Bacău. Carpica 18-19, 1986-1987, 103-213.

**Haheu 1998:** V. Haheu, Cercetări arheologice la cetatea traco-getică Alcedar-La Cordon din raionul Șoldănești. Revista Arheologică II, 1998, 111-135.

**Kašuba, Haheu, Levițki 2000:** M. Kašuba, V. Haheu, O. Levițki, Vestigii traco-getice pe Nistrul Mijlociu (București 2000).

- Niculică 2005:** I. Niculică, Raport preliminar despre rezultatele investigațiilor arheologice în zona „Saharna” în anul 2004 (Chișinău 2005). Arhiva LCS „Tracologie”, Universitatea de Stat din Moldova.
- Niculică, Arnăut, Zanoci 2007:** I. Niculică, T. Arnăut, A. Zanoci, Cercetări arheologice la Saharna Mică. In: Studia in honorem Florea Costea (Brașov 2007), 83-124.
- Niculică, Matveev, Potângă 1999:** I. Niculică, S. Matveev, Ed. Potângă, Cetatea traco-getică Potârca. In: Cercetări arheologice în aria nord-tracă, III (București 1999), 279-343.
- Niculică, Nici 2007:** I. Niculică, A. Nici, Cercetări arheologice la situl Saharna-Dealul Mănăstirii, Tyragetia, s.n. 1, I [XVI], 2007, 225-248.
- Niculică, Teodor, Zanoci 1997:** I. Niculică, S. Teodor, A. Zanoci, Săpăturile arheologice de la Butuceni, raionul Orhei, 1995-1996. In: Cercetări arheologice în aria nord-tracă, II (București 1997), 292-339.
- Niculică, Teodor, Zanoci 2002:** I. Niculică, S. Teodor, A. Zanoci, Butuceni. Monografie arheologică (București 2002).
- Niculică, Zanoci, Arnăut 2007:** I. Niculică, A. Zanoci, T. Arnăut, Sistemul defensiv al cetății din epoca fierului – Saharna Mare Tyragetia, s.n. 1, I [XVI], 27-62.
- Niculică, Zanoci, Nici, Matveev 2003:** I. Niculică, A. Zanoci, A. Nici, S. Matveev, Raport preliminar despre rezultatele cercetărilor arheologice la cetatea traco-getică Saharna Mare din 2002 (Chișinău 2003). Arhiva LCS „Tracologie”, Universitatea de Stat din Moldova.
- Telnov, Belotcaci 2005:** N. Telnov, A. Belotcaci, Așezarea fortificată de la Horodiște, r-nul Călărași, Revista Arheologică, s.n. I, 2005, 268-278.
- Teodor 1999:** S. Teodor, Regiunile est-carpătice ale României în secolele V-II î. Hr. Considerații generale și repertoriu arheologic (București 1999).
- Ursachi 1995:** V. Ursachi, Zargidava. Cetatea dacică de la Brad (București 1995).
- Vulpe 1967:** Al. Vulpe, Necropola hallstattiană de la Ferigile (București 1967).
- Zanoci 1998:** A. Zanoci, Fortificațiile geto-dacice din spațiul estcarpatic în secolele VI-III a. Chr. (București 1998).
- Zanoci 2004:** A. Zanoci, Traco-geții din bazinul Răutului Inferior. Cetatea Măscăuți „Dealul cel Mare”, Thracians and circumponics world. Proceedings of the Ninth International Congress of Thracology, Chișinău-Vadul lui Vodă, 6-11 september 2004, II (Chișinău 2004), 45-81.
- Zanoci, Băț 2007:** A. Zanoci, M. Băț, Cercetările arheologice la situl traco-getic Saharna „La Șanț” (campania 2006), Tyragetia, s.n. 1, I [XVI], 2007, 287-298.
- Zanoci, Moldovan 2004:** A. Zanoci, V. Moldovan, Getic citadel Saharna – „La Șanț”, Thracians and circumponics world. Proceedings of the Ninth International Congress of Thracology, Chișinău-Vadul lui Vodă, 6-11 september 2004, II (Chișinău 2004), 130-138.
- Бессонова, Скорый 2001:** С.С. Бессонова, С.А. Скорый, Матронинское городище скифской эпохи (Киев-Краков 2001).
- Гольцева, Кашуба 1995:** Н.В. Гольцева, М.Т. Кашуба, Глинжень II. Многослойный памятник Среднего Поднепровья (Тирасполь 1995).
- Кашуба 2000:** М.Т. Кашуба, Раннее железо в лесостепи между Днестром и Сиретом. Stratum plus 3, 2000, 241-476.
- Кашуба 2006:** М. Кашуба, Гетские материалы из многослойного поселения Холеркань (раскопки 1954), Revista Arheologică, s.n. 1-2, II, 2006, 334-337.
- Лапушнян 1979:** В.Л. Лапушнян, Ранние фракийцы X – начала IV в. до н.э. в лесостепной Молдавии (Кишинев 1979).
- Мелюкова 1964:** А.И. Мелюкова, Вооружение скифов. САИ, вып. Д 1-4 (Москва 1964).
- Никулицэ 2004:** И. Никулицэ, Исследования гетского могильника Лутэрия у с. Ханска. В сб.: I. Niculică, Thraco-Getica. Studii și materiale (Chișinău 2004).
- Никулицэ, Заноч, Молдован 2004:** И. Никулицэ, А. Заноч, В. Молдован, Фрако-гетское городище Сахарна - «Ла шанц». Карпатика 31, 2004, 92-99.

### **Archeological researches conducted in 2007 at the Thracian-Getian settlement of Saharna “La Șanț”**

#### *Abstract*

Archaeological researches at the site of Saharna „La Șanț” (situated near Saharna and Saharna Nouă villages, Rezina region) were continued in 2007. The excavations covered an area of 140 m<sup>2</sup> and yielded four household pits containing varied ceramic material. The occupation layer of the settlement was 0,4-0,9 m thick and contained a fragment

of a iron spearhead, a bronze three-bladed arrowhead, stone implements, bones, clay and numerous fragments of pottery. The excavated objects allow to suppose the existence of two cultural-chronological horizons dating back to the early Hallstatt period – the “Cozia-Saharna” culture and the Thraco-Getian period (7<sup>th</sup>/6<sup>th</sup> to 3d c. B.C.).

*List of illustrations:*

- Fig. 1. Plan of the settlement Saharna „La Șanț”.
- Fig. 2. Saharna „La Șanț”. 1 - Plan and profile of the dig; 2 - Plan and profile of the dig 4.
- Fig. 3. Saharna „La Șanț”. Objects found in the occupational layer.
- Fig. 4. Saharna „La Șanț”. Fragments of bowls.
- Fig. 5. Saharna „La Șanț”. Fragments of pots.
- Fig. 6. Saharna „La Șanț”. 1-22 - moulded pottery; 23-25 - pottery made with the use of a potter’s wheel.
- Fig. 7. Saharna „La Șanț”. Pit 6/3/2007.
- Fig. 8. Saharna „La Șanț”. Pit inventory 6/3/2007.
- Fig. 9. Saharna „La Șanț”. Fragments of puddle found in the pit 6/3/2007.
- Fig. 10. Saharna „La Șanț”. Pit 7/4/2007.
- Fig. 11. Saharna „La Șanț”. Pit inventory 7/4/2007.
- Fig. 12. Saharna „La Șanț”. Pit 8/4/2007.
- Fig. 13. Saharna „La Șanț”. Pit inventory 8/4/2007.
- Fig. 14. Saharna „La Șanț”. 1 - Pit 9/4/2007; 2-6 - pit inventory 9/4/2007.

**Археологические исследования на фрако-гетском поселении  
Сахарна «Ла шанц» (раскопки 2007 г.)**

*Резюме*

В 2007 г. были продолжены археологические исследования на городище Сахарна «Ла шанц», расположенное вблизи сел Сахарна и Сахарна Ноуэ, Резинского района. В результате раскопок, проведенных на площади 140 м<sup>2</sup>, были выявлены четыре хозяйственные ямы, содержащие разнообразный керамический материал. В культурном слое поселения, имеющий толщину 0,4-0,9 м, были также обнаружены: фрагмент от железного наконечника копья, наконечник бронзовой, трехлопастной стрелы, орудия труда из камня, кости, глины и многочисленные фрагменты керамических сосудов. Выявленный инвентарь, позволяет предположить существование на поселении двух культурно-хронологических горизонтов: первый, относящийся к раннему гальштату – культура Козия-Сахарна, и второй – фрако-гетский (VII/VI-III вв. до н.э.).

*Список иллюстраций:*

- Рис. 1. Сахарна «Ла шанц». План поселения.
- Рис. 2. Сахарна «Ла шанц». 1 - План и профиль раскопа 3; 2 - план и профиль раскопа 4.
- Рис. 3. Сахарна «Ла шанц». Предметы, обнаруженные в культурном слое.
- Рис. 4. Сахарна «Ла шанц». Фрагменты мисок.
- Рис. 5. Сахарна «Ла шанц». Фрагменты горшков.
- Рис. 6. Сахарна «Ла шанц». 1-22 - лепная керамика; 23-25 - керамика, изготовленная на гончарном круге.
- Рис. 7. Сахарна «Ла шанц». Яма 6/3/2007.
- Рис. 8. Сахарна «Ла шанц». Инвентарь ямы 6/3/2007.
- Рис. 9. Сахарна «Ла шанц». Фрагменты глиняной обмазки, обнаруженные в яме 6/3/2007.
- Рис. 10. Сахарна «Ла шанц». Яма 7/4/2007.
- Рис. 11. Сахарна «Ла шанц». Инвентарь ямы 7/4/2007.
- Рис. 12. Сахарна «Ла шанц». Яма 8/4/2007.
- Рис. 13. Сахарна «Ла шанц». Инвентарь ямы 8/4/2007.
- Рис. 14. Сахарна «Ла шанц». 1 - Яма 9/4/2007; 2-6 - инвентарь ямы 9/4/2007.

28.03.2008

*Dr. Aurel Zanoci*, Universitatea de Stat din Moldova, str. Mateevici 60, MD-2009 Chișinău, Republica Moldova, e-mail: zanoci@usm.md;

*Mihail Băț*, Universitatea de Stat din Moldova, str. Mateevici 60, MD-2009 Chișinău, Republica Moldova, e-mail: mb\_usm@yahoo.com